



RAZER KITSUNE

GUÍA PRINCIPAL

ÍNDICE

1. CONTENIDO	2
2. REQUISITOS.....	3
3. TE PROPORCIONAMOS COBERTURA.....	4
4. INSTALACIÓN DEL RAZER KITSUNE	5
5. USO DEL MANDO ARCADE.....	8
6. CONFIGURACIÓN DE RAZER KITSUNE.....	13
7. SEGURIDAD Y MANTENIMIENTO	21
8. ASPECTOS LEGALES	23

1. CONTENIDO

- Razer Kitsune

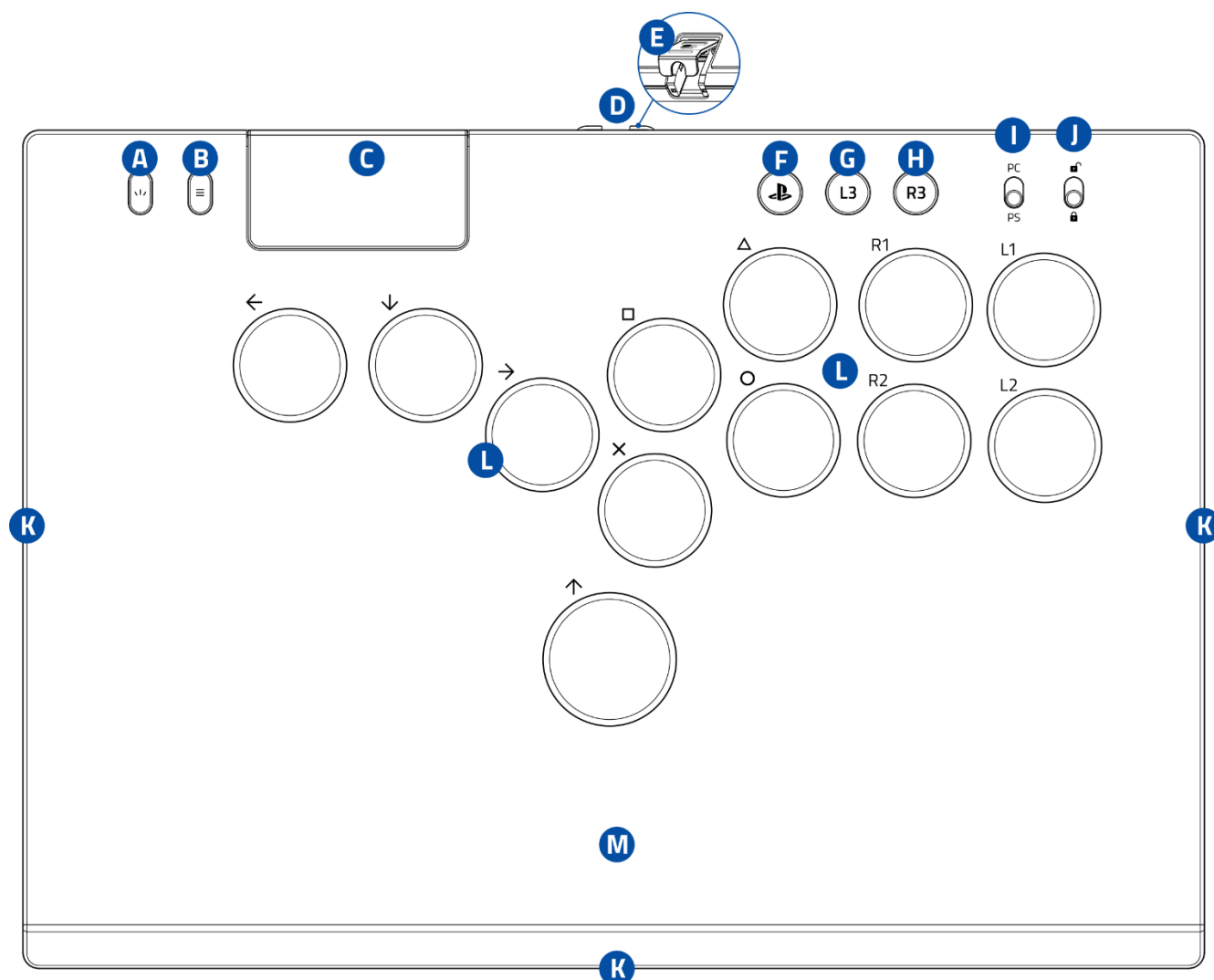

- A.** Botón Crear
- B.** Botón Opciones
- C.** Panel táctil, Botón del panel táctil
- D.** Puerto USB tipo C
- E.** Cierre de seguridad del cable
- F.** Botón PS
- G.** Botón L3
- H.** Botón R3
- I.** Conmutador de modo del mando Arcade (PC / PS)
- J.** Conmutador de bloqueo para torneos
- K.** Iluminación del mando Arcade con tecnología Razer Chroma™ RGB
- L.** Pulsadores ópticos de perfil bajo lineal Razer™
- M.** Placa superior extraíble de aluminio

- Cable USB tipo C a USB tipo A

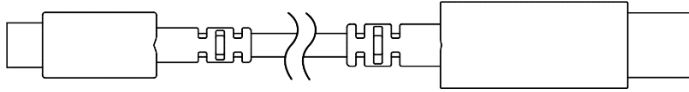

- Guía de información importante del producto

2. REQUISITOS

- Consola PS5™ o PC (Windows® 10 de 64 bits o posterior)*
- Puerto USB tipo A

**Razer ha validado el funcionamiento entre este mando Arcade y la consola PlayStation®5. La compatibilidad con PC no está probada ni avalada por Sony Interactive Entertainment.*

3. TE PROPORCIONAMOS COBERTURA



Registra tu producto y consigue ventajas exclusivas
razerid.razer.com/warranty



*El número de serie
de tu producto se
encuentra aquí.*

4. INSTALACIÓN DEL RAZER KITSUNE

CONECTAR Y BLOQUEAR EL CABLE

1. Desbloquea el cierre de seguridad del cable y deslízalo hacia fuera.

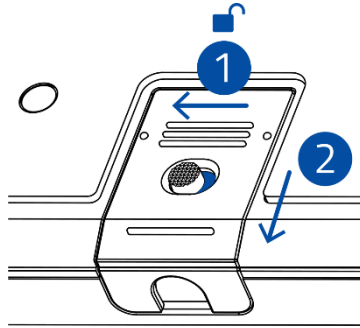

2. Levanta el cierre de seguridad y conecta el cable USB tipo C a USB tipo A al puerto USB tipo C del mando Arcade.

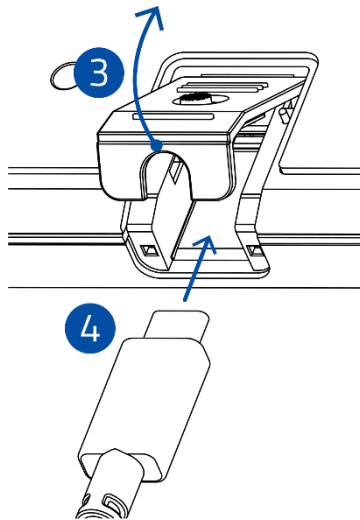

3. Baja el cierre de seguridad del cable, deslízalo hacia dentro y bloquéalo en su lugar.

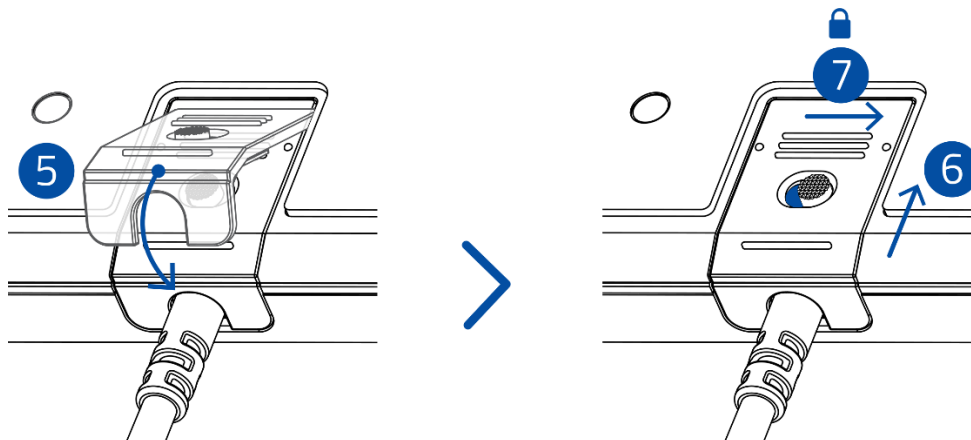

CONECTAR EL MANDO ARCADE

1. Ajusta el modo del mando Arcade según el dispositivo previsto.

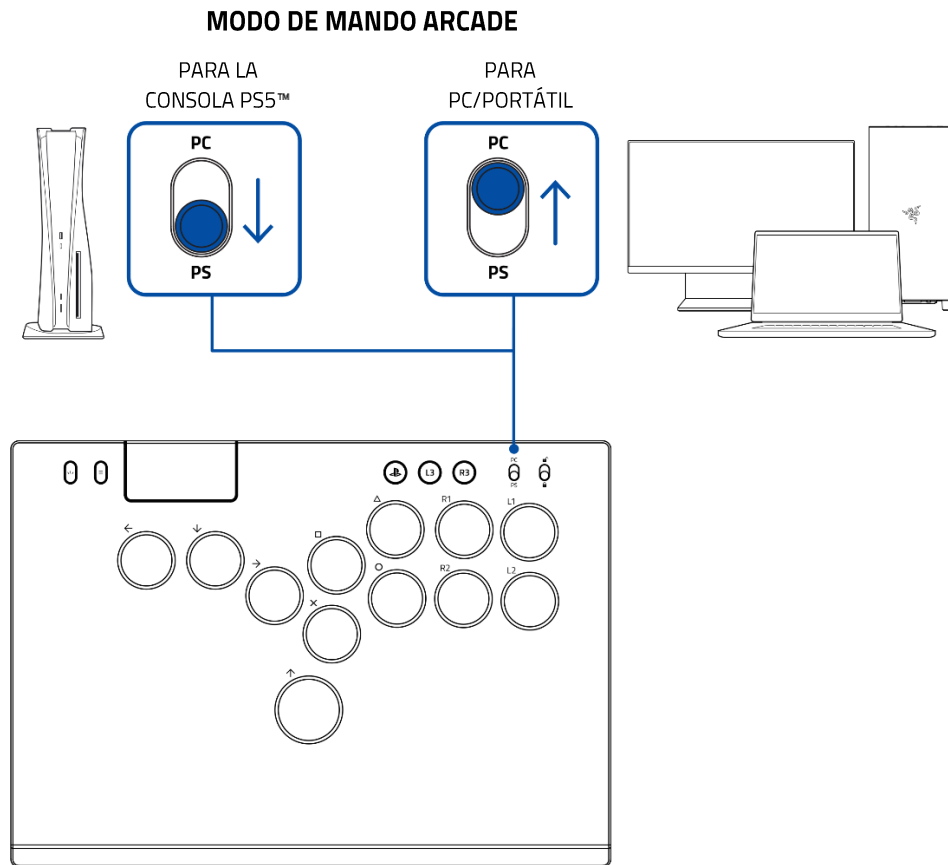

2. Conecta el mando a la consola PS5™ o al PC utilizando el cable USB tipo A a USB tipo C.

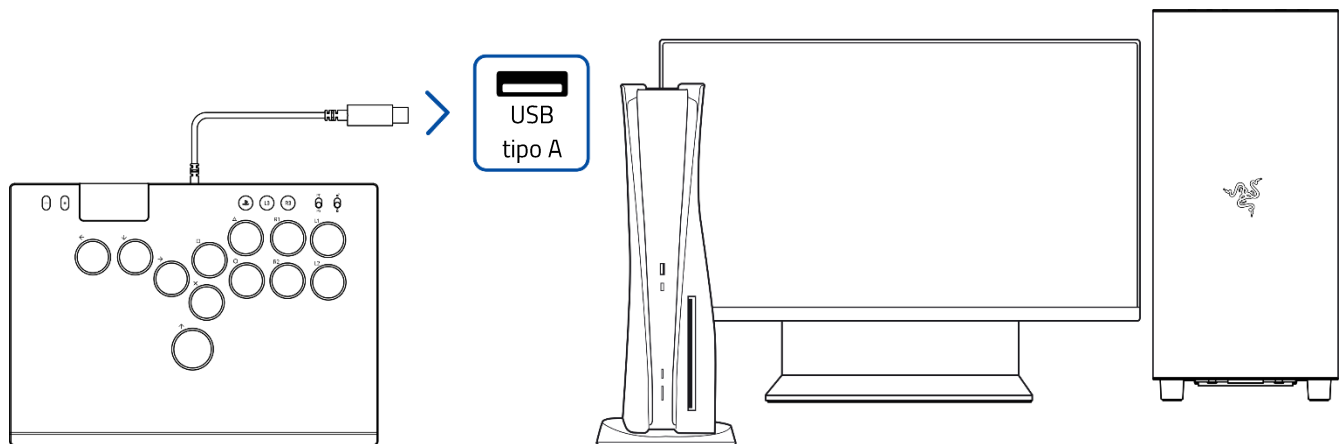

Por motivos de seguridad y para desconectar fácilmente el mando Arcade cuando no se utilice, se recomienda conectarlo al puerto USB situado en la parte frontal de la consola PS5™.

3. Pulsa el botón PS para comenzar a usar el mando Arcade.



5. USO DEL MANDO ARCADE

USO DEL CONMUTADOR DE BLOQUEO PARA TORNEOS

Sitúa el conmutador de bloqueo para torneos en estado (🔒) bloqueado para desactivar los botones Crear, Opciones, y PS, y desbloquéalo (🔓) para poder volver a utilizarlos.



i Cuando el conmutador de modo del controlador está establecido en PC, el panel táctil también se desactiva si el conmutador de bloqueo para torneos está en estado bloqueado (🔒).

PERSONALIZAR LA ILUMINACIÓN DEL MANDO ARCADE

Personalizar el efecto de iluminación

Para alternar entre los efectos de iluminación disponibles:

1. Pon el conmutador de bloqueo para torneos en estado (🔒) bloqueado.

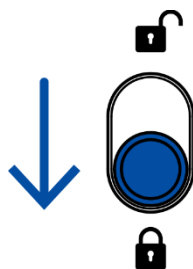

2. Mantén pulsado el botón Crear y, a continuación, pulsa el botón de flecha hacia arriba para alternar entre los efectos de iluminación disponibles.

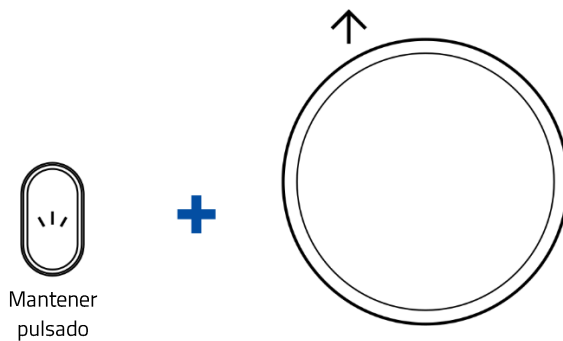

APAGADO > ESTÁTICO > ROTACIÓN DE ESPECTRO (PREDETERMINADO) > ONDA > RESPIRACIÓN > REACTIVO

Para alternar entre colores en los efectos Estático o Respiración:

1. Pon el conmutador de bloqueo para torneos en estado (🔒) bloqueado.

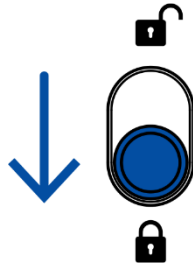

2. Con los efectos Estático o Respiración activos, mantén pulsado el botón Crear y, a continuación, pulsa los botones R1 o R2 para alternar entre los colores disponibles para el efecto activo.

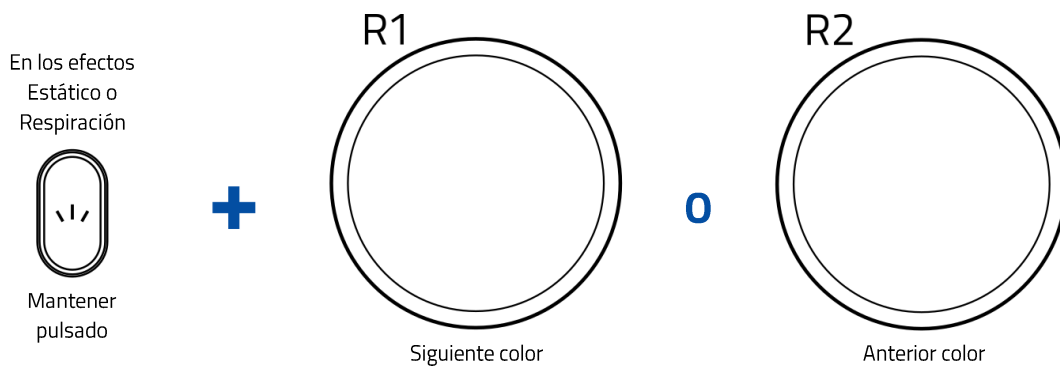

VERDE (PREDETERMINADO) > AZUL > AMARILLO > MORADO > CIAN > NARANJA > BLANCO > ROJO

Para cambiar entre las velocidades de animación en los efectos Rotación de espectro, Onda o Respiración:

1. Pon el conmutador de bloqueo para torneos en estado (🔒) bloqueado.

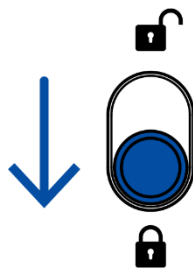

2. Con los efectos Rotación de espectro, Onda o Respiración activos, mantén pulsado el botón Crear y, a continuación, pulsa el botón L1 para ajustar la velocidad de animación del efecto activo.

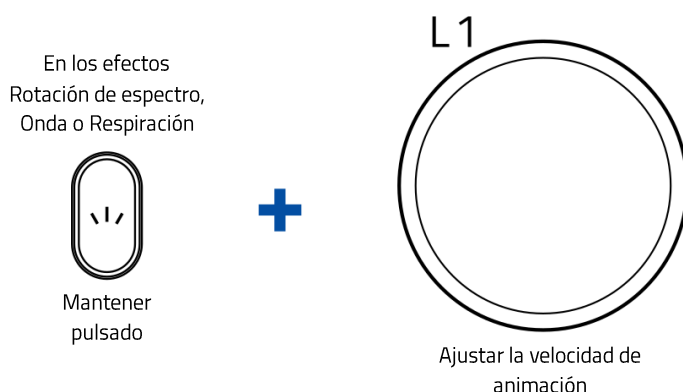

Ajuste del nivel de brillo

1. Pon el conmutador de bloqueo para torneos en estado (🔒) bloqueado.

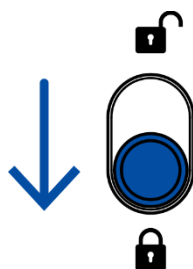

2. Mantén pulsado el botón Crear y luego pulsa los botones Δ o \circ para aumentar o disminuir el brillo de la iluminación del mando Arcade.

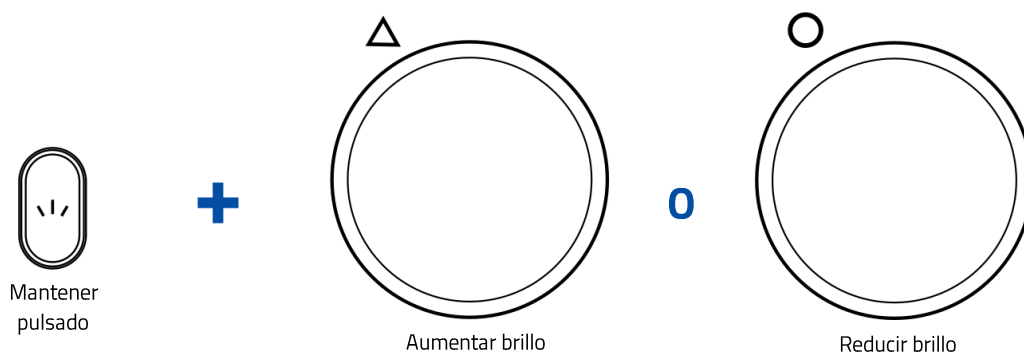

USO DE LA PLACA SUPERIOR PERSONALIZADA DE TU PREFERENCIA

i Las placas superiores personalizadas no están incluidas y/o se venden por separado. Utiliza únicamente placas personalizadas fabricadas o aprobadas por Razer.

1. Desmonta las cubiertas de goma y retira los tornillos de la parte inferior del mando Arcade con un destornillador Philips (no incluido).

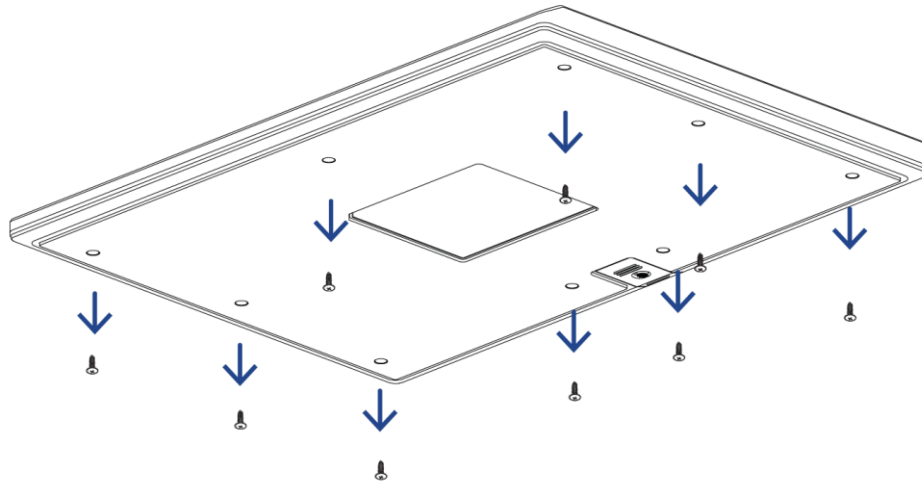

2. Retira la placa superior de aluminio.

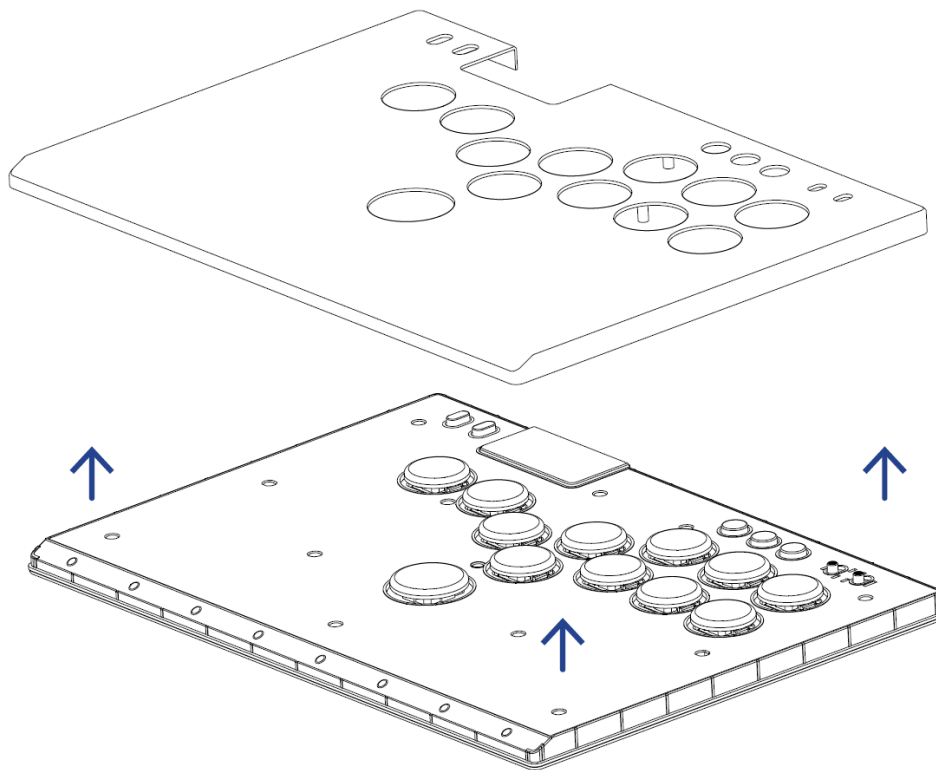

3. Coloca tu placa superior personalizada en el mando Arcade.

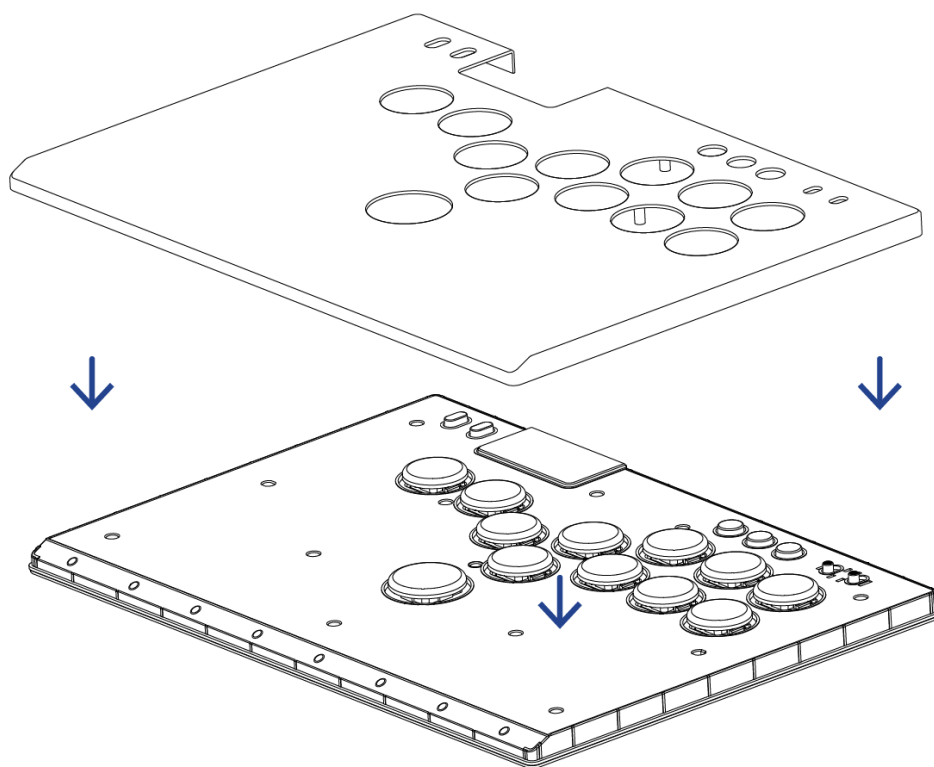

4. Vuelve a colocar los tornillos de la parte inferior y las cubiertas de goma.

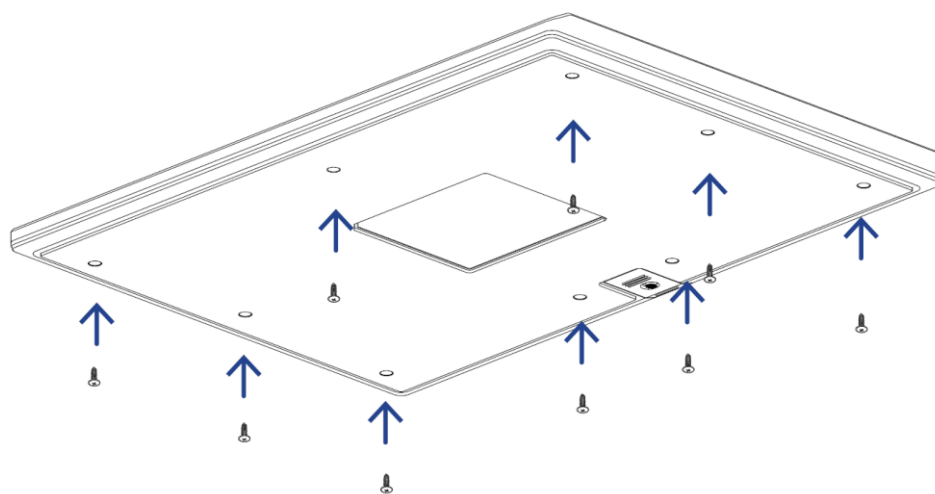

6. CONFIGURACIÓN DE RAZER KITSUNE

i *Exención de responsabilidad: Esta guía proporciona una visión general de la nueva aplicación Razer Synapse y puede que solo cubra parcialmente algunas de las funciones de tu dispositivo. Te recomendamos que te registres para obtener un Razer ID, pero es opcional. Todas las funciones mencionadas aquí están sujetas a modificaciones en función de la versión actual, los dispositivos conectados y los complementos compatibles.*

PESTAÑA SYNAPSE

La pestaña Synapse es la pestaña predeterminada cuando se inicia por primera vez Razer Synapse. Utiliza los siguientes botones para navegar por la interfaz de usuario:

— Minimizar

Al hacer clic en este botón, la aplicación se minimizará en la barra de tareas mientras se ejecuta en segundo plano.

□ Maximizar

Este botón amplía la ventana del navegador hasta ocupar toda la pantalla. Para restaurar la ventana a su tamaño original, haz clic de nuevo en el botón Maximizar.

✕ Cerrar

Este botón cerrará todas las pestañas relevantes y cerrará la aplicación por completo.

< Pestaña anterior

Al hacer clic en este botón, volverás a la última pestaña que hayas visitado.

> Pestaña siguiente

Al hacer clic en este botón, pasarás a la página siguiente si has utilizado recientemente el botón Pestaña anterior.

↻ Pestaña Actualizar

Este botón vuelve a cargar la página actual. Utilízalo si una página no se muestra correctamente o si quieres ver el contenido más reciente.

↓ Descargar actualización

Si aparece este botón, significa que hay cambios en la aplicación. Utilízalo si una página no se muestra correctamente o si quieres ver el contenido más reciente.

☰ Más

Al hacer clic en este botón, se abrirá una ventana emergente para que puedas acceder fácilmente a las pestañas Dispositivos, Módulos y Otras aplicaciones instaladas.

⚙ Ajustes

Al hacer clic en este botón, se abrirá la pestaña Ajustes para que puedas cambiar rápidamente los ajustes de esta aplicación.

👤 Perfil

Este botón abrirá una ventana emergente para acceder a las opciones Iniciar sesión, Comentarios, Valorar este software, Añadir dispositivo wifi y Salir.

❓ Info

Al pasar el ratón por encima de este botón, aparecerá información adicional sobre una característica o una función.

Panel

La subpestaña Panel es una visión general de Razer Synapse desde donde puedes acceder a todos tus dispositivos, módulos y servicios en línea de Razer.

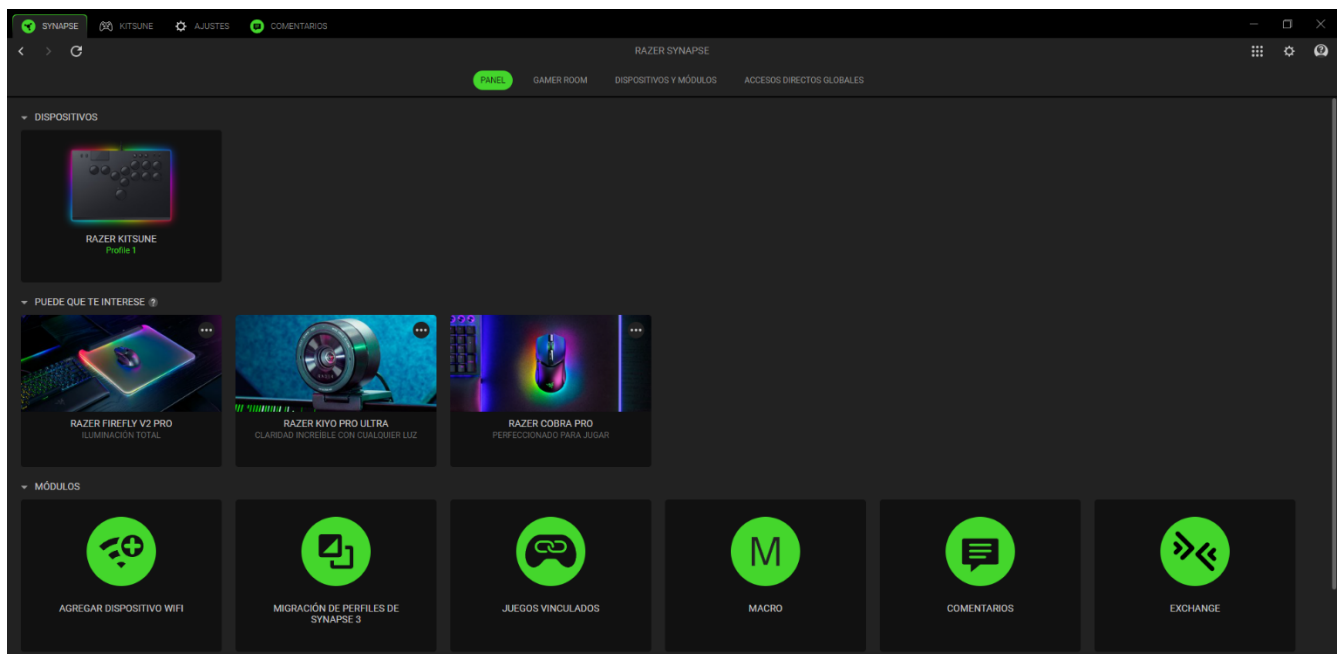

Gamer Room

La subpestaña Gamer Room muestra todos los dispositivos con la función Luces Razer Aether. Desde aquí, puedes ver y gestionar tus dispositivos compatibles con Gamer Room.

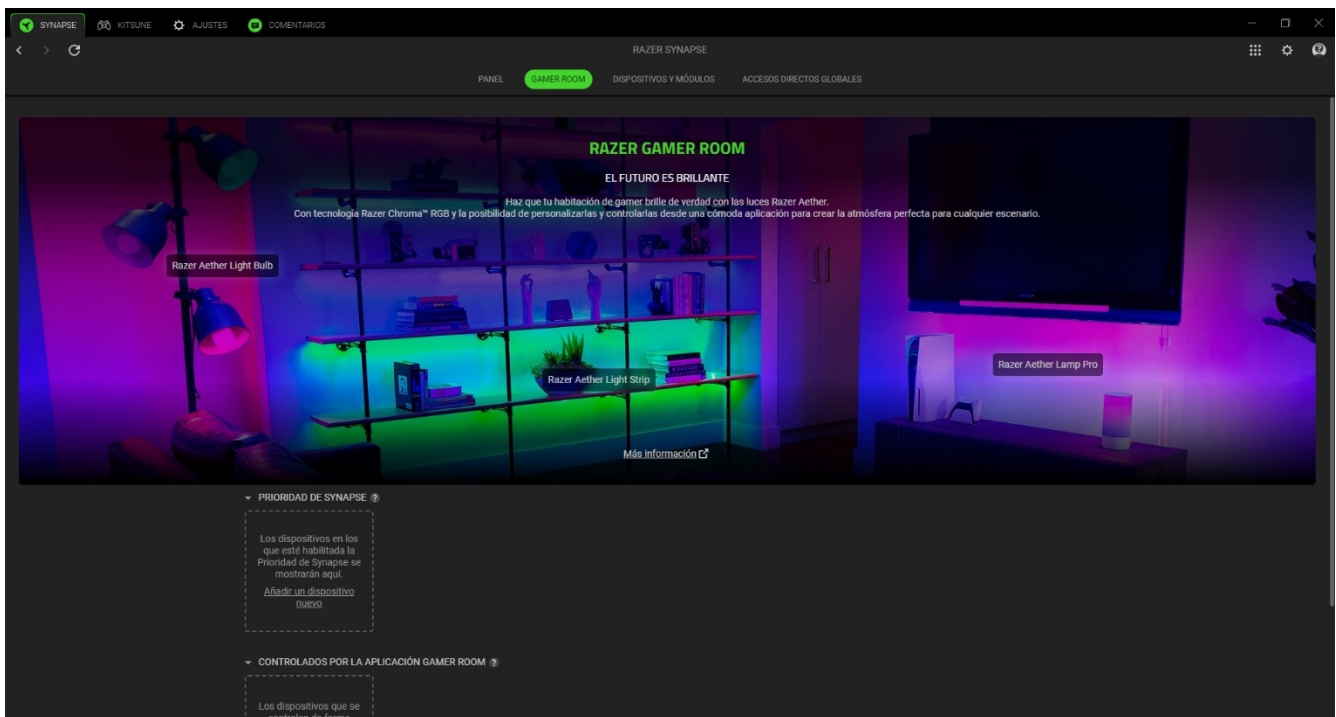

Prioridad de Synapse

Esta sección te permite seleccionar y personalizar la iluminación de tu dispositivo y hacer que reaccione a los juegos compatibles con Chroma y a las aplicaciones Chroma Connect mediante Razer Synapse.

Controlados por la aplicación Gamer Room

Esta sección muestra todos los dispositivos compatibles controlados de forma remota por la aplicación Gamer Room.

Dispositivos y Módulos

La subpestaña Módulos muestra todos los módulos instalados y los disponibles para instalación.

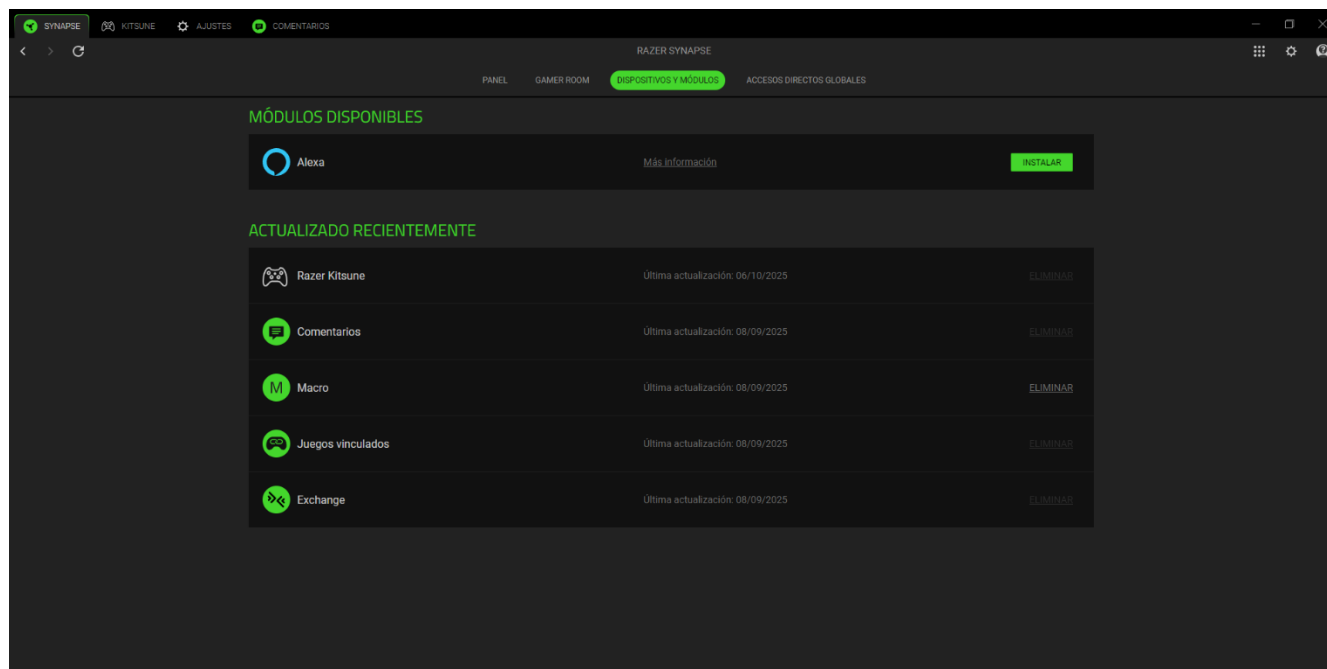

Accesos directos globales

Combina operaciones o funciones de Razer Synapse para personalizar combinaciones de teclas en cualquier entrada de dispositivo compatible con Razer Synapse que podrás aplicar en todos los perfiles de dispositivos.

 *Solo se reconocerán las entradas de dispositivos compatibles con Razer Synapse.*

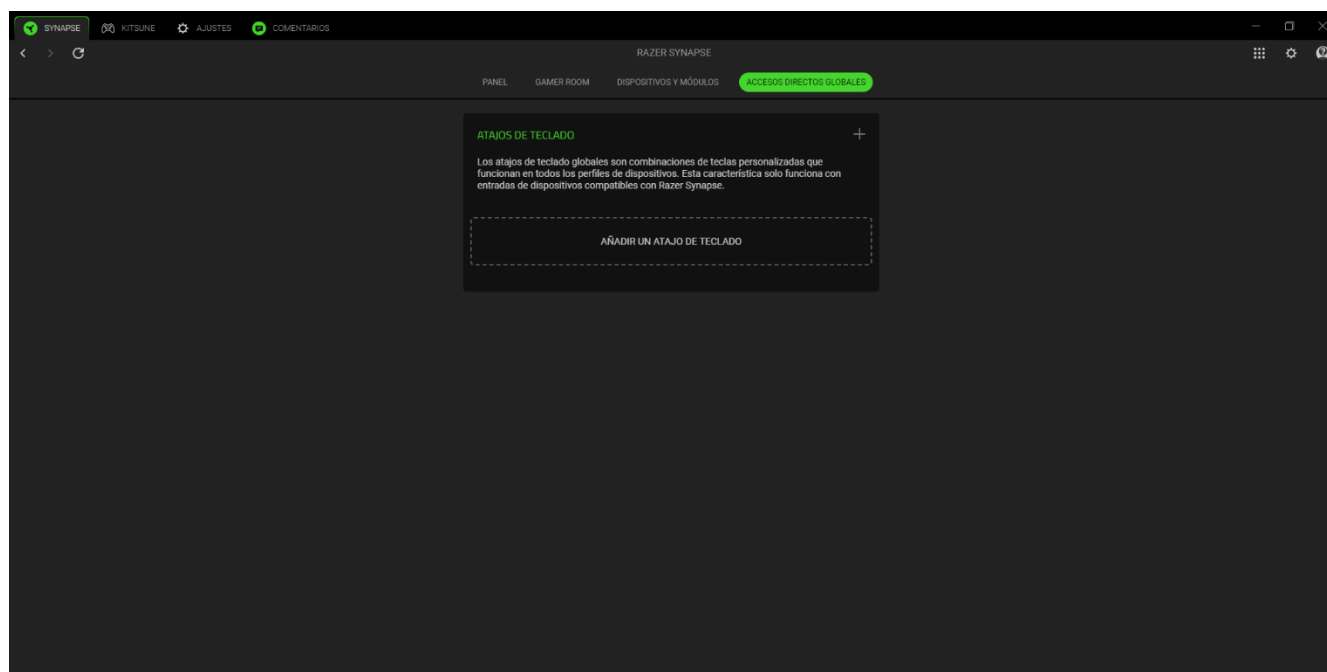

KITSUNE

La pestaña Kitsune es la pestaña principal de tu mando Razer. Cualquier cambio en esta pestaña se guardará automáticamente en tu sistema local y en el almacenamiento en la nube. Utiliza los siguientes botones para acceder a las opciones de tu perfil:

▾ Barra desplegable de perfiles

Al hacer clic en esta barra desplegable, se mostrarán todos los perfiles de este dispositivo para que puedas cambiar rápidamente de perfil.

... Varios

Al hacer clic en este botón, se abrirá una ventana emergente con opciones relacionadas con tu perfil actual.

Personaliza

La subpestaña Personalizar sirve para modificar las asignaciones de botones del mando.

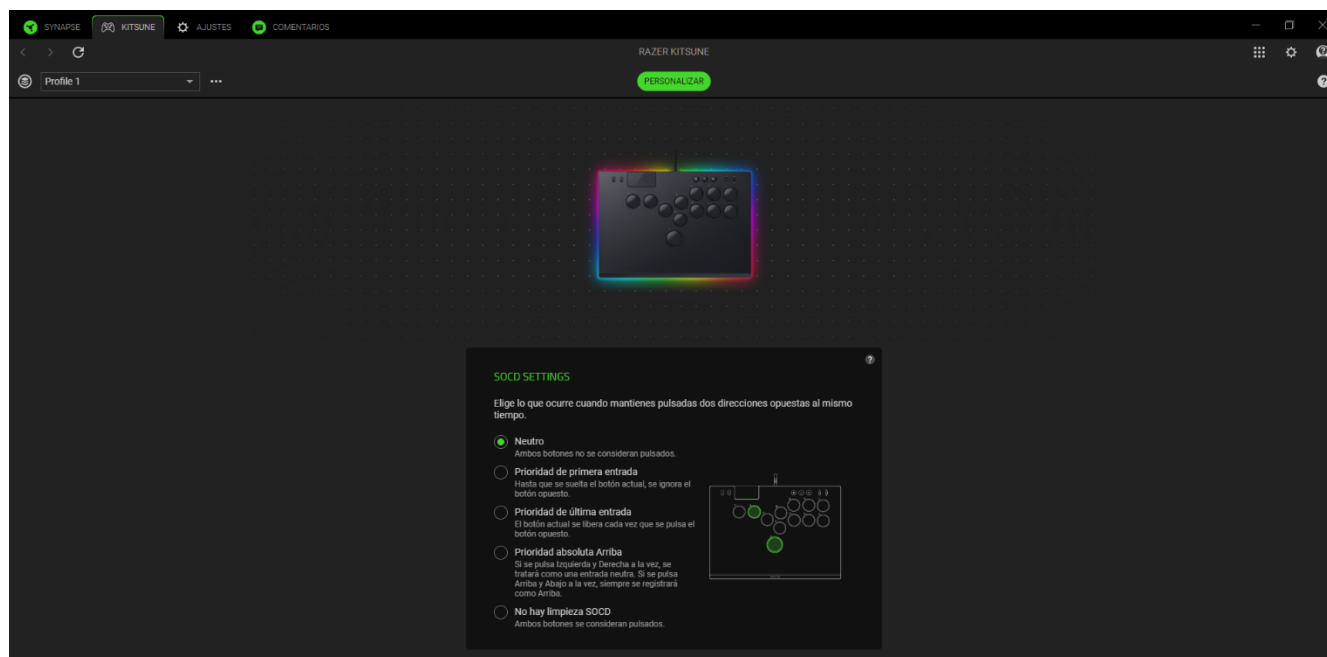

Perfil

Perfil es un sistema de almacenamiento de datos que guarda todos los ajustes de tu dispositivo Razer. Por defecto, el nombre del perfil se basa en el nombre de tu sistema.

Ajustes de SOCD

Esta opción te permite elegir el resultado cuando se mantienen pulsadas simultáneamente dos direcciones opuestas.

AJUSTES

La pestaña Ajustes, a la que se accede pulsando el botón (⚙), permite configurar numerosas opciones, como las siguientes:

Synapse

En la subpestaña Synapse encontrarás las opciones específicas de la aplicación.

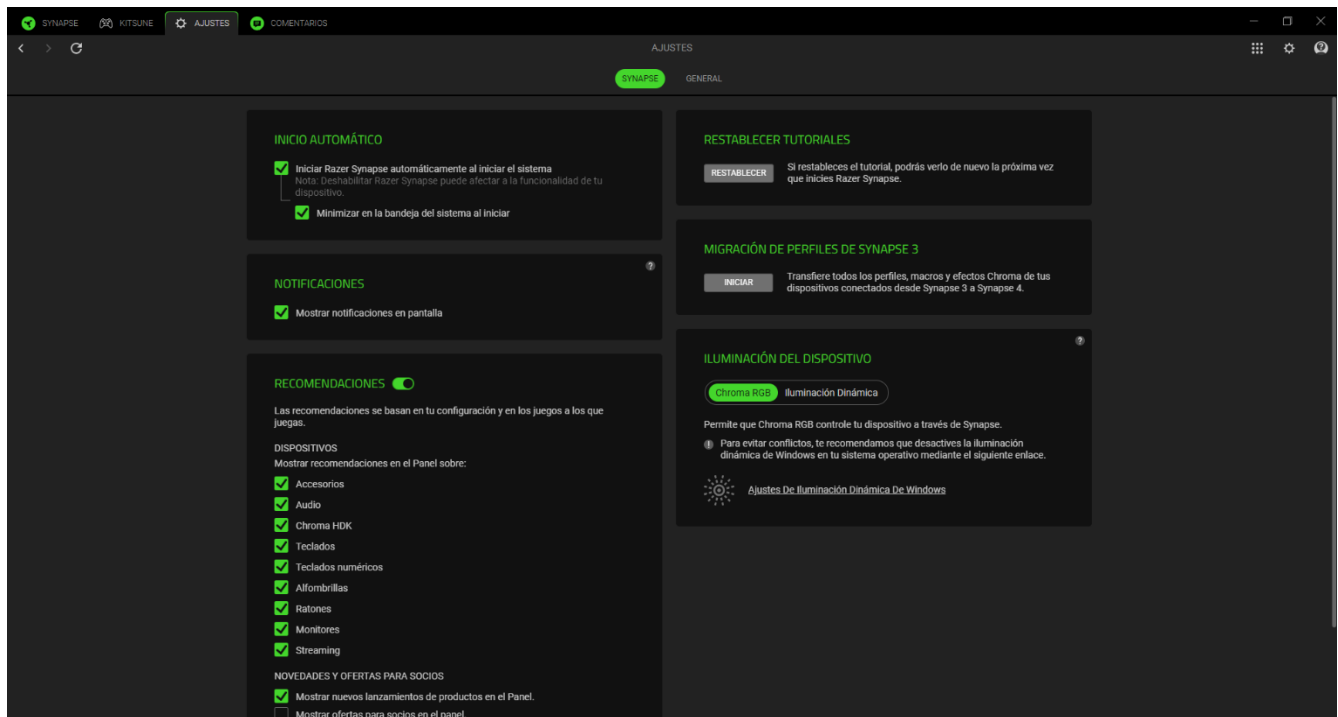

Inicio automático

La opción Inicio automático permite configurar el comportamiento de arranque de la aplicación.

Recomendaciones

Las recomendaciones nos permiten mostrar los últimos productos y funciones en tu panel de control en función de los dispositivos instalados y los juegos vinculados.

Iluminación del dispositivo

Esta opción te permite elegir qué aplicación controlará los efectos de iluminación de tu dispositivo.

Notificaciones

La opción Notificaciones permite que la aplicación muestre notificaciones en pantalla incluso aunque ejecutes aplicaciones a pantalla completa.

Restablecer tutoriales

Al seleccionar el botón Restablecer, se reactivarán todos los tutoriales que te ayudarán a familiarizarte con las características de Razer Synapse.

General

La subpestaña General es la sección donde puedes acceder a diversas opciones para tu aplicación, así como encontrar información adicional sobre el software.

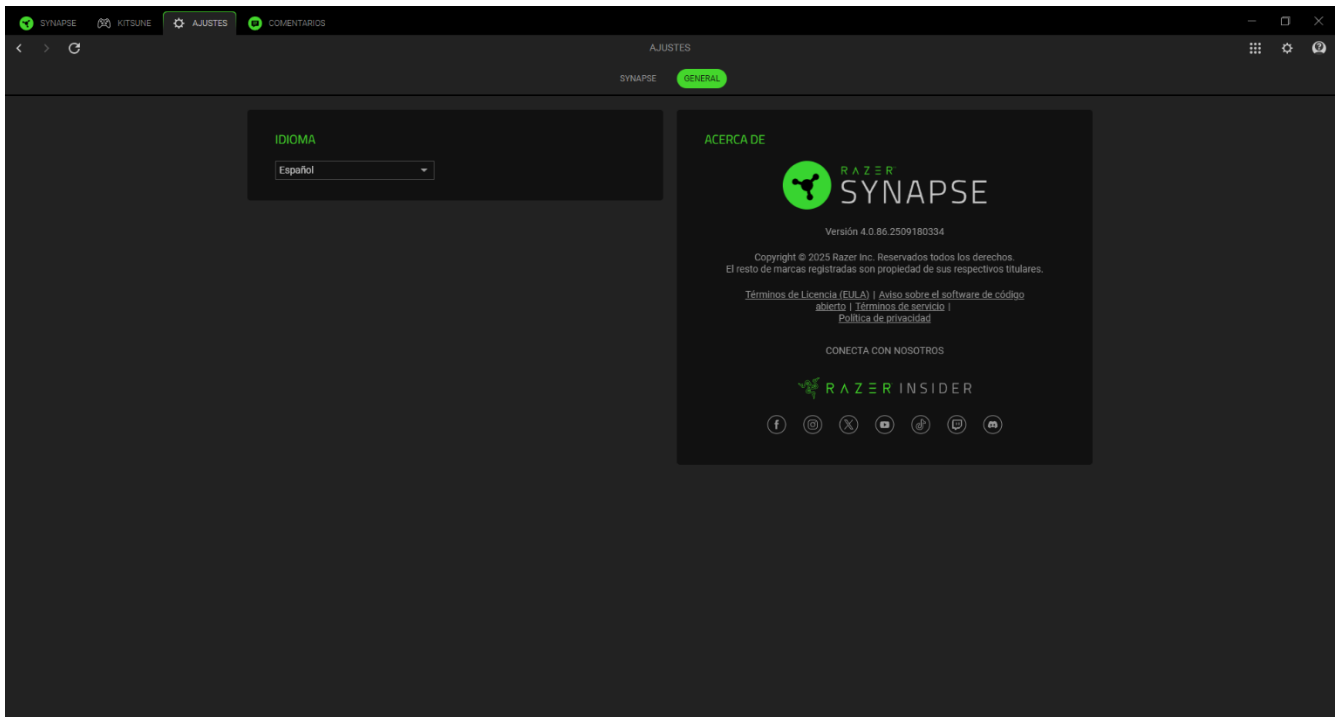

Idioma

Esta opción te permite cambiar el idioma de visualización de Razer Synapse.

Acerca de

La sección Acerca de muestra la versión actual del software y la declaración de copyright y también proporciona enlaces relevantes sobre los términos de uso de Razer. También puedes utilizar esta opción para acceder rápidamente a las comunidades sociales de Razer.

COMENTARIOS

Ayúdanos a mejorar Razer Synapse con tus comentarios, sugerencias y problemas con el software. Puedes ponerte en contacto con nosotros directamente a través de esta pestaña e incluso obtener recompensas por informar sobre errores.

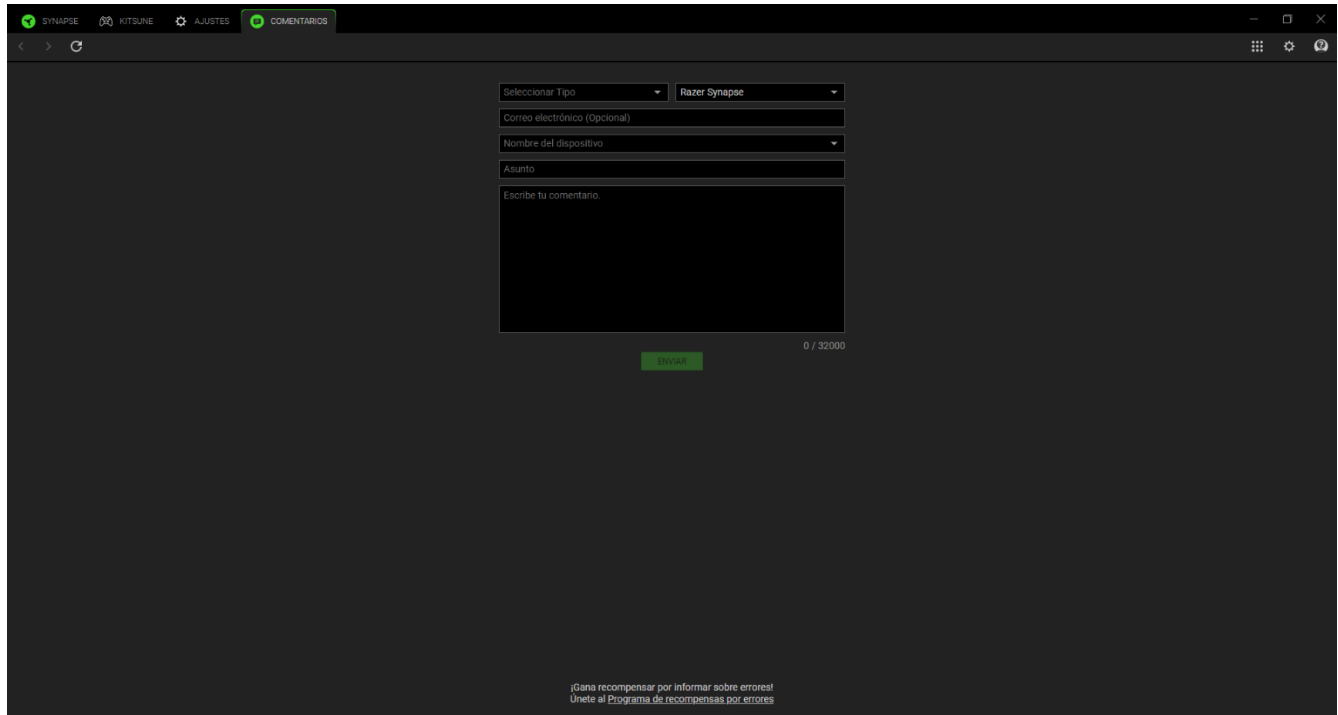

The screenshot shows a dark-themed web interface for submitting feedback. At the top, there are navigation tabs: 'SYNAPSE', 'KITSUNE', 'AJUSTES', and 'COMENTARIOS' (highlighted). Below the tabs is a form with the following fields:

- 'Seleccionar Tipo' dropdown menu with 'Razer Synapse' selected.
- 'Correo electrónico (Opcional)' text input field.
- 'Nombre del dispositivo' dropdown menu.
- 'Asunto' text input field.
- 'Escribe tu comentario.' text area.
- 'ENVIAR' button.
- Character count: '0 / 32000'.

At the bottom of the form, there is a promotional message: '¡Gana recompensas por informar sobre errores! Únete al Programa de recompensas por errores'.

7. SEGURIDAD Y MANTENIMIENTO

NORMAS DE SEGURIDAD

Para alcanzar la máxima seguridad al usar tu Razer Kitsune, te sugerimos las siguientes medidas:

Cuando no lo utilices, desenchufa el mando Arcade y recoge su cable. Asegúrate de mantener el mando Arcade y sus piezas fuera del alcance de los niños para evitar accidentes o lesiones.

No coloques objetos encima del mando Arcade.

Si tuvieras algún problema para utilizar el dispositivo correctamente y las indicaciones de la resolución de problemas no dieran resultado, desconecta el dispositivo y llama a la línea de atención al cliente de Razer o accede a support.razer.com para solicitar asistencia.

Mantén el dispositivo alejado de los líquidos o la humedad. El dispositivo debe funcionar dentro del rango específico de temperaturas de 0 °C a 40 °C. Si la temperatura supera ese rango, desenchufa o apaga el dispositivo para dejar que la temperatura se estabilice hasta un nivel óptimo.

COMODIDAD

Hay estudios que demuestran que la realización de movimientos repetitivos durante largos periodos, la ubicación inapropiada de los dispositivos informáticos periféricos, la postura inadecuada del cuerpo y los malos hábitos pueden causar malestar físico y lesiones en los nervios, tendones y músculos. A continuación, ofrecemos algunas recomendaciones para evitar lesiones y garantizar la máxima comodidad al utilizar tu Razer Kitsune.

1. Coloca el mando Arcade directamente delante de ti y a una distancia en la que te sea fácil alcanzarlo.
2. Ajusta la altura de la silla o de la mesa de modo que el Razer Kitsune esté a la altura del codo o por debajo del mismo.
3. Mantén los pies bien apoyados, la postura recta y los hombros relajados.
4. Durante el juego, relaja la muñeca y mantenla estirada. Si realizas las mismas tareas manuales de forma reiterada, trata de no doblar, extender ni torcer las manos durante periodos prolongados.
5. No estés sentado en la misma postura todo el día. Levántate, camina y haz ejercicios para estirar los brazos, los hombros, el cuello y las piernas.

Si sientes algún malestar físico al utilizar el Razer Kitsune, como por ejemplo dolor, entumecimiento o cosquilleo en las manos, las muñecas, los codos, los hombros, el cuello o la espalda, consulta de inmediato a un médico.

USO Y MANTENIMIENTO

El Razer Kitsune requiere un mantenimiento mínimo para conservarlo en óptimas condiciones. Para evitar la acumulación de suciedad, recomendamos limpiarlo con un paño suave o un hisopo de algodón una vez al mes. No uses jabón ni productos de limpieza agresivos.

8. ASPECTOS LEGALES

INFORMACIÓN SOBRE DERECHOS DE AUTOR Y PROPIEDAD INTELECTUAL

© 2026 Razer Inc. Todos los derechos reservados. Razer, el logotipo de la serpiente de tres cabezas, el logotipo de Razer, "For Gamers. By Gamers.", y el logotipo de "Powered by Razer Chroma" son marcas comerciales o marcas registradas de Razer Inc. y/o sus empresas afiliadas en Estados Unidos y otros países. El resto de marcas registradas son propiedad de sus respectivos titulares y otros nombres de empresas y productos aquí mencionados pueden ser marcas comerciales de sus respectivas compañías.

"PS", "PlayStation", and "PS5" are registered trademarks of Sony Interactive Entertainment Inc. All other trademarks are the property of their respective owners. Manufactured and distributed under license from Sony Interactive Entertainment.

Windows and the Windows logo are trademarks of the Microsoft group of companies.

Razer Inc. ("Razer") puede tener derechos de autor, marcas comerciales, secretos comerciales, patentes, solicitudes de patentes u otros derechos de propiedad intelectual (registrados o no registrados) relativos al producto objeto de esta guía. La entrega de esta guía no otorga derechos de ningún tipo, como derechos de autor, marca comercial, patente u otro derecho de propiedad intelectual. Razer Kitsune (el "Producto") puede diferir de las imágenes del embalaje u otras. Razer no asume ninguna responsabilidad sobre dichas diferencias o por cualquier error que pudiera aparecer. La información contenida aquí está sujeta a cambios sin previo aviso.

GARANTÍA LIMITADA DEL PRODUCTO

Para obtener los términos más recientes y actuales de la Garantía limitada del producto, visita razer.com/warranty.

LIMITACIÓN DE RESPONSABILIDAD

Razer no será en ningún caso responsable de ninguna pérdida de beneficios, pérdida de información o datos, especial, fortuita, indirecta, punitiva o consecuente, que surja de alguna forma de la distribución o la venta, reventa, uso o incapacidad para usar el Producto. La responsabilidad de Razer no podrá superar en ningún caso el precio de compra minorista del Producto.

GENERAL

Estos términos estarán regidos y serán interpretados bajo las leyes de la jurisdicción en la cual se haya comprado el Producto. Si algún término de este documento se considera no válido o no aplicable, entonces dicho término (en la medida que no es válido ni aplicable), no tendrá efecto y se

considerará excluido sin invalidar ninguno de los términos restantes. Razer se reserva el derecho de corregir cualquier término en cualquier momento sin previo aviso.