



# RAZER KISHI ULTRA

GUIA PRINCIPAL

Entre em uma nova era de jogos mobile com o poder de um controle de console profissional. O **Kishi Ultra** desbrava um novo terreno como o melhor controle para dispositivos móveis já criado. Meticulosamente projetado com ergonomia de console, tecnologia háptica imersiva e o Razer Chroma RGB, o Kishi Ultra reproduz a verdadeira experiência de um console até os mínimos detalhes.

# CONTEÚDO

1. CONTEÚDO DA EMBALAGEM.....	3
2. DO QUE VOCÊ PRECISA.....	4
3. NÓS LHE DAMOS COBERTURA.....	5
4. ESPECIFICAÇÕES TÉCNICAS .....	5
5. PRIMEIROS PASSOS .....	6
6. USO DO CONTROLE.....	8
7. SEGURANÇA E MANUTENÇÃO.....	14
8. INFORMAÇÕES LEGAIS .....	15

## 1. CONTEÚDO DA EMBALAGEM

- Razer Kishi Ultra

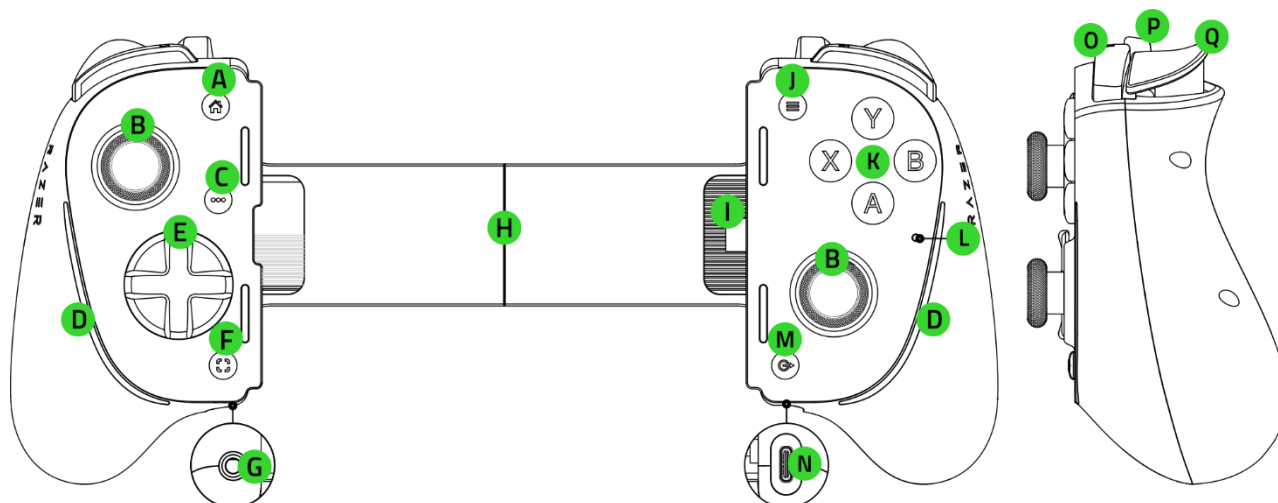

- A.** Botão Home
- B.** Direcionais analógicos clicáveis (L3/R3)
- C.** Botão Opções
- D.** Iluminação do controle equipada com Razer Chroma™ RGB
- E.** Botões direcionais táteis e mecânicos de 8 direções
- F.** Botão Compartilhar
- G.** Porta de áudio + microfone de 3,5 mm
- H.** Ponte extensível
- I.** Conector USB Tipo C
- J.** Botão Menu
- K.** Botões ABXY táteis e mecânicos
- L.** Indicador de status
- M.** Botão Razer Nexus
- N.** Porta USB Tipo C\*
- O.** Bumpers (L1/R1)
- P.** Botões multifuncionais (L4 / R4)
- Q.** Gatilhos (L2/R2)

*\*Suporta apenas a conexão com o PC e carregamento tipo passthrough. Áudio e outros acessórios USB Tipo C não são suportados.*

- Três pares de almofadas intercambiáveis em borracha\*\*

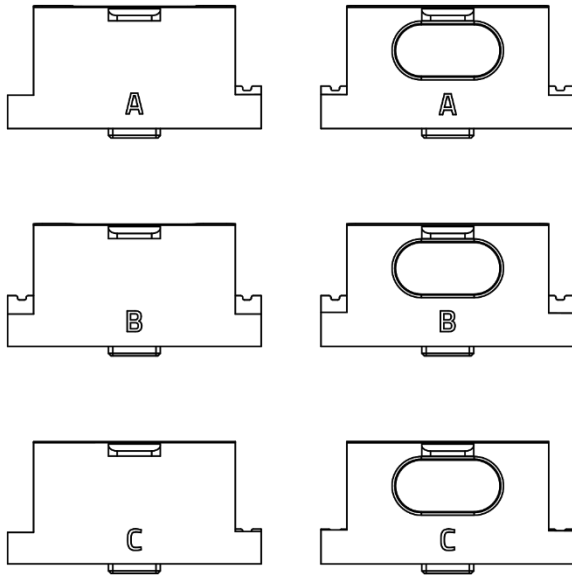

*\*\*No controle, estão pré-instaladas as almofadas em borracha A*

- Guia de informações importantes sobre o produto

---

## 2. DO QUE VOCÊ PRECISA

- Dispositivo móvel ou PC com uma porta USB Tipo A / Tipo C
  - iOS 17 / Android™ 12 ou superior†
  - Windows® 11 de 64 bits††
- Conexão com a Internet para a instalação do aplicativo

*†Compatível com iPhone 15 Pro Max, iPhone 15 Pro, iPhone 15 Plus, iPhone 15, iPad Mini (6ª geração), Razer Edge, Samsung Galaxy S23 Series e Google Pixel 6 / 7 / 8.*

*††É obrigatório um cabo externo, vendido separadamente.*

---

### 3. NÓS LHE DAMOS COBERTURA



Registre seu produto e ganhe benefícios exclusivos

[razerid.razer.com/warranty](https://razerid.razer.com/warranty)

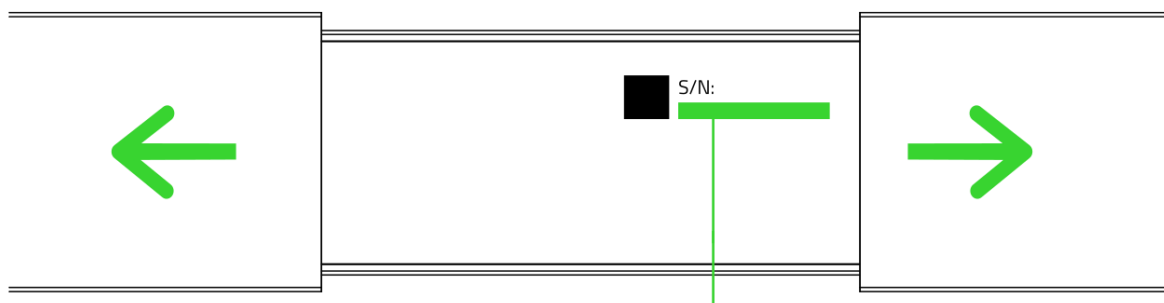

*O número de série do seu produto  
pode ser encontrado aqui.*

---

### 4. ESPECIFICAÇÕES TÉCNICAS

- Controle gamer USB Tipo C de nível profissional
- Formato ergonômico inspirado em consoles
- Botões e direcionais analógicos full-size com qualidade de console
- Carregamento tipo Passthrough
- Conexão USB Tipo C sem latência
- Tecnologia Háptica HD Razer Sensa
- Porta de áudio de 3,5 mm com suporte para microfone
- Chroma RGB endereçável
- Botões ABXY táteis e mecânicos, e botões direcionais táteis e mecânicos de 8 direções
- Compatível com tablets Android de até 8 polegadas\*

*\*Comprimento máximo do dispositivo: 203.2 mm.*

## 5. PRIMEIROS PASSOS

### INSTALAÇÃO

#### A. No seu dispositivo móvel

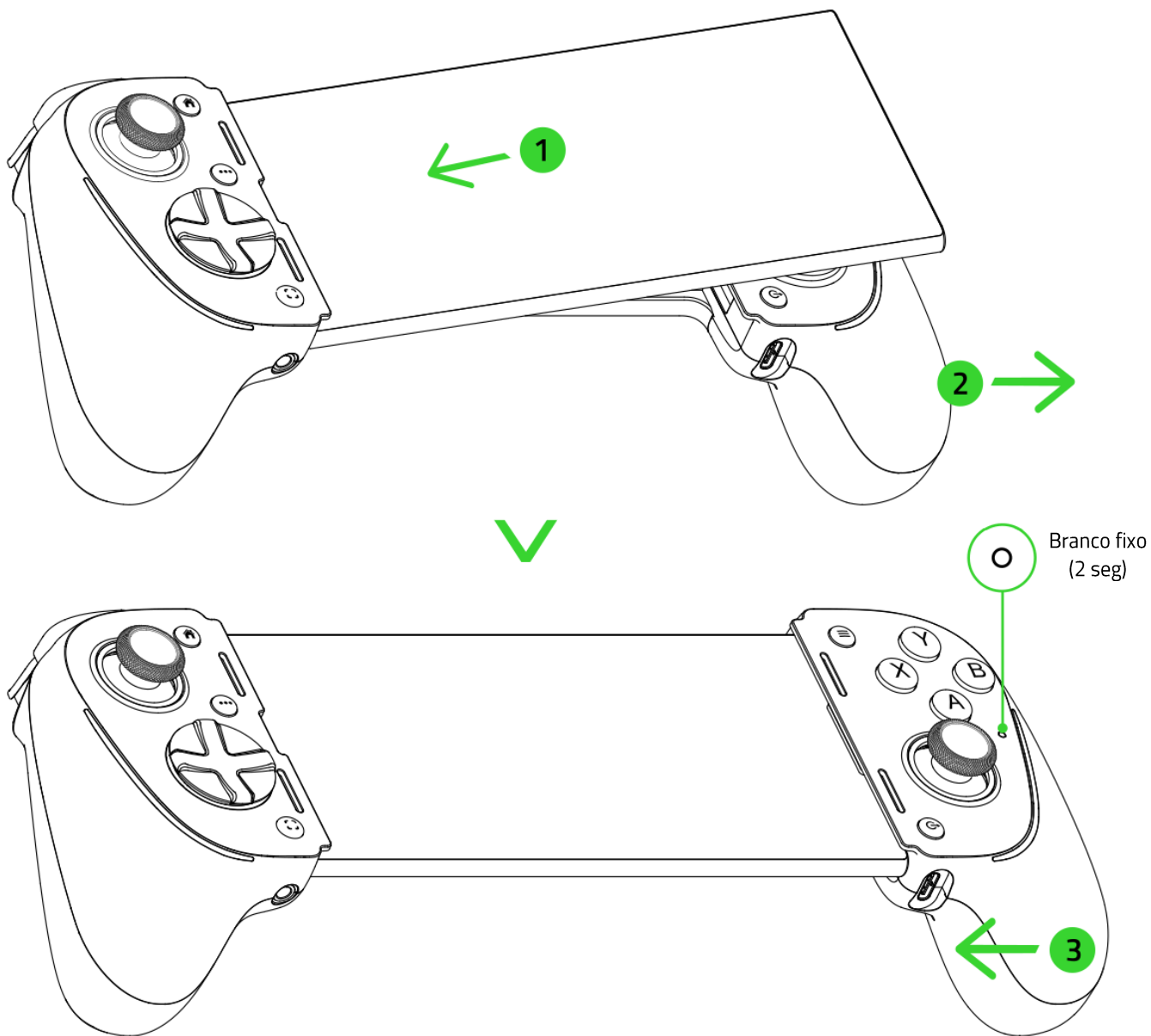

**i** O controle suporta dispositivos com dimensões máximas de 12,32 mm (espessura, incluindo a câmera) x 208,9 mm (comprimento) para telefones e tablets.

## B. No PC

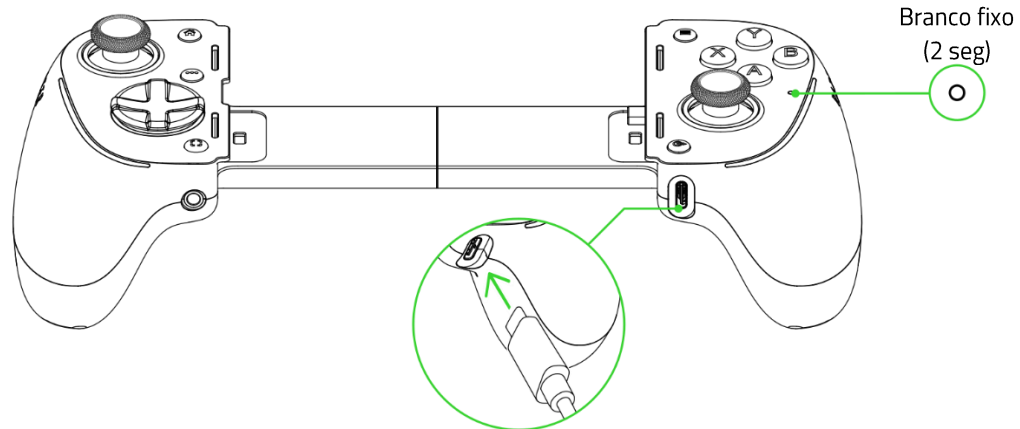

OU

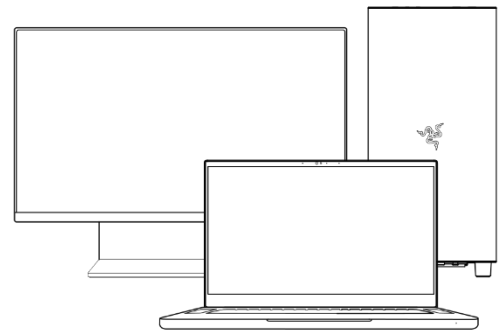

\*não incluído, vendido separadamente.

**i** Retire seu dispositivo móvel ao usar o controle no PC. O controlador usará o XInput no Windows.

## INSTALE O RAZER NEXUS GAME LAUNCHER (PARA DISPOSITIVOS MÓVEIS)

Abra jogos compatíveis, remapeie os botões do controle, ative e desative o feedback háptico, configure efeitos de iluminação adicionais, faça capturas de tela, grave ou compartilhe seu gameplay e mais.



[RZR.TO/NEXUS-APP](https://RZR.TO/NEXUS-APP)

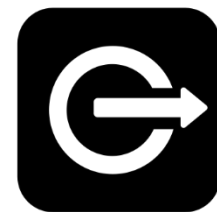

Razer Nexus Game Launcher

---

## 6. USO DO CONTROLE

### RETIRAR O DISPOSITIVO

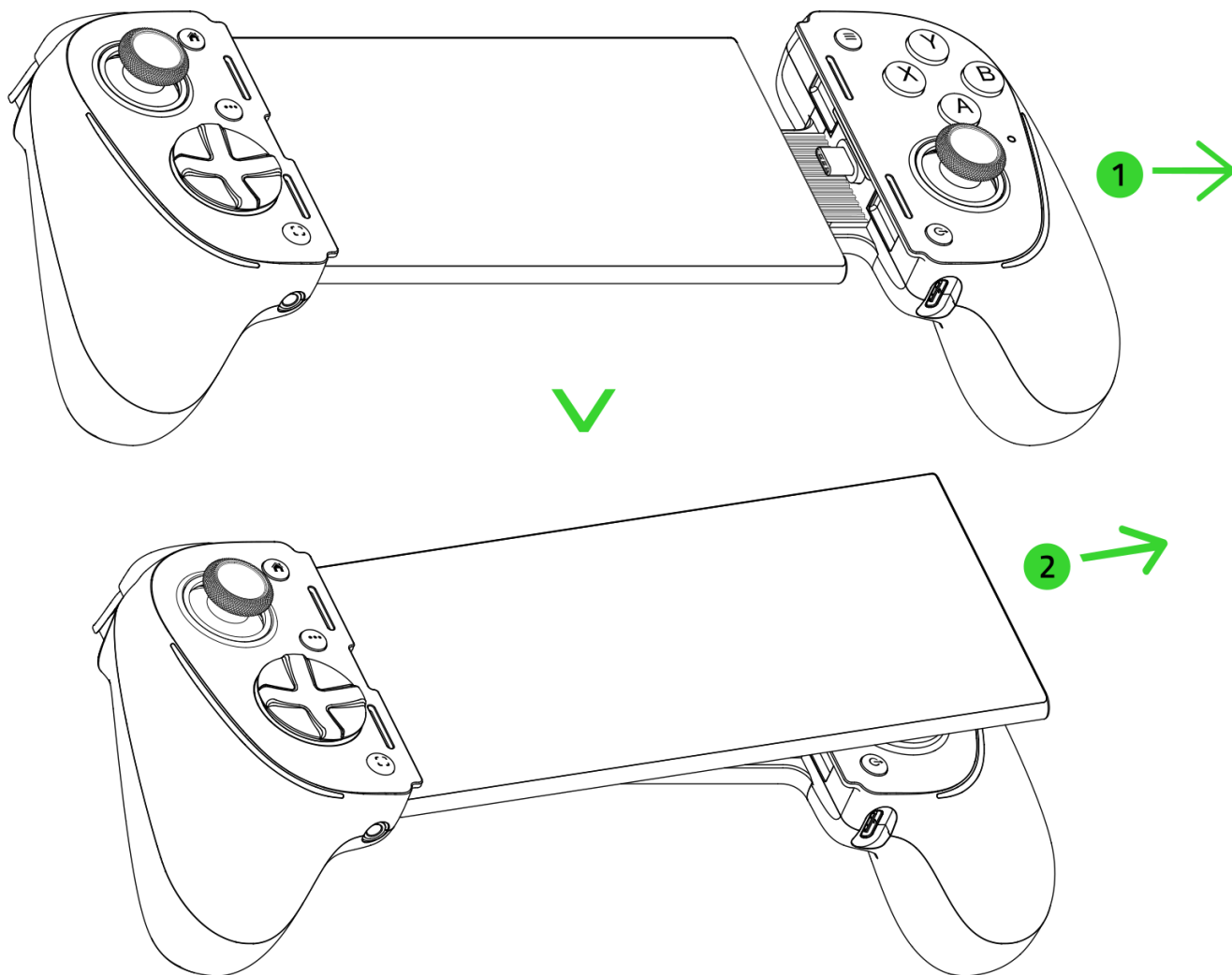

## ÁUDIO TIPO PASSTROUGH

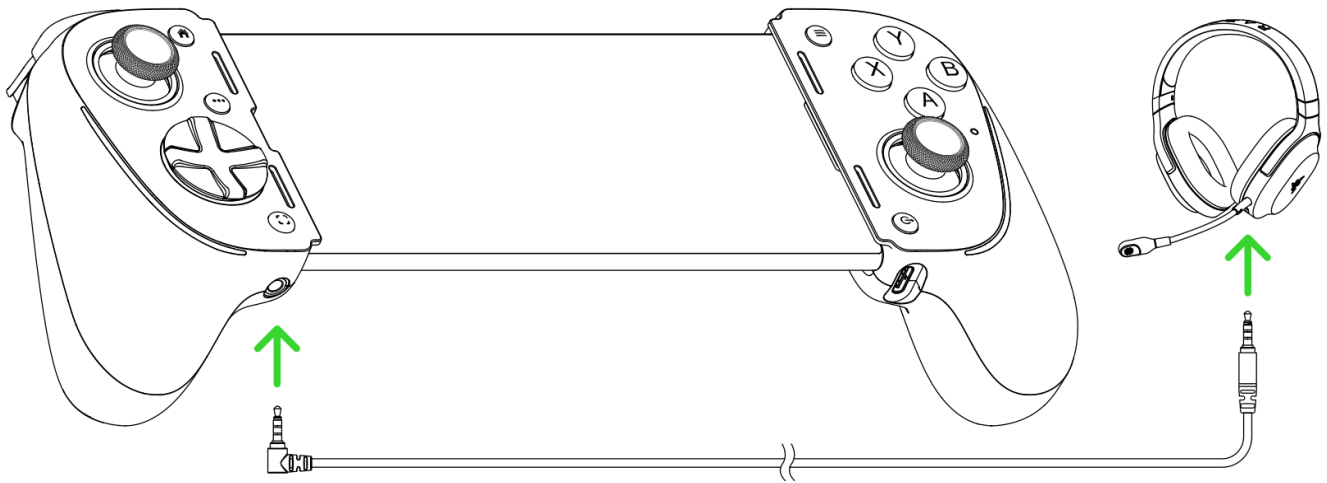

- i** Headset Razer vendido separadamente. Este recurso funciona tanto na conexão com dispositivos móveis quanto com PCs.

## CARREGAMENTO TIPO PASSTROUGH

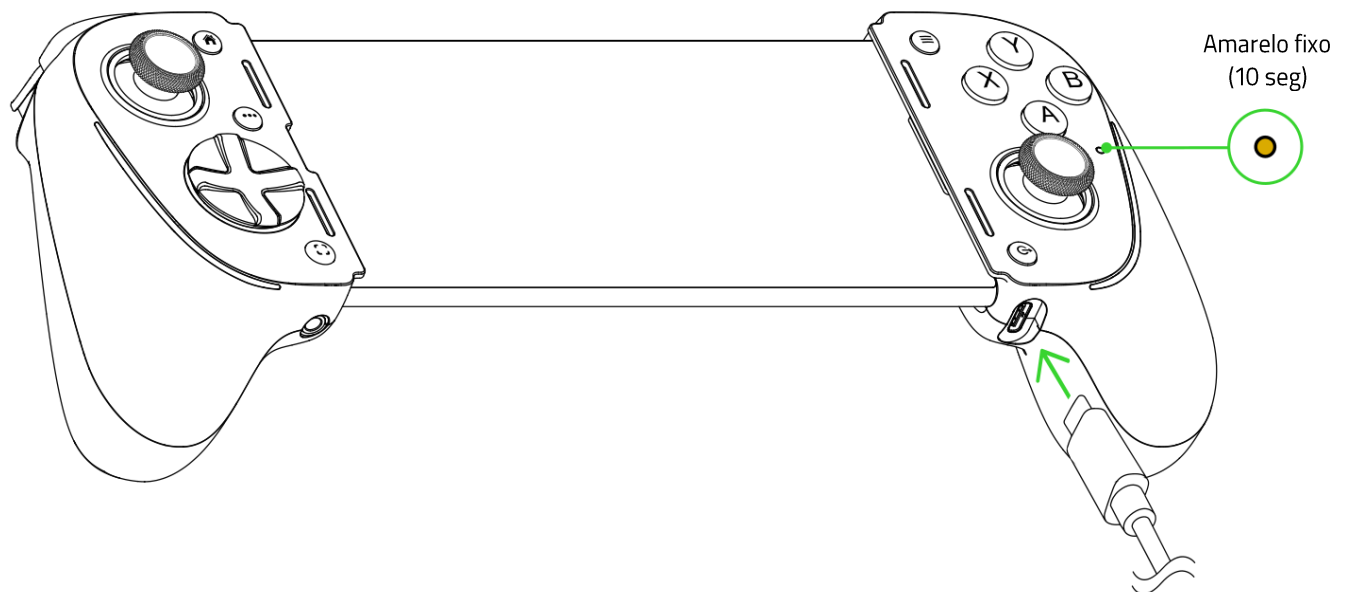

- i** Quando o recurso de carregamento tipo Passthrough estiver em uso, o indicador de status exibirá brevemente a cor amarela fixa. Lembre-se de só usar cabos de carregamento com certificação USB-IF. Áudio e outros acessórios USB Tipo C não são suportados.

## USO DAS ALMOFADAS EM BORRACHA

Dependendo do dispositivo móvel que estiver usando, troque as almofadas em borracha instaladas por um dos pares adicionais inclusos na embalagem, para assegurar que seu dispositivo se encaixe confortavelmente no controle.

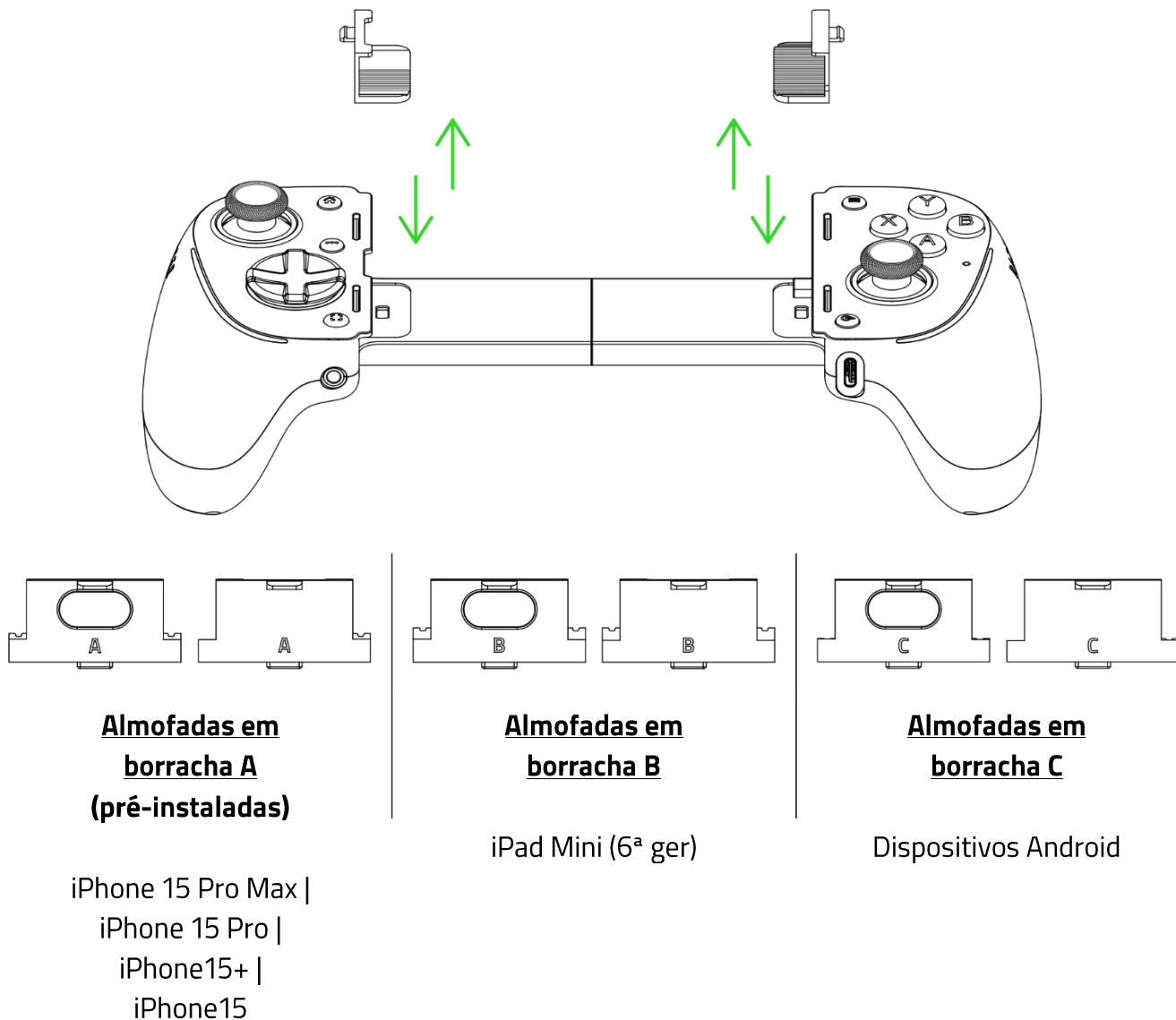

**i** Por padrão, no controle, estão pré-instaladas as almofadas em borracha A. Para dispositivos móveis com capa, você também pode tentar remover as almofadas em borracha, para verificar se é compatível com o controle.

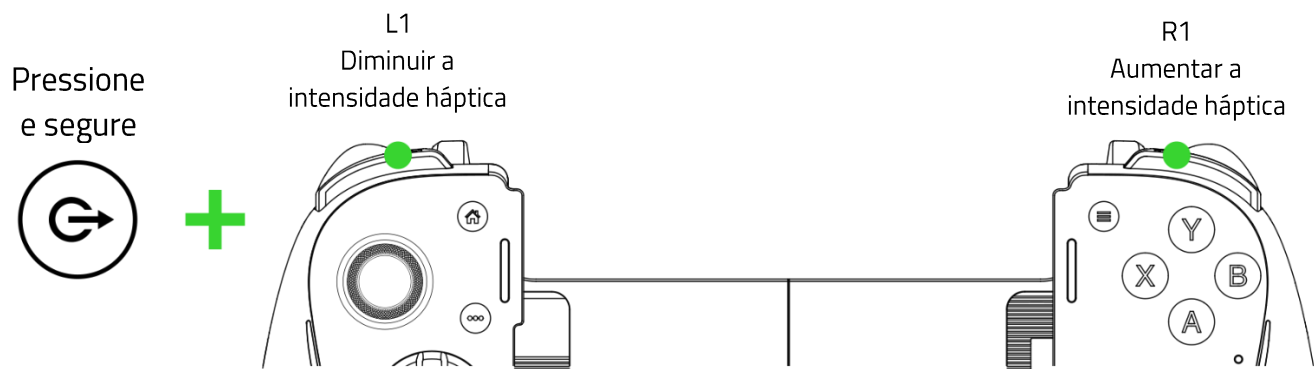

## AJUSTAR A INTENSIDADE HÁPTICA



**i** A compatibilidade da tecnologia háptica pode variar em função do jogo e do dispositivo.

## ALTERNAR ENTRE OS MODOS CONTROLADORES (APENAS PARA DISPOSITIVOS ANDROID)

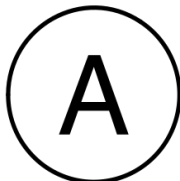
Altere entre os modos controladores para que seu controle funcione imediatamente com seus jogos.

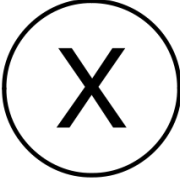
Modo HID (padrão para dispositivos Android)	<p>Pressione e segure</p>  + 	<p>Sugerido para a maioria dos jogos Android.</p>
Modo XInput*	<p>Pressione e segure</p>  + 	<p>Ativa a vibração nativa do controle para serviços de cloud gaming e emuladores.</p>

**i** O aplicativo Razer Nexus pode ativar o modo XInput automático para dispositivos Android, o que é útil para que alguns jogos suportem vibrações.

## PERSONALIZAR A ILUMINAÇÃO DO CONTROLE

### Personalizar o efeito de iluminação

Para percorrer os efeitos de iluminação disponíveis:

Pressione e  
segure



ESTÁTICO > CICLO DE ESPECTROS (PADRÃO) > ONDA

**i** Outras opções de cores e efeitos de iluminação podem ser configuradas com o aplicativo Razer Nexus Game Launcher.

Para passar de uma cor para outra no efeito Estático:

No efeito  
Estático



Pressione e  
segure

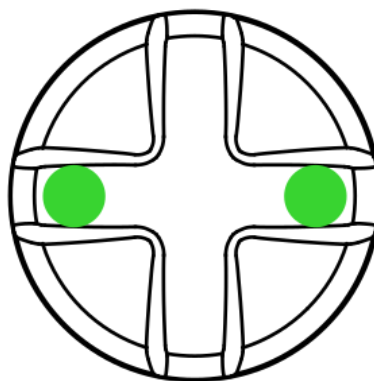

VERDE (PADRÃO) > CIANO > AZUL > ROXO > VERMELHO > LARANJA > AMARELO > BRANCO

Para ajustar a velocidade da animação nos efeitos Ciclo de Espectros ou Onda:

Nos efeitos Ciclo de  
Espectros ou Onda



Pressione e  
segure

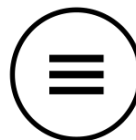

# Ajustar o nível de brilho

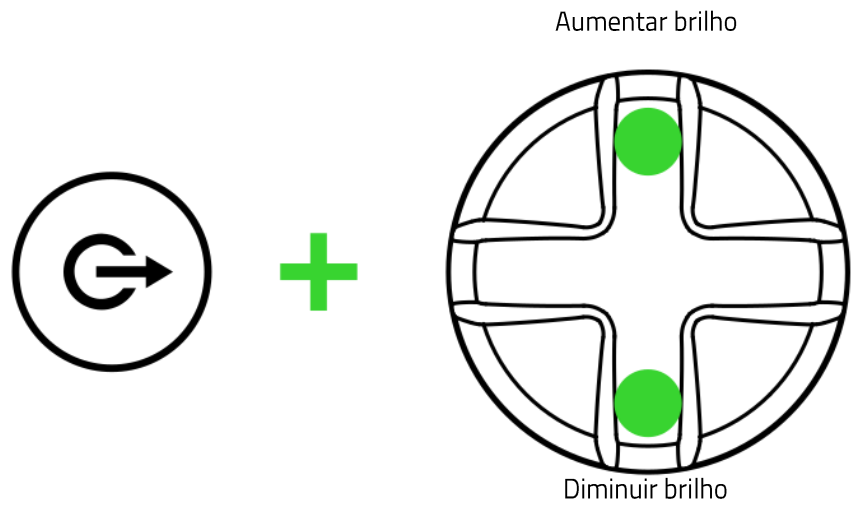

---

## 7. SEGURANÇA E MANUTENÇÃO

### ORIENTAÇÕES DE SEGURANÇA

Para obter a máxima segurança durante o uso do Razer Kishi Ultra, sugerimos que você siga as orientações abaixo:

Se tiver problemas ao usar o dispositivo adequadamente e a solução de problemas não for suficiente para resolvê-los, desconecte o dispositivo (se aplicável) e entre em contato com a linha direta da Razer ou visite [support.razer.com](https://support.razer.com) para receber suporte.

Não desmonte o dispositivo nem tente operá-lo sob condições anormais de corrente. Se fizer isso, sua garantia será anulada.

Mantenha os acessórios do controle fora do alcance de crianças pequenas, para evitar acidentes e/ou ferimentos.

Mantenha o dispositivo longe de líquidos ou umidade. Só opere o dispositivo dentro das temperaturas indicadas de 0 °C a 40 °C. Se a temperatura exceder essa faixa, desconecte o dispositivo para que a temperatura se estabilize em um nível ideal.

### MANUTENÇÃO E USO

O Razer Kishi Ultra exige uma manutenção mínima para manter suas condições ideais. Recomendamos que você limpe o dispositivo uma vez por mês usando um pano macio ou um cotonete para evitar o acúmulo de sujeira.

---

## 8. INFORMAÇÕES LEGAIS

### INFORMAÇÕES SOBRE DIREITOS AUTORAIS E PROPRIEDADE INTELECTUAL

©2025 Razer Inc. Todos os direitos reservados. Razer, "For Gamers. By Gamers.", logotipo "Razer Chroma", logotipo Razer, o logotipo da cobra de três cabeças e o logotipo Razer são marcas comerciais ou marcas comerciais registradas da Razer Inc. e/ou de empresas afiliadas nos Estados Unidos ou em outros países. Todas as outras marcas registradas pertencem a seus respectivos proprietários, e outros nomes de empresas e de produtos mencionados neste guia podem ser marcas registradas de suas respectivas empresas.

Android, Google, o logotipo Google, Google Play e o logotipo Google Play são marcas comerciais registradas da Google LLC.

Apple, Apple TV, Apple Watch, iPad, iPad Air, iPad Pro, iPhone e Lightning são marcas comerciais da Apple Inc., registradas nos EUA e em outros países.

Windows e o logotipo Windows são marcas comerciais ou marcas registradas do grupo de empresas Microsoft.

A Razer Inc. ("Razer") pode ser detentora de direitos autorais, marcas comerciais, segredos comerciais, patentes, pedidos de patentes ou outros direitos de propriedade intelectual (registrados ou não) referentes ao produto em questão neste guia. O fornecimento deste guia não lhe concede licença sobre qualquer direito autoral, marca comercial, patente ou direito de propriedade intelectual, seja qual for. O Razer Kishi Ultra (o "Produto") pode diferir das imagens apresentadas na embalagem ou em outros contextos. A Razer não assume qualquer responsabilidade por tais diferenças nem por quaisquer erros que possam aparecer. As informações contidas neste guia estão sujeitas a alteração sem aviso prévio.

### GARANTIA LIMITADA DO PRODUTO

Para obter os termos atuais e mais recentes da Garantia Limitada do Produto, visite [razer.com/warranty](https://www.razer.com/warranty).

### LIMITAÇÃO DE RESPONSABILIDADE

Em nenhuma circunstância a Razer será responsável por qualquer perda de lucro, de informações ou de dados, danos especiais, acidentais, indiretos, indenizatórios ou provenientes de qualquer modo de distribuição, venda, revenda, uso ou incapacidade de uso do Produto. Em nenhuma circunstância a responsabilidade da Razer ultrapassará o valor de compra do Produto no varejo.

## **GERAL**

Estes termos serão regidos pela legislação da jurisdição na qual o Produto foi adquirido e serão interpretados de acordo com ela. Se qualquer termo neste documento for julgado inválido ou inexecutável, então tal termo (enquanto inválido ou inexecutável) será considerado sem efeito e excluído, sem invalidar quaisquer termos remanescentes. A Razer reserva-se o direito de retificar qualquer termo a qualquer momento e sem aviso prévio.