



RAZER KAIRA PRO

GUIA PRINCIPAL

Libere a verdadeira imersão em console com o **Razer Kaira Pro**, um headset sem fio para PS5™ com tecnologia háptica e Razer™ HyperSense. Com a capacidade de sentir o que ouve e uma conectividade avançada para voltar para a ação sem nenhuma interrupção, você não terá nenhum problema em se perder no jogo.

CONTEÚDO

1. CONTEÚDO DA EMBALAGEM / DO QUE VOCÊ PRECISA.....	3
2. NÓS LHE DAMOS COBERTURA.....	5
3. ESPECIFICAÇÕES TÉCNICAS	6
4. PRIMEIROS PASSOS	7
5. UTILIZANDO SEU HEADSET	10
6. SEGURANÇA E MANUTENÇÃO.....	18
7. INFORMAÇÕES LEGAIS	19

1. CONTEÚDO DA EMBALAGEM / DO QUE VOCÊ PRECISA

CONTEÚDO DA EMBALAGEM

- Razer Kaira Pro

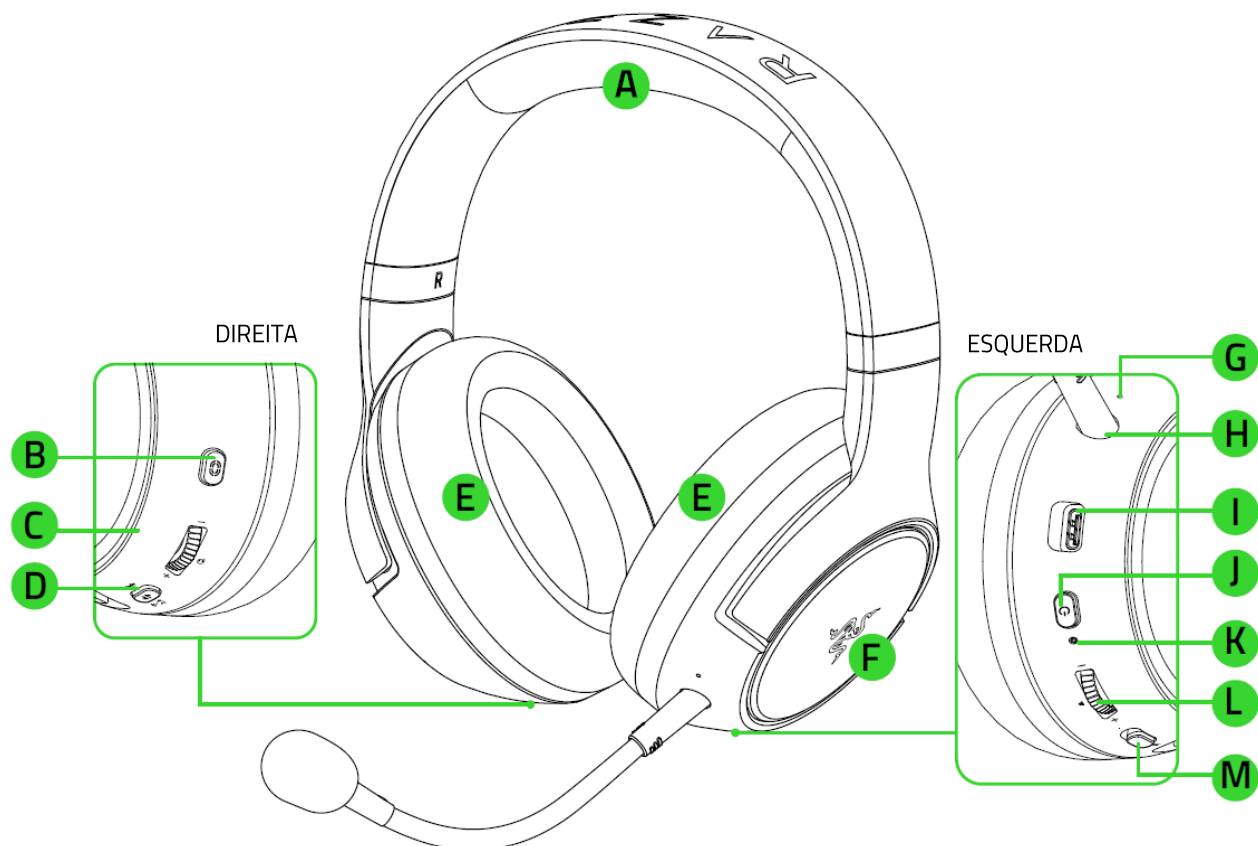

- A. Tiara de ajuste automático
- B. Botão Razer™ HyperSense
- C. Seletor de retorno
- D. Botão Razer SmartSwitch/EQ
- E. Almofadas auriculares em couro sintético aveludado
- F. Conchas auriculares equipadas com Razer Chroma RGB™
- G. Diafragma do microfone
- H. Porta do microfone
- I. Porta de carregamento
- J. Botão liga/desliga
- K. Indicador de status
- L. Seletor de volume
- M. Seletor de silenciamento do microfone

- Dongle sem fio Type-C



- Cabo de carregamento Type-A para Type-C

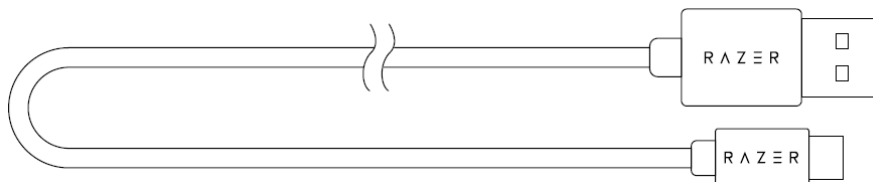

- Cabo adaptador Type-A para Type-C

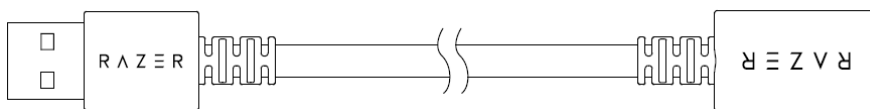

- Microfone supercardioide Razer™ HyperClear removível

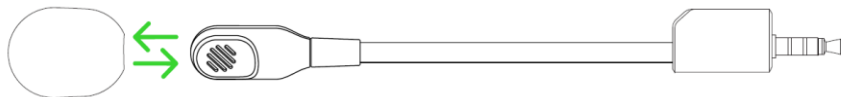

- Guia de informações importantes sobre o produto

DO QUE VOCÊ PRECISA

Requisitos do produto

- PlayStation®4 / PlayStation®5 ou PC (Windows® 10 de 64 bits ou superior)
- Porta USB Type-C ou Type-A
- Dispositivos com capacidade para áudio Bluetooth

Requisitos do aplicativo Razer Audio / Razer Chroma RGB

- Dispositivo iOS 12 / Android 8.1 Oreo (ou superior) com conectividade Bluetooth
- Conexão com a Internet para a instalação do aplicativo

2. NÓS LHE DAMOS COBERTURA

Você tem um ótimo dispositivo em suas mãos, com garantia limitada de 2 anos. Agora, maximize seu potencial e ganhe benefícios exclusivos da Razer registrando-se em razerid.razer.com

O número de série do seu produto pode ser encontrado aqui.



Dúvidas? Entre em contato com a equipe de suporte Razer em support.razer.com

3. ESPECIFICAÇÕES TÉCNICAS

FONES DE OUVIDO

- Resposta de frequência: 20 Hz – 20k Hz
- Impedância: 32Ω a 1 kHz
- Sensibilidade (a 1 kHz): 108 dB
- Drivers: 50 mm, com ímãs de neodímio
- Diâmetro interno da concha auricular: 45 mm de largura/65 mm de comprimento
- Almofadas auriculares ovais: Cobertura total das orelhas com couro sintético aveludado e tecido refrescante para garantir o conforto e uma tecnologia háptica otimizada
- Tipo de conexão: Sem fio por dongle Type-C / Bluetooth
- Alcance sem fio: 10 m / 30 pés
- Frequência sem fio: 2,4 GHz
- Duração da bateria: Até 20 horas (com iluminação Chroma/resposta háptica) / até 50 horas (sem iluminação Chroma/resposta háptica)

MICROFONE

- Haste de microfone removível
- Resposta de frequência: 100 – 10.000 Hz
- Relação sinal-ruído: > 60 dB
- Sensibilidade (a 1 kHz): -54 ± 3 dB
- Padrão de captação: Unidirecional

ALCANCE

- Alcance sem fio do Bluetooth: Até 10 m / 30 pés

REQUISITOS DO SISTEMA

- PlayStation 5 / PlayStation 4
- PC
- Dispositivos com capacidade de áudio Bluetooth

4. PRIMEIROS PASSOS

CARREGANDO O HEADSET

Conecte o Razer Kaira Pro a uma porta USB com alimentação usando o cabo de carregamento. Para obter melhores resultados, carregue totalmente o headset antes de usá-lo pela primeira vez. Um headset sem carga carrega completamente em cerca de 4 horas.

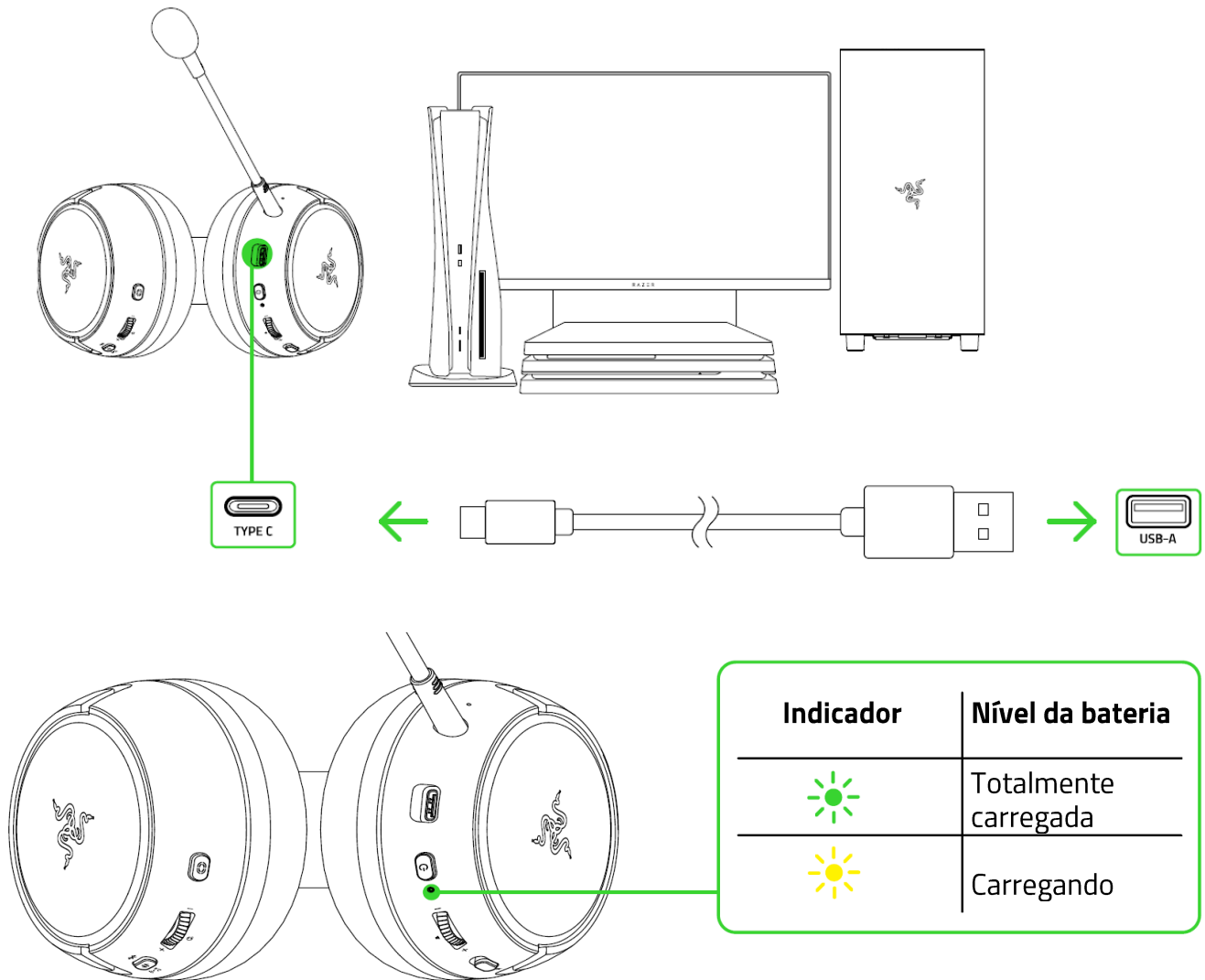

CONECTANDO O HEADSET

A. A UM CONSOLE PLAYSTATION/PC POR 2,4 GHZ

1. Conecte o dongle sem fio Type-C ao console PlayStation ou ao PC.

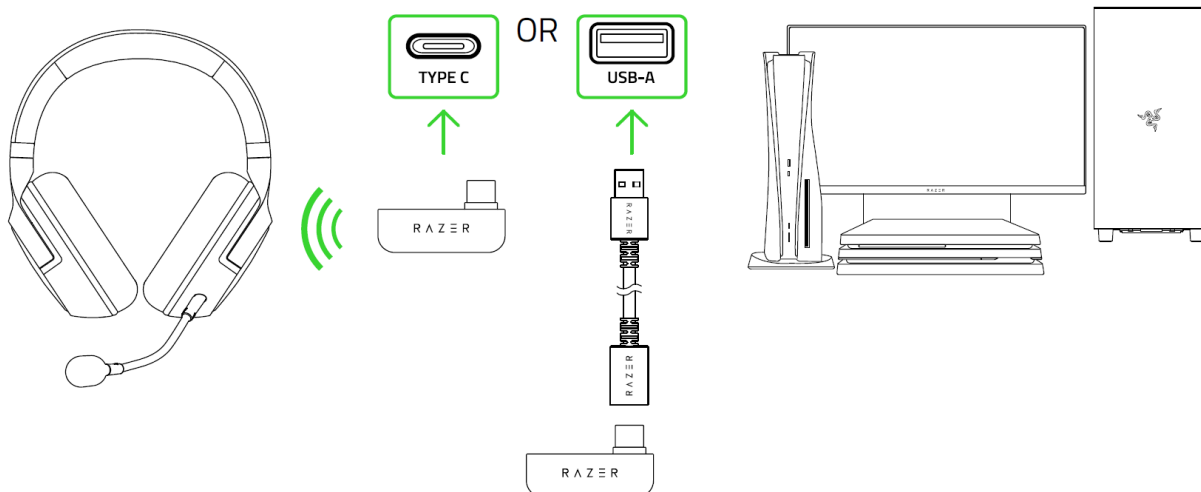

2. Pressione e segure o botão liga/desliga até que o indicador de status se acenda brevemente ou até ouvir uma mensagem de voz.

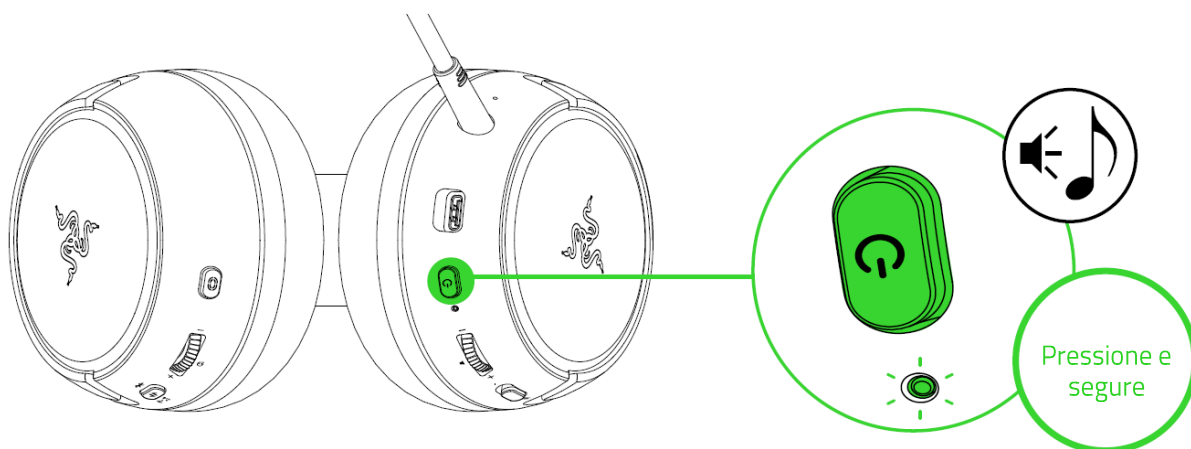

3. Aguarde até que o indicador de status se acenda brevemente em verde fixo, indicando que o headset já está conectado ao dongle sem fio Type-C.

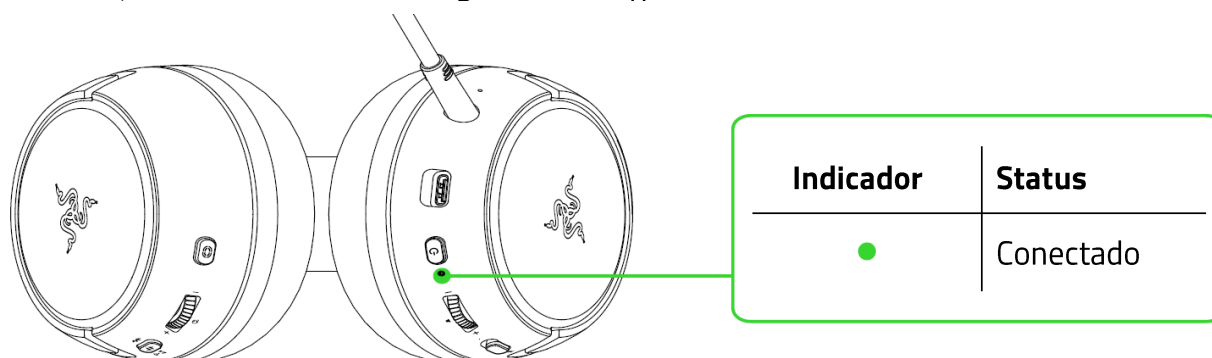

4. No console PlayStation ou no PC, defina o Razer Kaira Pro como **Dispositivo de entrada e de saída** padrão.

No **PlayStation 5**, acesse **Configurações > Som**

- Em **Microfone**, defina o **Razer Kaira Pro** como **Dispositivo de entrada**.
- Em **Saída de áudio**, defina o **Razer Kaira Pro** como **Dispositivo de saída de áudio**.

No **PlayStation 4**, acesse **Configurações > Dispositivos > Dispositivos de áudio**

- Defina o **Razer Kaira Pro** como **Dispositivo de entrada** e **Dispositivo de saída**

No **PC / Laptop**

- a. Clique com o botão direito no ícone de som da bandeja do sistema e, em seguida, selecione **Abrir Configurações de Som**.
- b. Na janela **Som**, defina o **Razer Kaira Pro** como dispositivo de **Saída** e de **Entrada** padrão.

B. A OUTROS DISPOSITIVOS POR BLUETOOTH

Quando ligado, pressione o botão Razer SmartSwitch/EQ por 5 segundos para ativar o modo de emparelhamento Bluetooth. Siga as instruções do seu dispositivo e selecione "**Razer Kaira Pro**" na lista de dispositivos encontrados. O indicador de status mudará brevemente para azul fixo para indicar que o headset já está emparelhado com seu dispositivo.

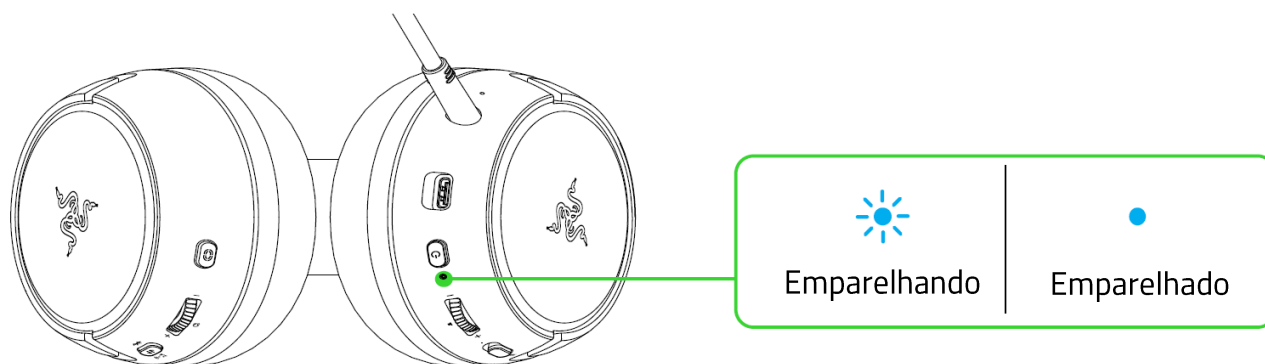

RAZER SMARTSWITCH

Com o Razer Kaira Pro conectado a um PC ou a um console PlayStation (por 2,4 GHz) e a um dispositivo móvel (por Bluetooth), você poderá gerenciar chamadas do seu dispositivo móvel mesmo enquanto joga no seu PC ou console PlayStation. O indicador de status se acenderá brevemente em branco fixo para indicar que o headset está conectado a ambas as fontes de áudio.

5. UTILIZANDO SEU HEADSET

NÍVEL DA BATERIA

Quando o headset estiver desconectado e ligado, o indicador de status mostrará o status de conexão e da bateria. Durante o uso, se o headset precisar ser recarregado, você ouvirá uma mensagem vocal; durante esse intervalo, o indicador continuará mostrando o nível da bateria até que você carregue o headset.

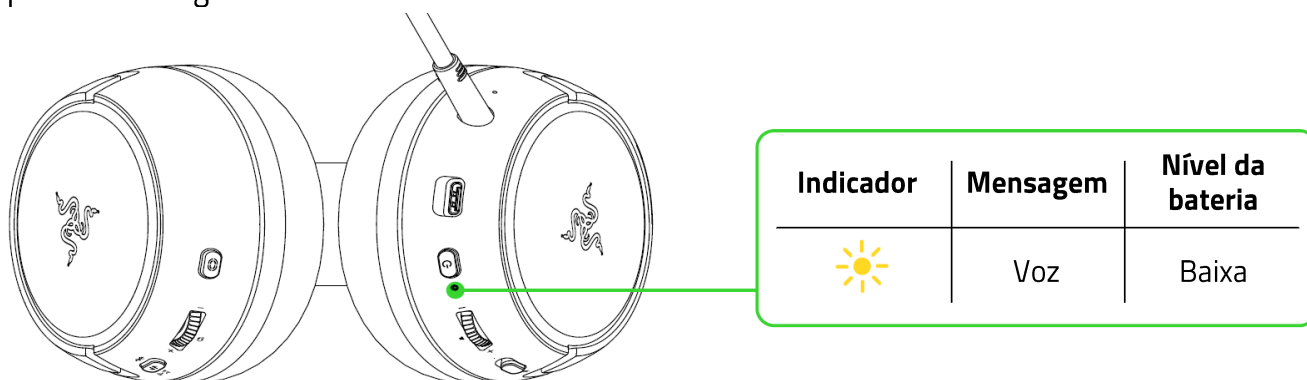

BOTÃO LIGA/DESLIGA

LIGAR/DESLIGAR

Ligue o headset pressionando e segurando o botão liga/desliga até que o indicador de status se acenda; pressione e segure o botão liga/desliga novamente para desligá-lo. Um sinal sonoro ajudará a notificar você de que o headset está ligado ou desligado.

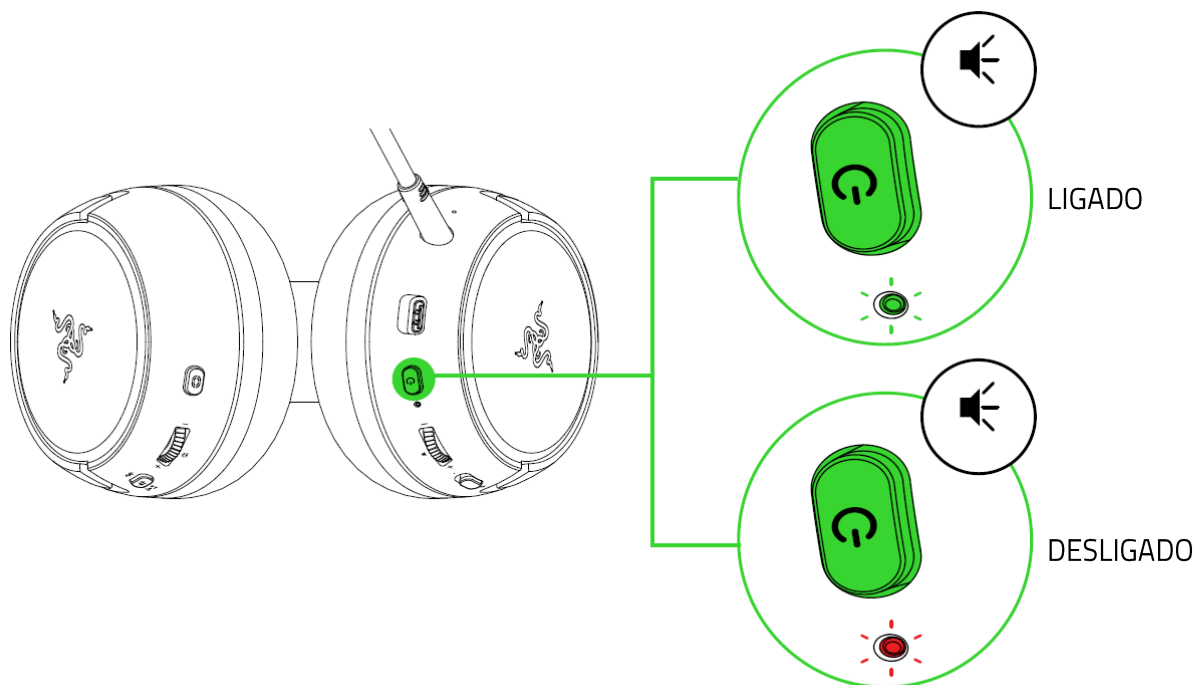

Outras funções

Quando o headset estiver ligado e conectado ao seu dispositivo por Bluetooth, estarão disponíveis outras funções do botão liga/desliga. Essas funções operam com base na atividade atual do seu dispositivo.

Pressionar uma vez	Reproduzir/Pausar
	Aceitar chamadas recebidas ou finalizar a chamada atual
	Colocar uma chamada em espera e aceitar chamadas recebidas
	Encerrar uma chamada e alternar para uma chamada em espera
Pressionar duas vezes	Rejeitar uma chamada recebida
	Alternar chamadas
	Pular faixa
Pressionar três vezes	Faixa anterior
Quando desligado, pressione e segure por 5 segundos	Ativar o modo de emparelhamento Bluetooth

 Alguns recursos listados aqui podem não se aplicar a determinados

USANDO O BOTÃO RAZER HYPERSENSE

Com o Razer HyperSense habilitado, o headset converte sinais sonoros em vibrações em tempo real, oferecendo uma resposta tátil vinda de dentro das conchas auriculares. Para controlar o nível de intensidade, pressione o botão HyperSense para alternar entre Intensidade Baixa, Intensidade Média, Intensidade Alta e Desabilitar o HyperSense. Será emitido um bipe específico ao alternar as opções desta configuração.

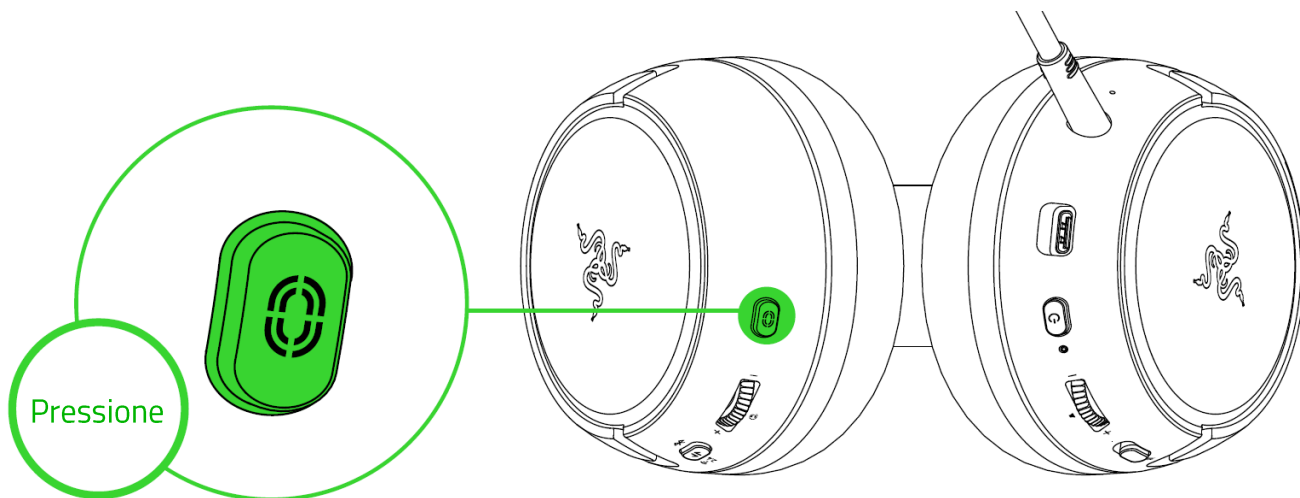

i Por padrão, este recurso está habilitado e definido na intensidade Média. A intensidade do HyperSense também pode ser personalizada pelo aplicativo Razer Audio.

BOTÃO RAZER SMARTSWITCH/EQ

Alterar predefinições de EQ

Pressione o botão Razer SmartSwitch/EQ para alternar entre as predefinições de EQ Padrão, Amplificado, Reforço de graves, FPS e Personalizado* disponíveis no headset.

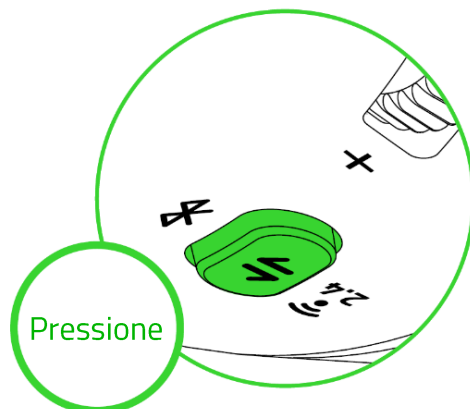

**Esta predefinição só estará disponível quando você personalizar uma predefinição no aplicativo Razer Audio.*

Alterar a fonte de áudio

Quando ligado e conectado a qualquer fonte de áudio, pressione duas vezes o botão Razer SmartSwitch/EQ para alternar entre uma fonte de áudio 2,4 GHz e Bluetooth ou vice-versa.

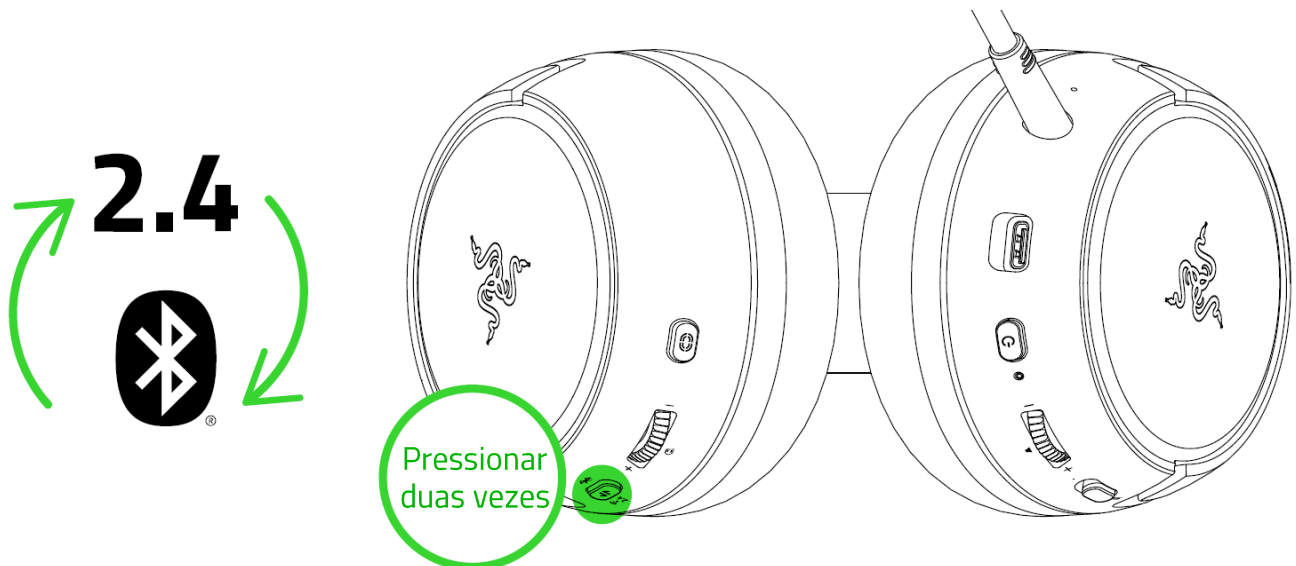

- i** Ao usar o Bluetooth como fonte de áudio, o headset será reconectado ao último dispositivo conhecido. Se não for encontrado nenhum dispositivo, o modo de emparelhamento será ativado.

Ativar/desativar o Modo de Jogo

Com o headset conectado por Bluetooth, pressione três vezes o botão Razer SmartSwitch/EQ e segure a última pressão por 2 segundos para ativar o Modo de Jogo. Com esse modo ativado, o headset funcionará com uma latência mais baixa, o que resultará em uma resposta de áudio em tempo real enquanto você joga. Repita para desativar o Modo de Jogo.

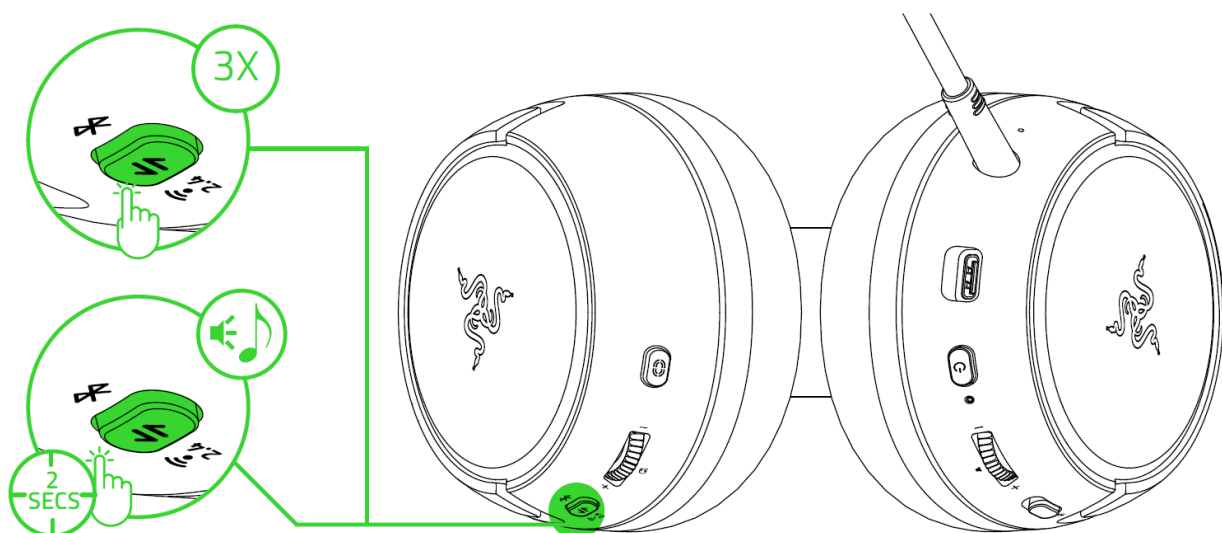

- i** Este recurso só está disponível na conexão Bluetooth. Para obter o melhor desempenho, recomenda-se manter o headset a uma distância muito curta da fonte de áudio.

SELETOR DE VOLUME

Gire o seletor de volume para aumentar ou diminuir o volume.

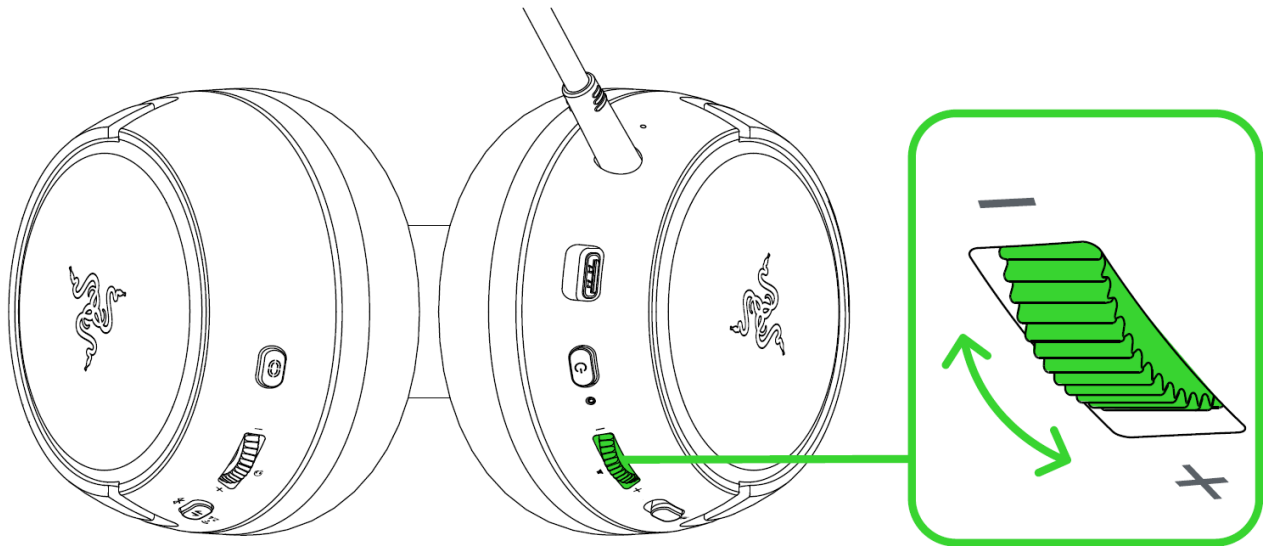

SELETOR DE RETORNO

Gire o seletor de retorno para ajustar o volume da sua voz para que você possa ouvi-la através do headset.

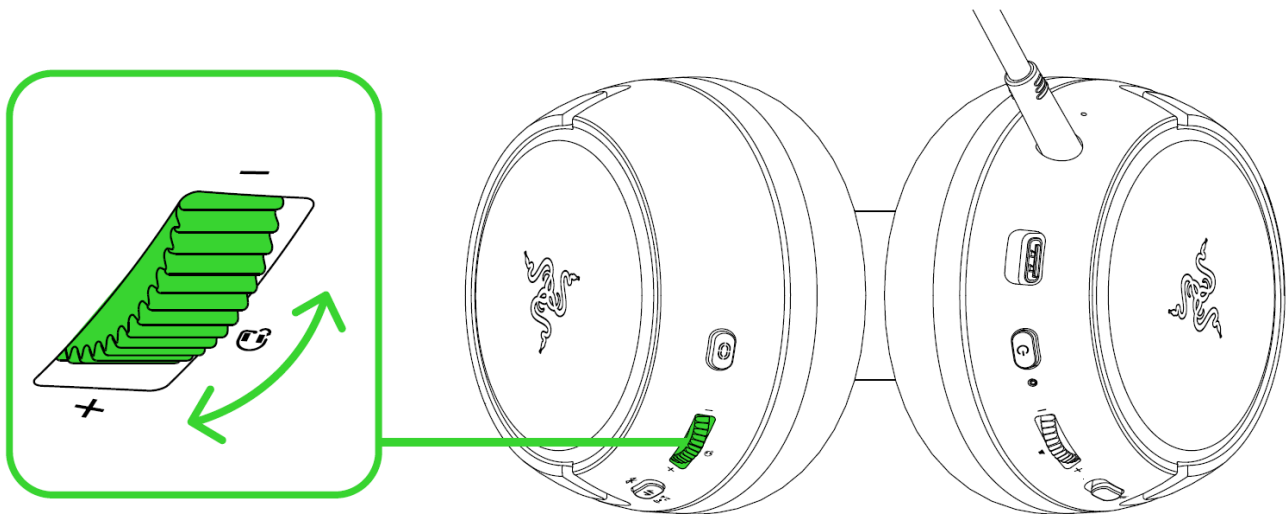

MICROFONE SUPERCARDIOIDE RAZER™ HYPERCLEAR

Conecte o Microfone supercardioide Razer™ HyperClear ao fone de ouvido e curve-o até que esteja paralelo à sua boca. Certifique-se de que o diafragma do microfone esteja voltado para a frente e a abertura de ventilação para o lado oposto à sua boca.

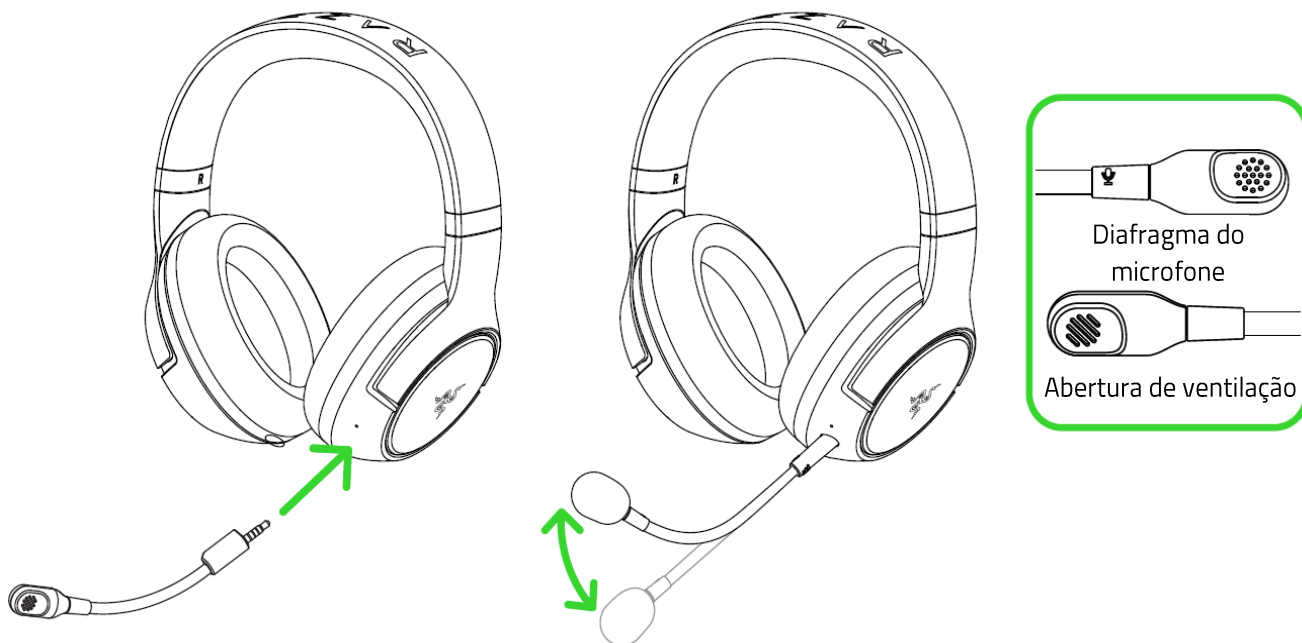

Deslize o seletor de silenciamento do microfone para silenciar ou ativar o microfone.

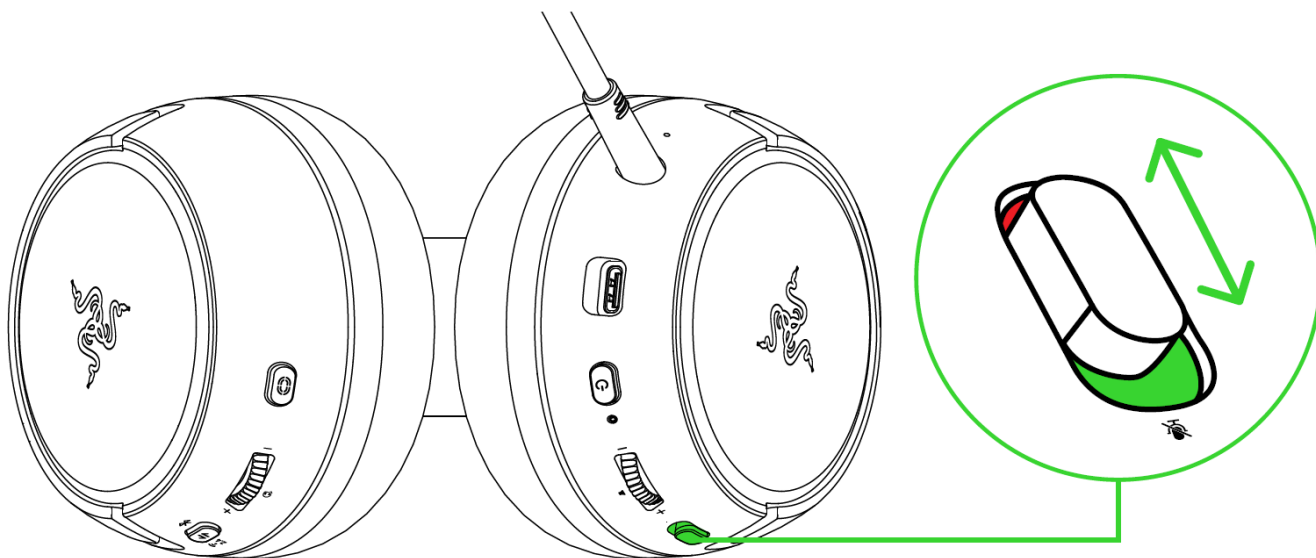

CONFORTO

Recomenda-se esticar cuidadosamente o headset antes de posicioná-lo na cabeça, para minimizar sua tensão; no entanto, não o abra além do seu limite.

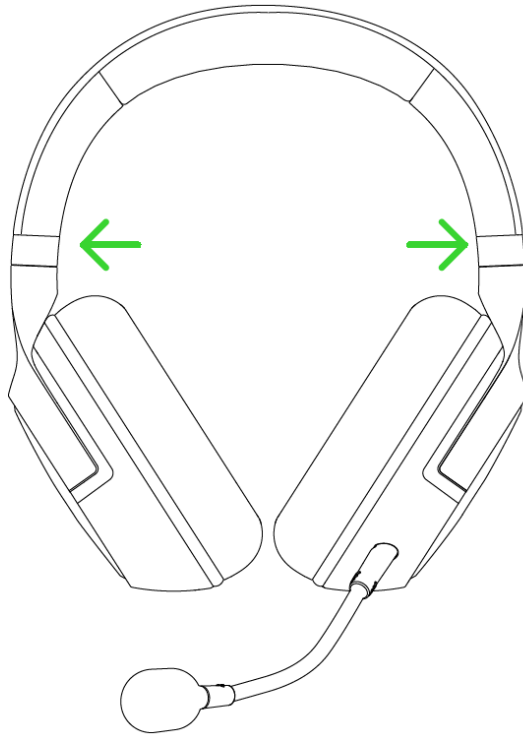

PERSONALIZE SUA EXPERIÊNCIA MÓVEL

Aplicativo Razer Audio*

Ficou muito mais fácil fazer a personalização avançada do seu Razer Kaira Pro. Com o aplicativo Razer Audio, ajuste a intensidade do HyperSense, personalize sua própria definição de EQ, percorra as predefinições, personalize o recurso de desligamento automático e muito mais – a qualquer momento, em qualquer lugar.



APLICATIVO RAZER



CHROMA RGB



Aplicativo Razer Chroma RGB*

Com 16,8 milhões de cores e uma série de efeitos dentre os quais escolher, use o aplicativo Razer Chroma RGB para exibir seu estilo ao personalizar a iluminação do headset.



OU

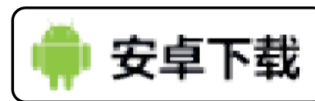

RZR.TO/AUDAPP
(somente para a China)

**Ao usar o aplicativo, verifique se o headset só está conectado ao seu dispositivo móvel através do Bluetooth. Um indicador de status de cor azul indica tal conexão.*

6. SEGURANÇA E MANUTENÇÃO

ORIENTAÇÕES DE SEGURANÇA

Para atingir a máxima segurança ao usar o Razer Kaira Pro, sugerimos que você siga as orientações abaixo:

Se tiver problemas ao usar o dispositivo adequadamente e a solução de problemas não for suficiente para resolvê-los, desconecte o dispositivo e entre em contato com a linha direta da Razer ou visite support.razer.com para receber assistência.

Não desmonte o dispositivo (você perderá a garantia ao fazê-lo) nem tente operá-lo sob condições anormais de corrente.

Mantenha o dispositivo longe de líquidos ou umidade. Só opere o dispositivo dentro da faixa específica de temperatura de 0 °C (32 °F) a 40 °C (104 °F). Se a temperatura exceder essa faixa, desligue e/ou desconecte o dispositivo para que a temperatura se estabilize no nível ideal.

O dispositivo isola sons do ambiente externo mesmo em volumes baixos, o que resulta em uma menor percepção dos ambientes ao seu redor. Remova o dispositivo quando se envolver em atividades que exijam uma percepção ativa do ambiente.

Ouvir volumes excessivamente altos por períodos longos de tempo pode prejudicar a audição. Além disso, na legislação de certos países, o limite máximo de exposição sonora é de 86 dB por 8 horas ao longo do dia. Portanto, recomendamos que você reduza o volume para um nível confortável ao ouvir por períodos prolongados de tempo. Cuide bem de sua audição.

MANUTENÇÃO E USO

O Razer Kaira Pro requer uma manutenção mínima para manter suas condições ideais.

Recomendamos que você o limpe uma vez por mês usando um pano macio ou um cotonete para evitar o acúmulo de sujeira. Não use sabão ou produtos de limpeza agressivos.

AVISO SOBRE A BATERIA

O Razer Kaira Pro contém uma bateria recarregável Li-íon. Em geral, a expectativa de vida dessas baterias depende do uso. Se suspeitar que a bateria recarregável Li-íon dentro do Razer Kaira Pro pode estar vazia (com pouca carga), tente carregá-la.

Cuidado: não abra, não danifique e não exponha a materiais condutores (metal), umidade, líquidos, fogo ou calor. Isso pode fazer com que as baterias vazem ou estourem, resultando em lesões pessoais. A vida útil da bateria varia de acordo com o uso.

7. INFORMAÇÕES LEGAIS

INFORMAÇÕES DE DIREITOS AUTORAIS E PROPRIEDADE

©2025 Razer Inc. Todos os direitos reservados. Razer, "For Gamers. By Gamers.", logotipo "Powered by Razer Chroma", logotipo Razer, o logotipo da cobra de três cabeças e o logotipo Razer são marcas comerciais ou marcas comerciais registradas da Razer Inc. e/ou de empresas afiliadas nos Estados Unidos ou em outros países. Todas as outras marcas registradas pertencem a seus respectivos proprietários, e outros nomes de empresas e de produtos mencionados neste guia podem ser marcas registradas de suas respectivas empresas.

Android, Google, Google Logo, Google Play, and the Google Play logo are registered trademarks of Google LLC.

Apple, the Apple logo, and iPhone are trademarks of Apple Inc., registered in the U.S. and other countries. App Store is a service mark of Apple Inc. iOS is a trademark or registered trademark of Cisco in the U.S. and other countries and is used under license.

The Bluetooth® word mark and logos are registered trademarks owned by Bluetooth SIG, Inc., and any use of such marks by Razer is under license.

"", "PlayStation", "PS5", and "PS4" are registered trademarks of Sony Interactive Entertainment Inc. All rights reserved. Manufactured and distributed under license from Sony Interactive Entertainment LLC.

Windows and the Windows logo are trademarks of the Microsoft group of companies.

A Razer Inc. (doravante nesta denominada a "Razer") pode ter direitos autorais, marcas comerciais, segredos comerciais, patentes, pedidos de registro de patente ou outros direitos de propriedade (registrados ou não) no concernente ao produto neste Guia Principal. O fornecimento deste Guia Principal não dá a você uma licença para (quaisquer) tais patentes, marcas registradas, direitos autorais ou outros direitos de propriedade intelectual. O Razer Kaira Pro (doravante nesta denominado o "Produto") pode ser diferente das imagens na caixa ou de outro modo. A Razer não assume qualquer responsabilidade por tais diferenças ou por quaisquer eventuais erros. As informações na presente estão sujeitas a alterações sem aviso prévio.

GARANTIA LIMITADA DO PRODUTO

Para conferir os termos atuais da Garantia Limitada do Produto, acesse [razer.com/warranty](https://www.razer.com/warranty).

LIMITAÇÃO DE RESPONSABILIDADE

Sob nenhuma circunstância a Razer será responsável por quaisquer lucros cessantes, perda de informações ou de dados, danos especiais, incidentais, indiretos, compensatórios, consequenciais ou acidentais oriundos de qualquer forma da distribuição, venda, revenda, uso ou incapacidade de uso do Produto. Sob nenhuma circunstância a responsabilidade da Razer ultrapassará o valor de compra do Produto no varejo

DISPOSIÇÕES GERAIS

Os termos da presente serão regidos e interpretados segundo a legislação do foro no qual o Produto foi adquirido. Se qualquer termo neste manual for considerado inválido ou inexecutável, tal termo (enquanto inválido ou inexecutável) será considerado sem nulo, sem efeito e excluído sem invalidar quaisquer termos remanescentes. A Razer reserva-se o direito de emendar qualquer termo a qualquer momento e sem aviso prévio.