



RAZER ISKUR V2 NEWGEN

主要指南

目录

1. 内含	2
2. 註冊即可獲得保固	3
3. 組件	4
4. 用途	7
5. 安全與維護	9
6. 法律條文	10

1. 內含

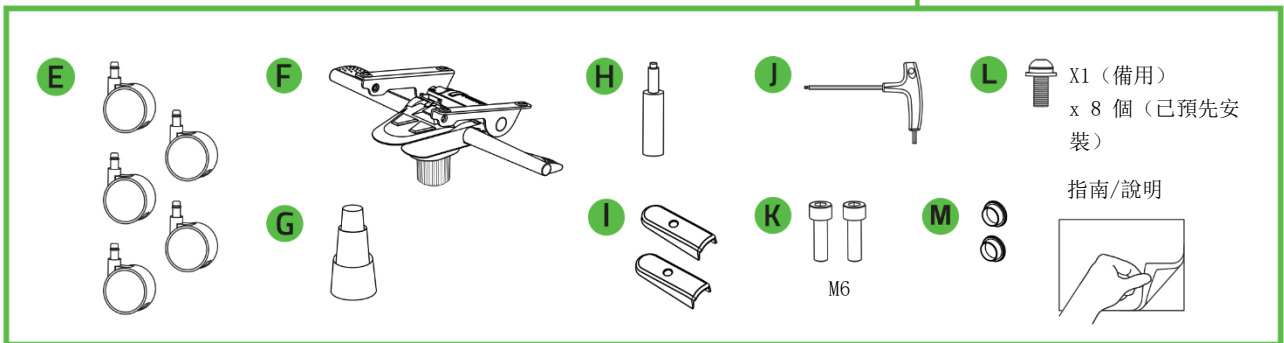
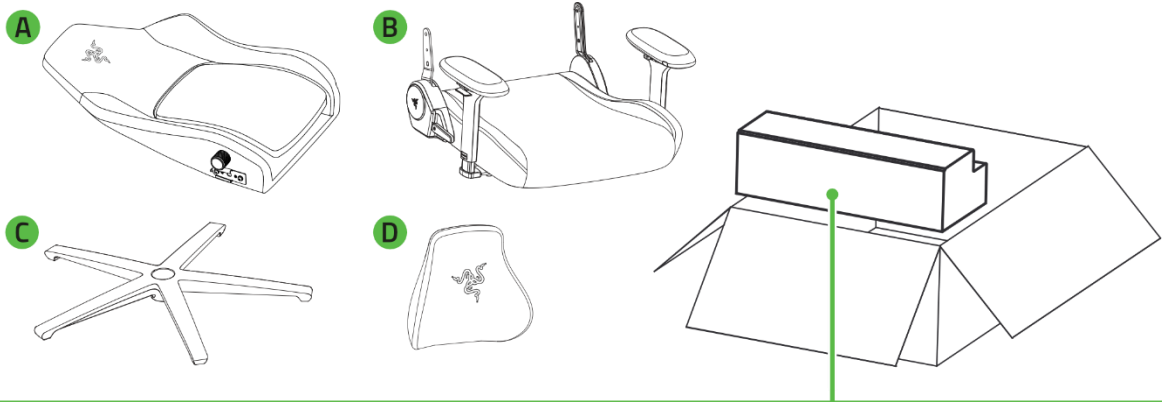

2. 註冊即可獲得保固



你不僅擁有一台超棒的裝置，更享有 3 年有限保固服務。前往 razerid.razer.com 註冊，即可讓裝置發揮所有潛力，並享受獨家 Razer 好康

產品序號標示於此處。

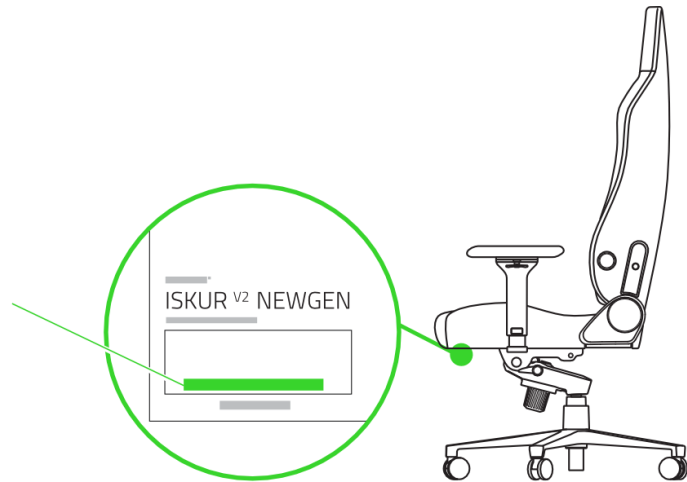

掃描此處



透過延長保固計畫可取得 2 年額外有限保固，請參閱連結以瞭解詳細資料：

razer.com/campaigns/razer-gaming-chair-extended-

3. 組件

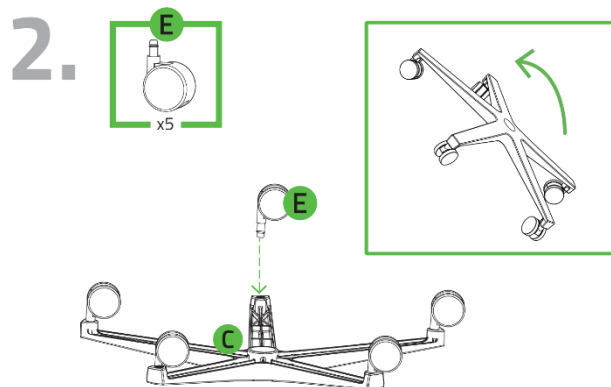
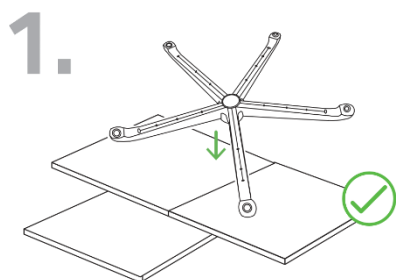

注意

在組裝過程中使用提供的 EPE 泡棉作為地面墊層，以保護您的產品。

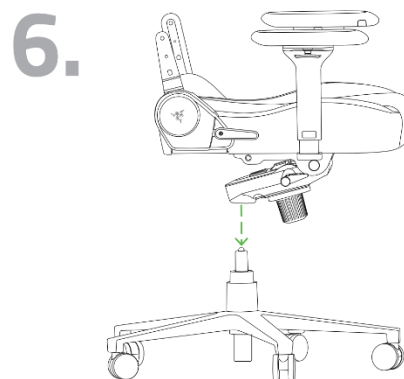
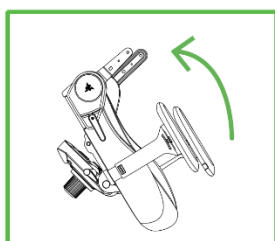
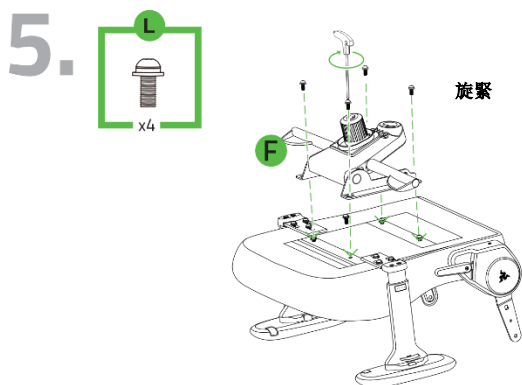
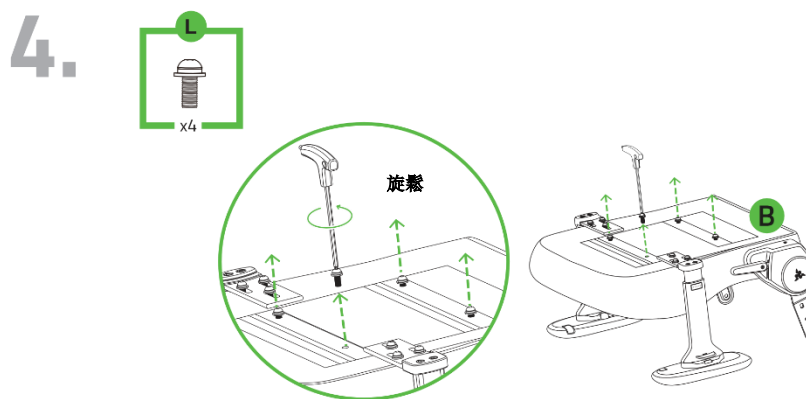
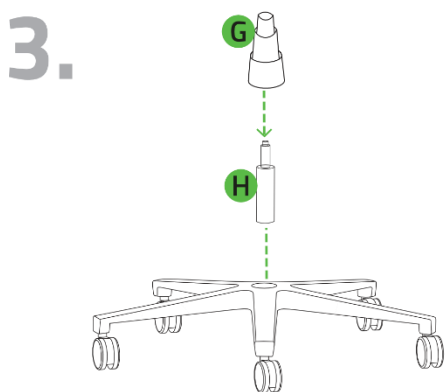

7.

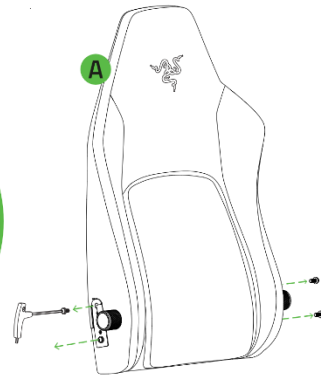
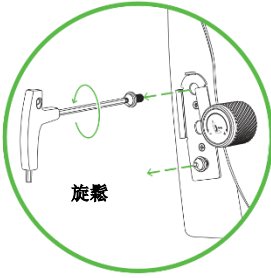

8.

對齊

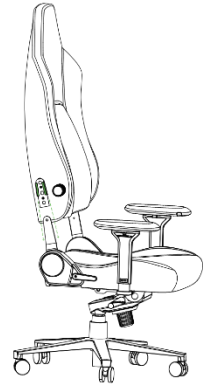
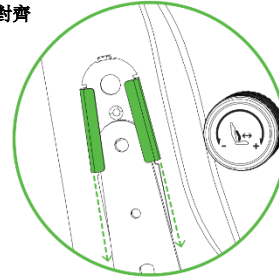

9.

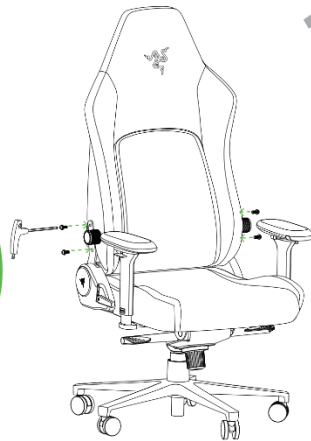
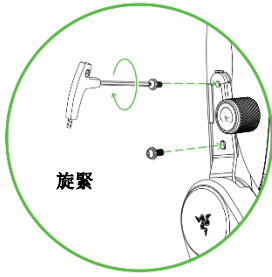

10.

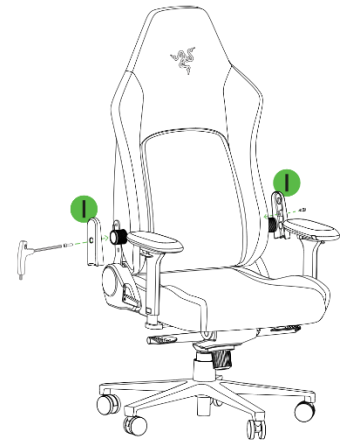
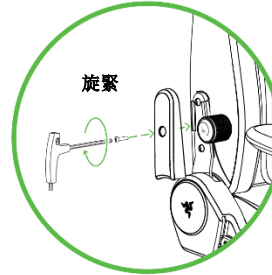
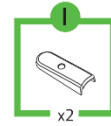
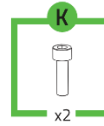

11.

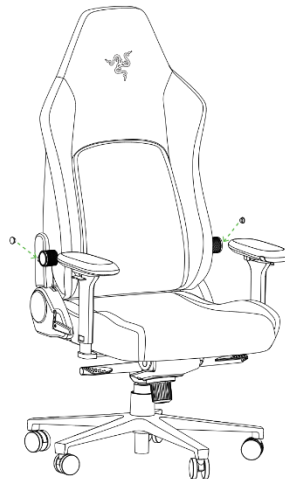
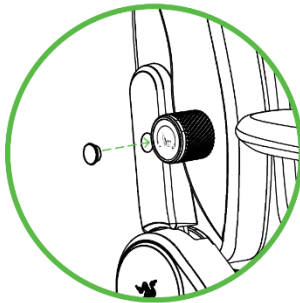
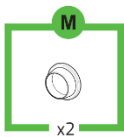

12.

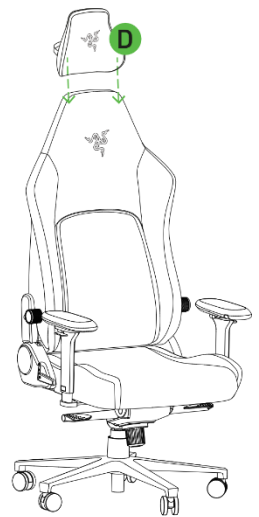

13.

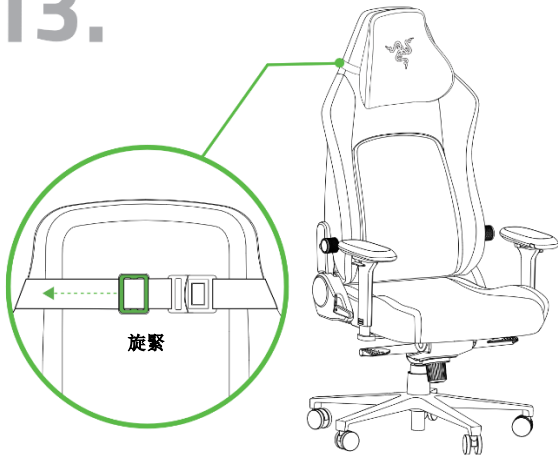

4. 用途

基本調整

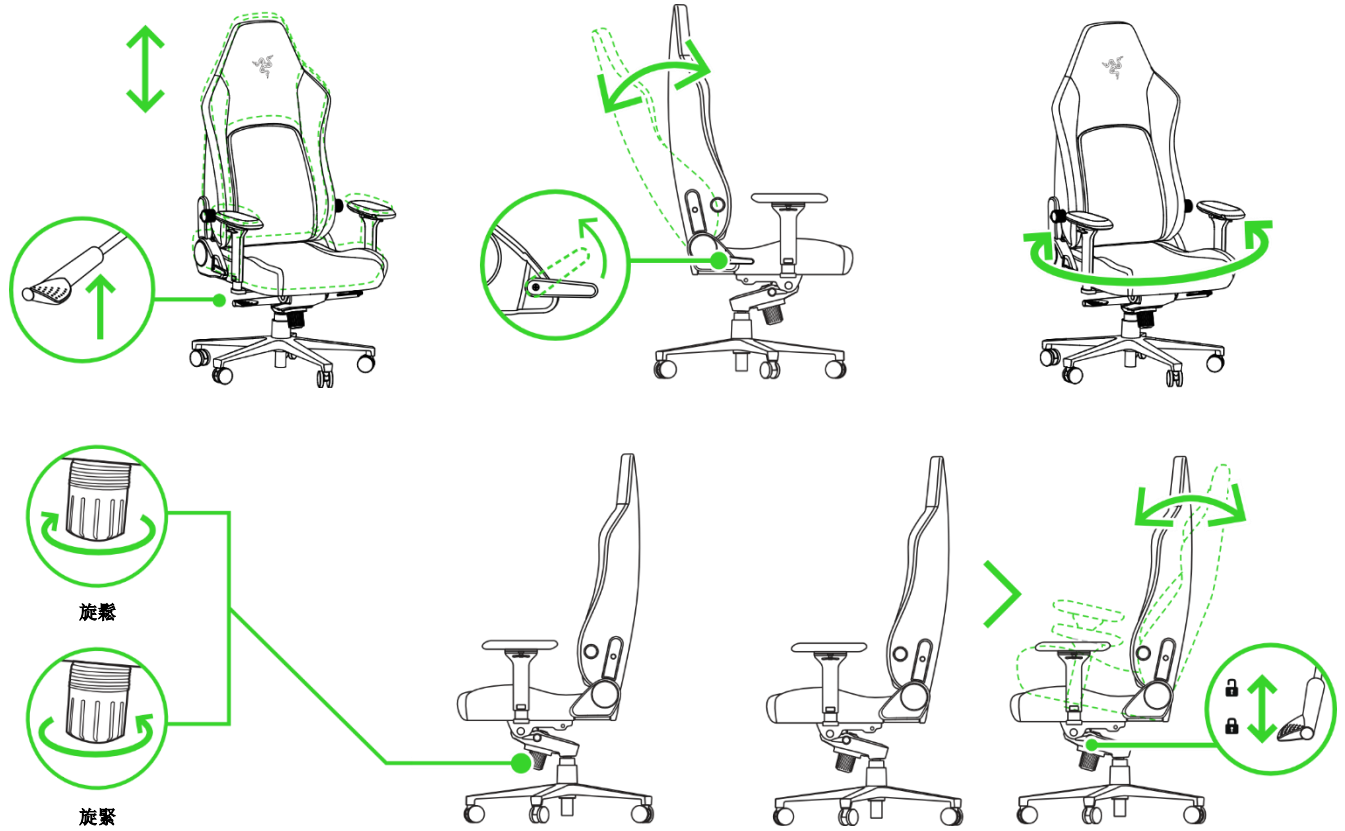

其他調整

4D 扶手調整

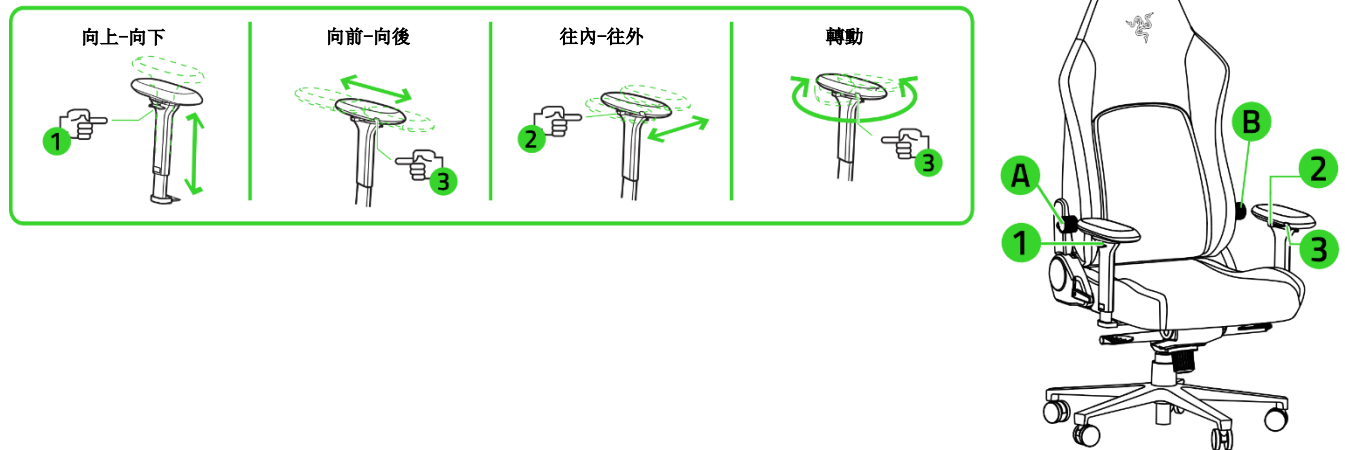

RAZER HYPERFLEX™ 腰部支撐調節

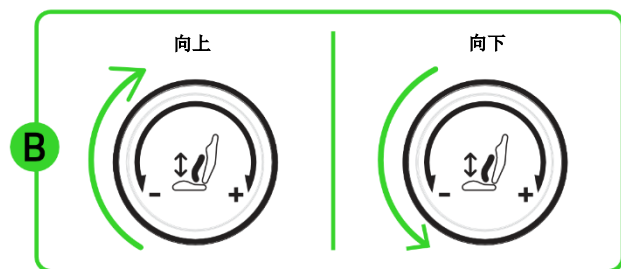
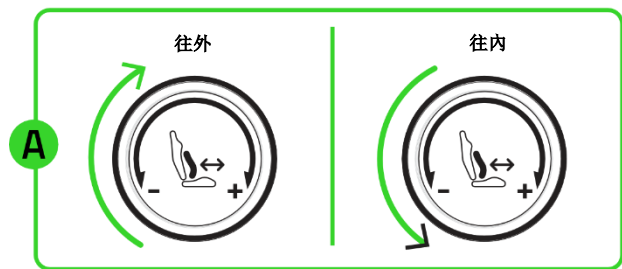

5. 安全與維護

安全注意事項

這個產品的目的是讓久坐或斜坐的人可以舒適地坐在這張椅子上。為確保使用 Razer Iskur V2 NewGen 時的安全，使用者應遵守以下注意事項：

- 為避免損傷你的座椅，或者傷及你本身或其他人，請在調整座椅時保持格外小心。在調整滑桿和控制桿時，請小心手掌和手指的放置位置。
- 為了預防座椅傾倒，請將重心放在椅子上，背部靠在腰部支撐上。請勿坐在椅子前緣、站在椅子上、在座椅傾斜時將靠背往下壓，或者將全身重量放在靠背上。
- 為了避免褪色、墊襯乾燥和塑膠零件脆化，請避免將椅子置於如暖爐或壁爐旁的高溫環境中，並避免陽光直射。
- 為避免損傷椅子，請不要將重物放在扶手上，且椅子的最大承受重量為 136 公斤，請勿超過此上限（例如在椅子上坐超過一個人）。
- 為了避免損壞墊襯，請勿使尖銳物品接觸到椅子，或者讓寵物抓咬椅子。
- 為了避免發生意外，請確定所有螺栓、螺絲和旋鈕都已鎖緊，否則請勿使用這張椅子。至少每隔 90 天檢查一次，確定所有螺栓、螺絲和旋鈕都已妥當鎖緊。
- 為了避免損壞地板，請在鋪有地毯的區域使用硬質腳輪。如果你的地板為硬質表面或使用了防刮地墊，請另外購買軟質腳輪，並安裝到你的椅子上。

若你在正確使用 Razer Iskur V2 New Gen 方面有任何問題，且疑難排解沒有幫助，請撥打 Razer 熱線與我們連絡，或是前往 support.razer.com 尋求協助。如果有任何零件遺失、損壞、損傷或磨損，且你的椅子仍在保固中，我們將會為你提供替換零件。尚未維修或替換零件前，請勿使用椅子。

保養

Razer Iskur V2 NewGen 只要一點簡單的保養步驟，即可維持在最佳使用狀態。持續接觸摩擦物、肌膚和體液，可能會使座椅材質的品質隨著長期使用而變差。建議每個月一次使用柔軟或微纖維布料沾取溫水來擦拭椅子，以避免汗漬殘留和髒汙堆積。遭到液體噴濺時，請立即清潔以避免汗漬殘留，且請先完全風乾，再繼續使用座椅。請勿使用肥皂、硬性清潔劑或研磨劑，以避免損傷座椅。

6. 法律條文

版權與智慧財產權資訊

© 2026 Razer Inc. 版權所有，保留所有權利。Razer、“For Gamers. By Gamers.”、“Razer Chroma”標誌、Razer 標誌、Razer 三頭蛇標誌為 Razer Inc. 及 / 或其附屬公司的商標或註冊商標，已在美國或其他國家註冊。所有其他名稱、品牌及標誌，則分屬各自所有者控有的財產。其他所有商標與商號，則為各自所有者之財產，此外，其他在此提及的公司或產品名稱，均屬各別公司之商標。

Razer Inc（「Razer」）可能擁有本總指南中相關產品的版權、商標、商業機密、專利、專利申請或其他智慧財產權（已註冊或未註冊）。本總指南並未授予您該等版權、商標、專利或其他智慧財產權的授權。Razer Iskur V2 NewGen（「產品」）可能與包裝或其他地方顯示的圖片不同。若出現此類差異或錯誤，Razer 對此概不負責。本文所含資訊若有變更，恕不另行通知。

有限產品保固

若欲瞭解有限產品保固之最新及目前條款，請造訪 razer.com/warranty

責任限制

在任何情況下，如因分發、銷售、轉銷售、使用或無法使用任何「產品」而導致利潤損失、資訊或資料損失、特殊、意外、間接、懲戒性或必然性或意外損壞，Razer 皆不負賠償責任。Razer 的賠償金額應不超過本「產品」之零售購買價。

採購成本

為免疑義，在任何情況下，Razer 均不對任何採購成本負責，除非已被告知發生此類損失的可能性。不論任何情況，Razer 對採購成本的責任均不超出「產品」實際零售購買價格。

一般情況

本文條款之約束及解釋皆以「產品」購買地國家/地區之管轄法律為準。若此處所述之任何條款無效或無法強制執行，則此類條款（在其無效或無法強制執行之範圍內）不得影響其餘條款或使其餘條款失效。Razer 保留隨時修改任何條款的權利，恕不另行通知。