



RAZER BARRACUDA X

GUIA PRINCIPAL

Imersão nos jogos em casa, áudio cristalino na rua – o **Razer Barracuda X** foi feito para ambos. Atualizado com Razer SmartSwitch Dual Wireless para passar perfeitamente do Bluetooth para o 2,4GHz de alta velocidade e vice-versa, com ele, você desfrutará da verdadeira versatilidade, com o suporte de um conforto duradouro, de drivers potentes e de um microfone com som cristalino.

CONTEÚDO

1. CONTEÚDO DA EMBALAGEM / DO QUE VOCÊ PRECISA.....	3
2. DO QUE VOCÊ PRECISA.....	4
3. ESPECIFICAÇÕES TÉCNICAS	5
4. NÓS LHE DAMOS COBERTURA.....	6
5. PRIMEIROS PASSOS	7
6. UTILIZANDO O HEADSET	11
7. SEGURANÇA E MANUTENÇÃO.....	17
8. INFORMAÇÕES LEGAIS	18

1. CONTEÚDO DA EMBALAGEM

- Razer Barracuda X

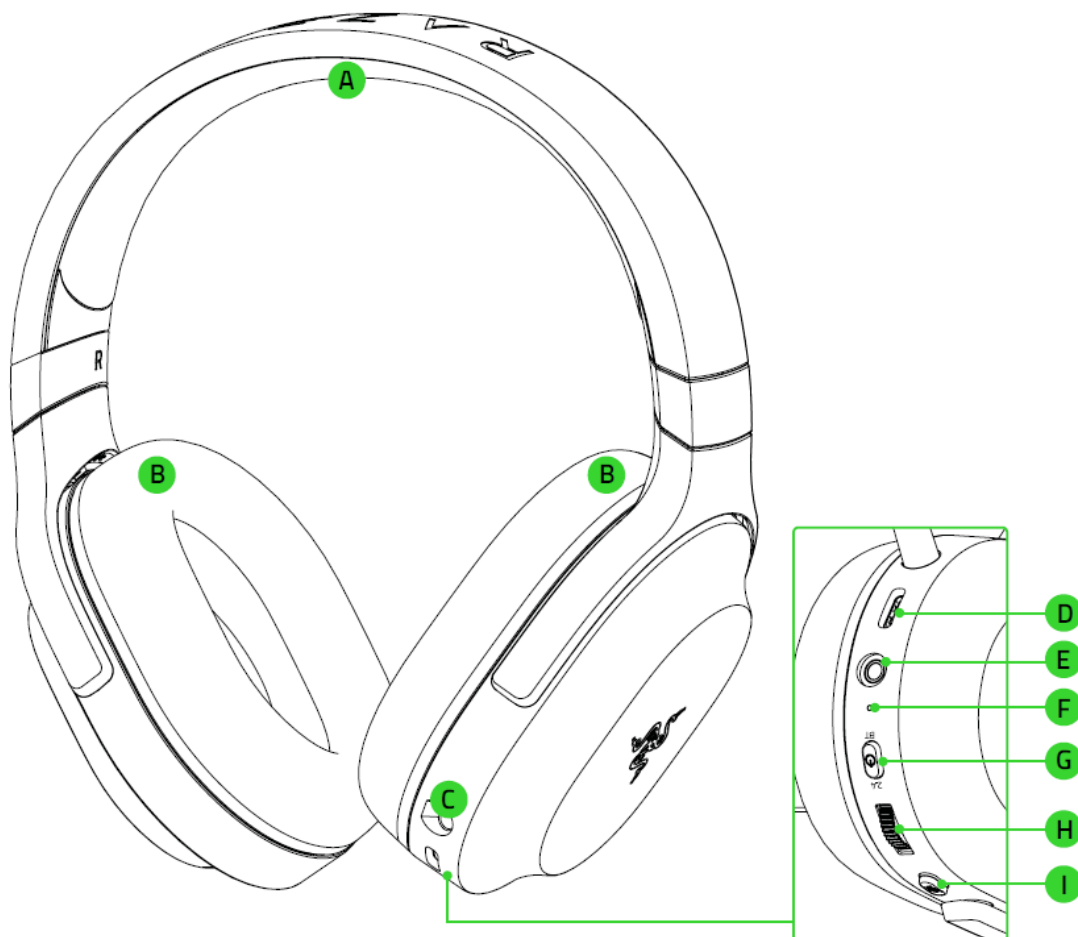

- A. Tiara acolchoada ajustável
- B. Almofadas auriculares ultramacias em couro sintético com espuma viscoelástica
- C. Conector do microfone
- D. Porta de carregamento Tipo C
- E. Conector de áudio + microfone de 3,5 mm
- F. Indicador de status
- G. Botão Razer SmartSwitch/Liga-Desliga
- H. Seletor de volume
- I. Botão de silenciamento do microfone

- Dongle sem fio Tipo C

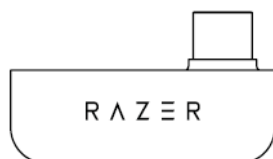

- Microfone cardioide Razer™ HyperClear removível

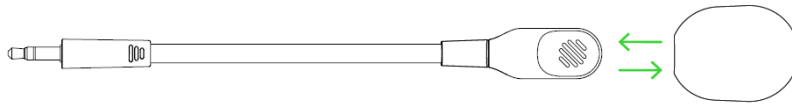

- Cabo de carregamento Tipo C

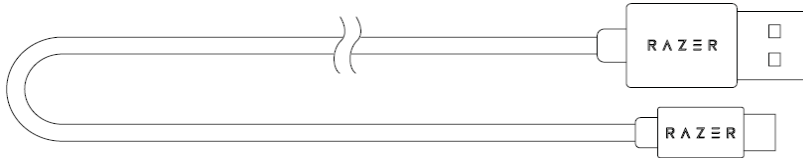

- Cabo adaptador Tipo A para Tipo C

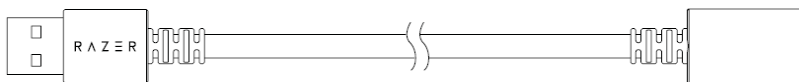

- Cabo combinado de 3,5 mm

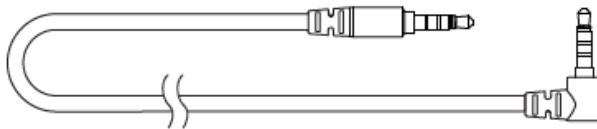

- Guia de informações importantes sobre o produto

2. DO QUE VOCÊ PRECISA

REQUISITOS DO PRODUTO

- [Sem fio] Dispositivos com capacidade para áudio por Bluetooth/porta USB Tipo C ou Tipo A
- [Com fio] Conector combinado de áudio + microfone de 3,5 mm

REQUISITOS DO APLICATIVO RAZER AUDIO

- Dispositivo iOS 12 / Android 8.1 Oreo (ou superior) com conectividade Bluetooth
- Conexão com a Internet para a instalação do aplicativo

3. ESPECIFICAÇÕES TÉCNICAS

FONES DE OUVIDO

- Resposta de frequência: 20 Hz – 20 kHz
- Impedância: 32 Ω a 1 kHz
- Sensibilidade: 96dB SPL/mW a 1kHz por Simulador de Cabeça e Torso (HATS, Head and Torso Simulator)
- Drivers: Driver dinâmico de 40 mm personalizado
- Diâmetro interno da concha auricular: 60 x 40 mm
- Tipo de conexão: Bluetooth, dongle USB Tipo C
- Comprimento do cabo: 1,5 m / 4,92 pés
- Peso aproximado: 250 g/0,55 lbs
- Almofadas auriculares ovais: Cobertura total das orelhas com tecido e couro sintético aveludado, para garantir conforto e isolamento acústico

MICROFONE

- Resposta de frequência: 100 Hz – 10 kHz
- Relação sinal-ruído: ≥ 60 dB
- Sensibilidade (a 1 kHz): -42 ± 3 dB
- Padrão de captação: Unidirecional
- Controles na concha auricular
- Aumentar/diminuir volume
- Controle de silenciamento/ativação do microfone

USO DE ÁUDIO

- Sem fio: Com o dongle Tipo C ou Bluetooth 5.2
- Com fio: 3,5 mm analógico
- Codec do Bluetooth: SBC
- Som surround: Disponível apenas para Windows 10 de 64 bits.

4. NÓS LHE DAMOS COBERTURA

Você tem um ótimo dispositivo em suas mãos, com garantia limitada de 2 anos. Agora, maximize seu potencial e ganhe benefícios exclusivos da Razer registrando-se em razerid.razer.com

*O número de série
do seu produto
pode ser
encontrado aqui.*

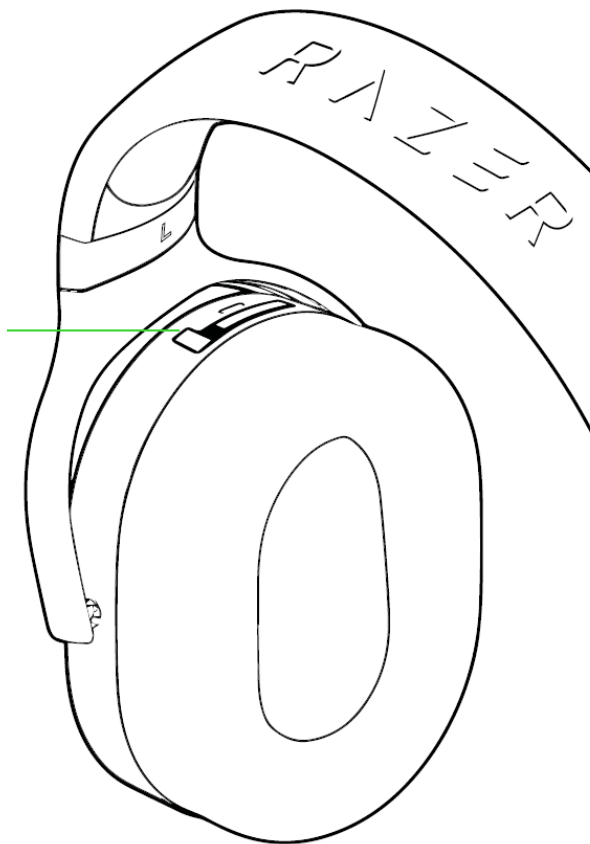



Dúvidas? Entre em contato com a equipe de suporte Razer em support.razer.com

5. PRIMEIROS PASSOS

CARREGANDO O HEADSET

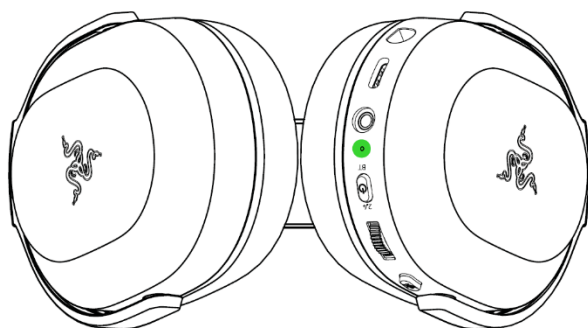
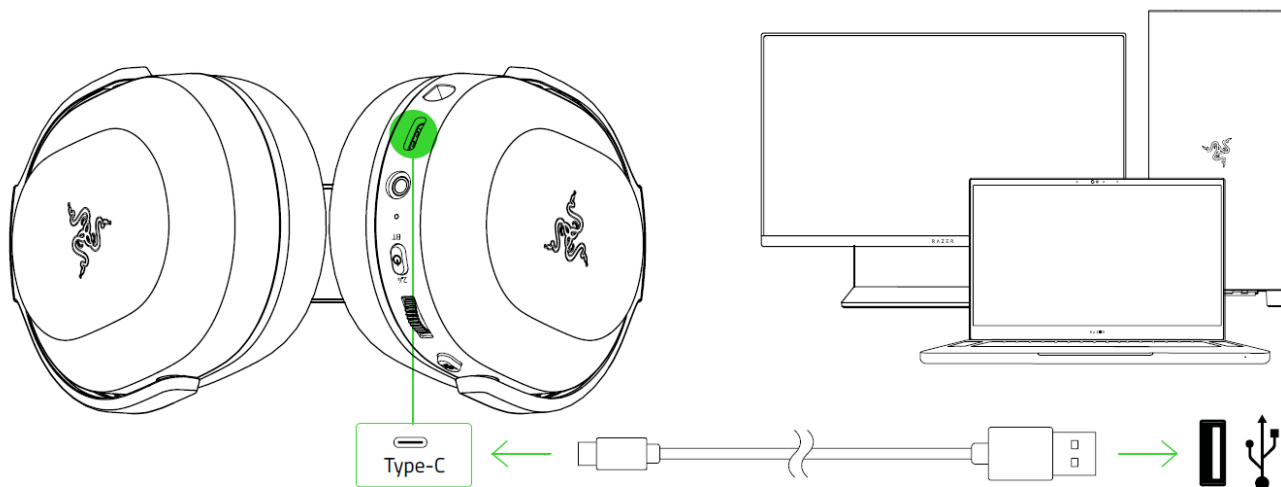
Conecte o Razer Barracuda X a uma porta USB Tipo A com alimentação usando o cabo de carregamento. Para obter melhores resultados, carregue totalmente o headset antes de usá-lo pela primeira vez. Uma unidade esgotada será completamente carregada em cerca de 4 horas.



Indicador	Nível da bateria
	Totalmente carregado
	Carregando

CONECTANDO AOS SEUS DISPOSITIVOS

A. Com o dongle sem fio Tipo C (2,4GHz)

1. Conecte o dongle sem fio Tipo C ao seu dispositivo.

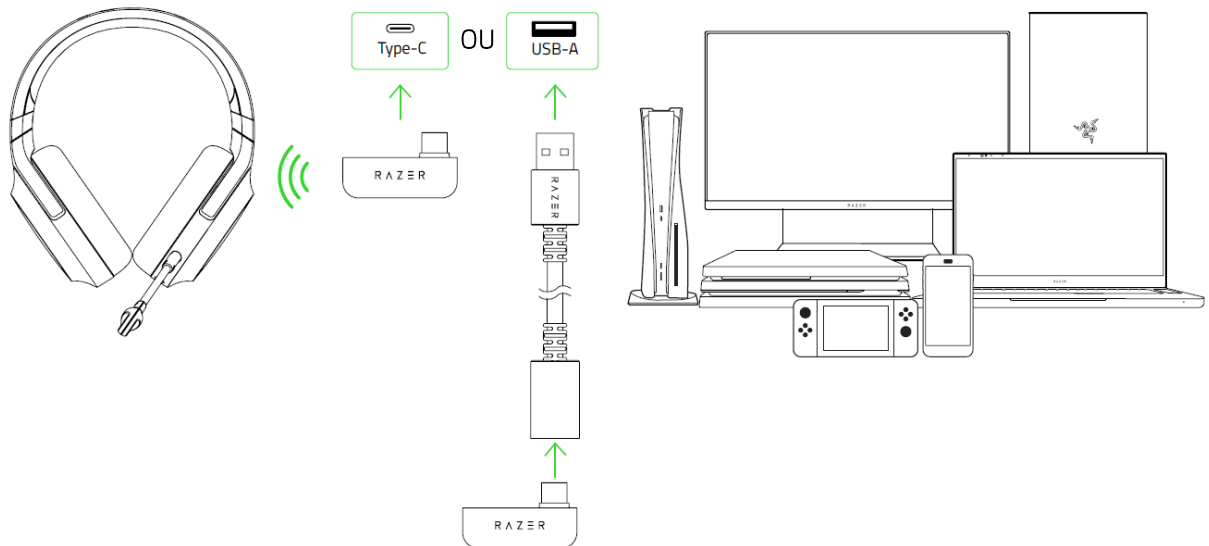

2. Pressione e segure o botão Razer SmartSwitch/Liga-Desliga até que o indicador de status se acenda brevemente.

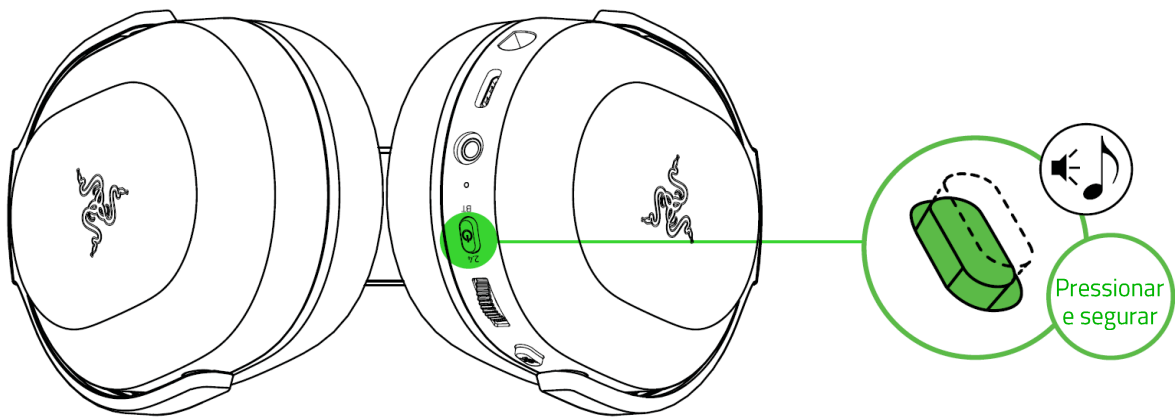

3. Aguarde até que o indicador de status se acenda brevemente em verde fixo, indicando que o headset está conectado ao dongle sem fio Tipo C.

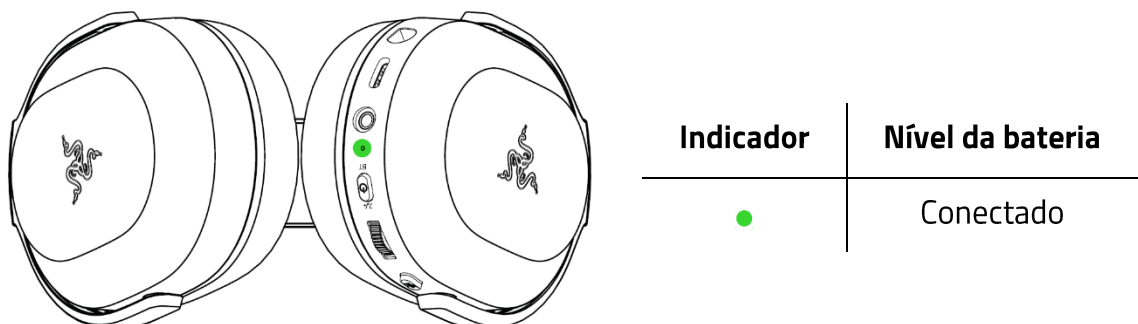

4. Em seu dispositivo (se aplicável), defina o Razer Barracuda X como **Dispositivo de entrada e de saída** padrão.

No **PC/Laptop**

- a. Clique com o botão direito no ícone de som da bandeja do sistema e, em seguida, selecione **Abrir Configurações de Som**.
- b. Na janela Som, defina o **Razer Barracuda X 2.4** como dispositivo de **Saída** e de **Entrada** padrão.

No **PlayStation 5**, acesse **Configurações > Som**

- Em **Microfone**, defina o **Dispositivo de entrada** como **Razer Barracuda X 2.4**.
- Em **Saída de áudio**, defina o **Dispositivo de saída de áudio** como **Razer Barracuda X 2.4**.

No **PlayStation 4**, acesse **Configurações > Dispositivos > Dispositivos de áudio**

- Defina o **Dispositivo de entrada** e o **Dispositivo de saída** como **Razer Barracuda X 2.4**.

B. Por Bluetooth

Com o headset desligado, pressione o botão Razer SmartSwitch/Liga-Desliga por 5 segundos para ativar o modo de emparelhamento Bluetooth. Siga as instruções do seu dispositivo e selecione **"Razer Barracuda X (BT)"** na lista de dispositivos encontrados. O indicador de status mudará brevemente para azul fixo para indicar que o headset já está emparelhado com seu dispositivo.

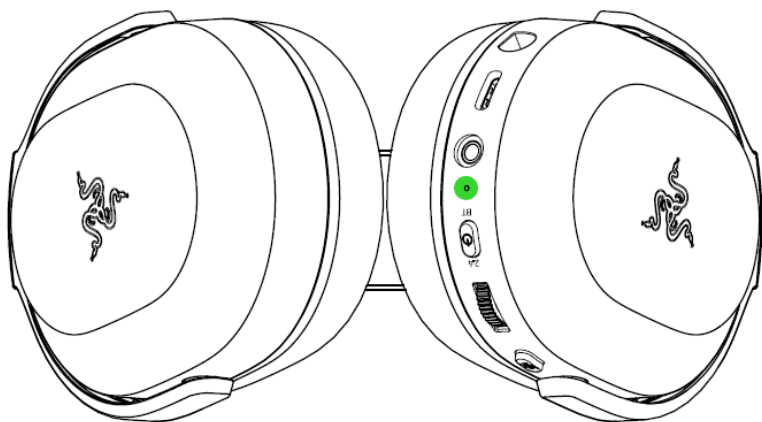

Indicador	Status
	Emparelhando
	Emparelhado

C. Pelo conector de áudio + microfone de 3,5 mm

Se seu dispositivo tiver um conector combinado de áudio + microfone de 3,5 mm, conecte o cabo combinado de 3,5 mm entre o headset e o conector de áudio do seu dispositivo.

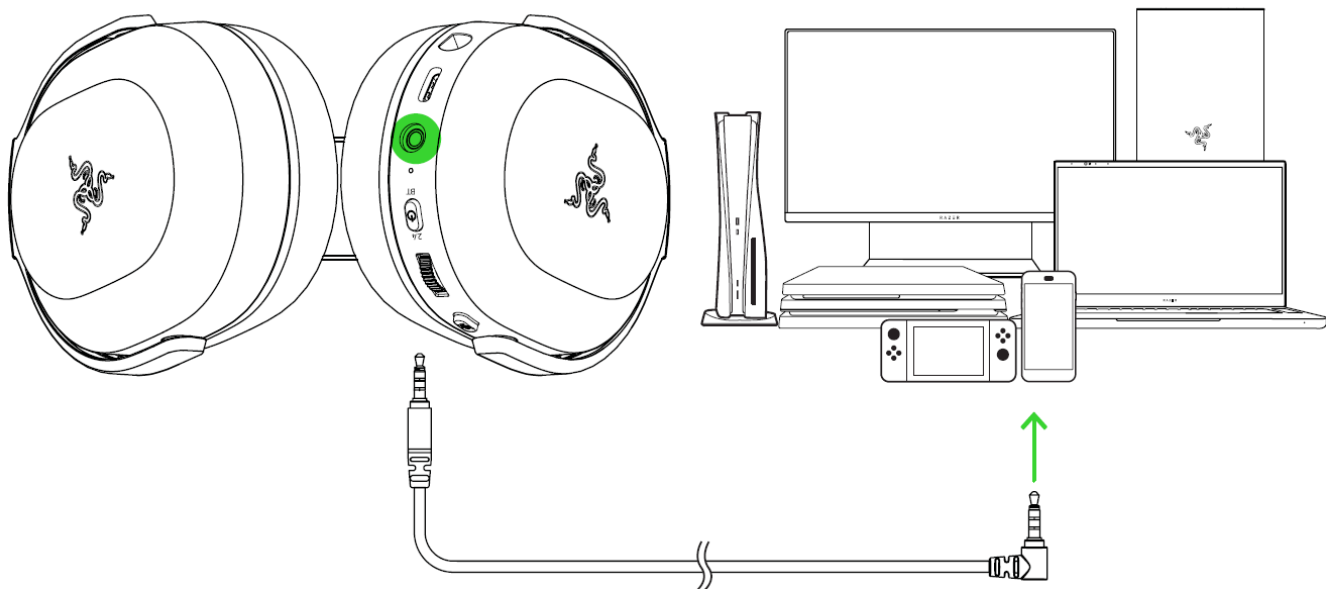

APLICATIVO RAZER AUDIO (MÓVEL)

Ficou muito mais fácil fazer a personalização avançada do Razer Barracuda X. Com o aplicativo Razer Audio, você poderá personalizar as predefinições de EQ e o recurso de desligamento automático, ativar e desativar o modo de jogo e muito mais – a qualquer momento, em qualquer lugar.

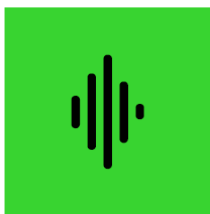

Razer Audio



OU



RZR.TO/AUDAPP
(apenas para a China)

i Ao usar o aplicativo, verifique se o headset só está conectado ao seu dispositivo móvel através do Bluetooth. Essa conexão é indicada pelo indicador de status aceso em azul fixo.

6. UTILIZANDO O HEADSET

BOTÃO RAZER SMARTSWITCH/LIGA-DESLIGA

Ligar/Desligar

Ligue o headset pressionando e segurando o botão Razer SmartSwitch/Liga-Desliga até que o indicador de status se acenda; pressione e segure o botão Liga-Desliga novamente para desligá-lo. Um sinal sonoro ajudará a notificar você de que o headset está ligado ou desligado.

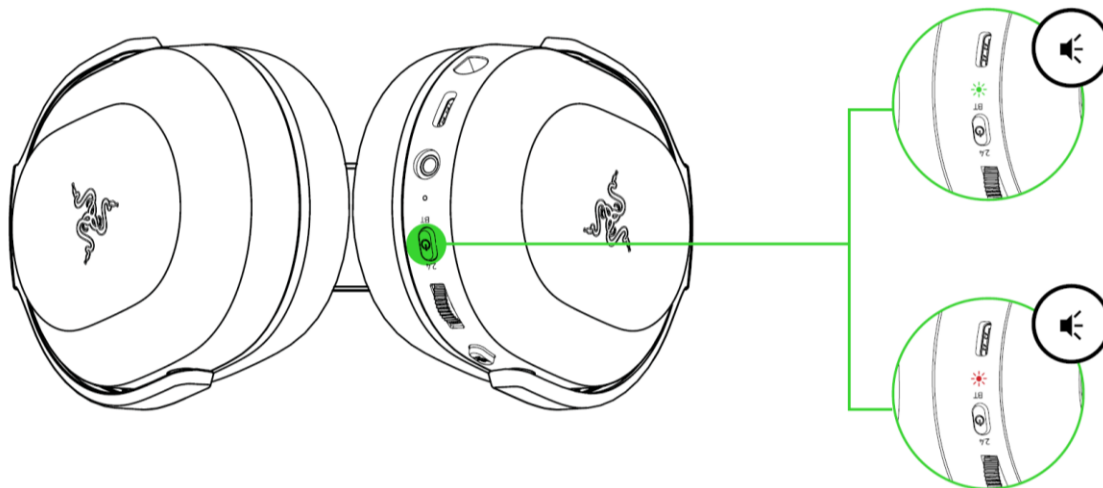

i Ao ligar, o headset utilizará a última fonte de áudio em uso antes de ser desligado.

Alterar a fonte de áudio

Com o headset ligado e conectado a qualquer fonte de áudio, pressione três vezes o Botão Razer SmartSwitch/Liga-Desliga para passar do dongle sem fio Tipo C para a fonte de áudio Bluetooth ou vice-versa.

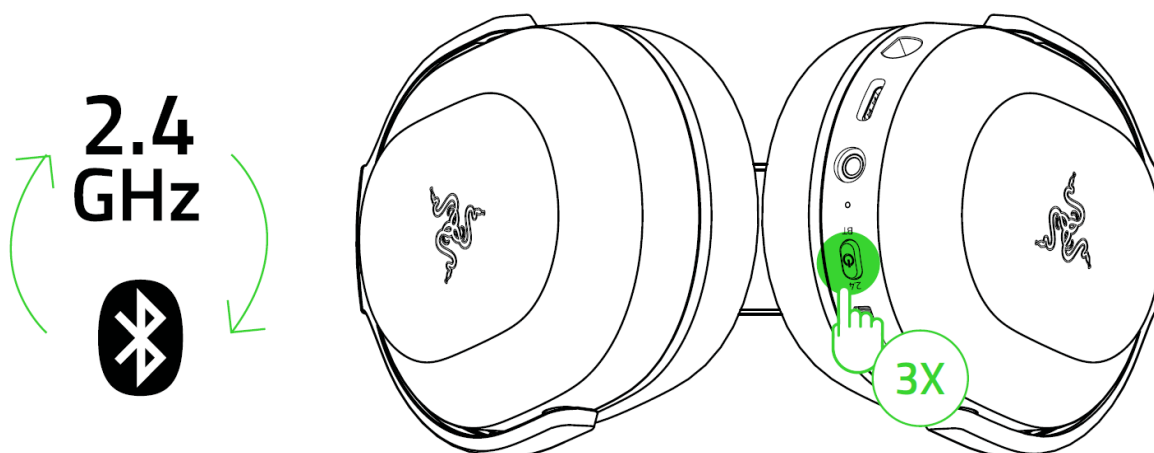

i Ao usar o Bluetooth como fonte de áudio, o headset será reconectado ao último dispositivo conhecido. Se não for encontrado nenhum dispositivo, o modo de emparelhamento será ativado.

Outras funções

Quando o headset estiver ligado com o Bluetooth como fonte de áudio, estarão disponíveis outras funções do botão Razer SmartSwitch/Liga-Desliga. Essas funções operam com base na atividade atual do seu dispositivo e podem se aplicar a um determinado dispositivo.

Pressionar uma vez	Reproduzir/pausar*
	Aceitar chamadas recebidas ou finalizar a chamada atual
	Colocar uma chamada em espera e aceitar chamadas recebidas
	Encerrar uma chamada e alternar para uma chamada em espera
Pressionar duas vezes	Pular faixa
	Rejeitar uma chamada recebida
	Alternar chamadas
Pressionar três vezes	Alterar a fonte de áudio
Quando desligado, pressione e segure por 5 segundos	Ativar o modo de emparelhamento Bluetooth

**Também é possível utilizar esta função ao usar o dongle sem fio Tipo C como fonte de áudio.*

COMPREENDENDO O RAZER SMARTSWITCH

Com o Razer Barracuda X conectado a um PC ou console de jogo (por dongle sem fio Tipo C) e a um dispositivo móvel (por Bluetooth), você poderá responder a chamadas com toda a conveniência no dispositivo Bluetooth conectado e, depois, voltar ao áudio de jogo sem remover o headset. O indicador de status se acenderá brevemente em branco fixo para indicar que o headset está conectado a ambas as fontes de áudio.

Os seguintes comportamentos abaixo o ajudarão a compreender de que maneira seu headset responde ao alternar as fontes de áudio e ao receber chamadas quando estiver conectado a um dispositivo Bluetooth e a um dongle sem fio Tipo C:

Áudio do headset	Comportamento do Razer SmartSwitch
Reprodução por dongle sem fio Tipo C	<ul style="list-style-type: none">▪ O headset automaticamente alterna para a fonte de áudio Bluetooth ao receber chamadas em seu dispositivo móvel e retorna para o dongle sem fio Tipo C após cada chamada.▪ Quando receber chamadas no mesmo aplicativo no PC e no dispositivo móvel (por exemplo, Teams, Messenger), usar o botão Razer SmartSwitch para atender automaticamente alterna a fonte de áudio do headset para Bluetooth. O headset retorna para o dongle sem fio Tipo C após cada chamada.  <i>É possível desativar a troca automática ao receber chamadas se ativar o recurso Não Perturbe do headset no aplicativo Razer Audio.</i>▪ O áudio do dispositivo móvel conectado APENAS será reproduzido automaticamente no headset se não houver áudio ou se estiver sendo reproduzido no dongle sem fio Tipo C.▪ A pausa automática no áudio reproduzido ao alternar as fontes de áudio depende do aplicativo que estiver em uso (por exemplo, Spotify, Apple Music).
Reprodução por Bluetooth	<ul style="list-style-type: none">▪ Ao alternar para a fonte de áudio dongle sem fio Tipo C, o headset mantém-se conectado ao dispositivo móvel por Bluetooth. No entanto, o aplicativo Razer Audio será desconectado de seu dispositivo móvel.▪ A pausa automática no áudio reproduzido ao alternar as fontes de áudio depende do aplicativo que estiver em uso (por exemplo, Spotify, Apple Music).
Sem reprodução de qualquer fonte de áudio	O áudio será reproduzido na primeira fonte de áudio que reproduzir áudio.

SELETOR DE VOLUME

Gire o seletor de volume para aumentar ou diminuir o volume.

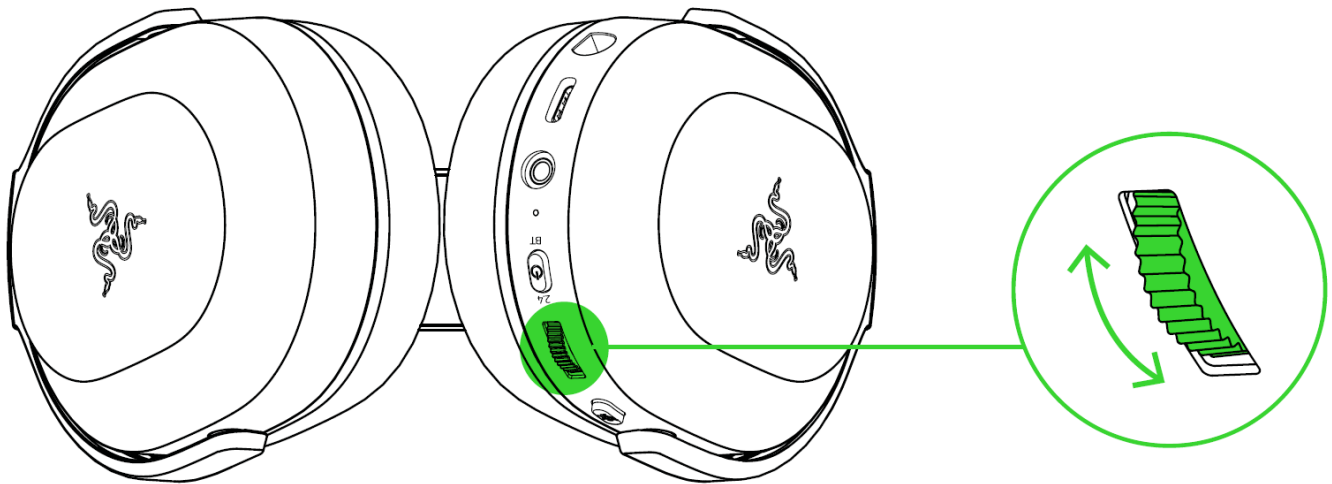

USANDO O MICROFONE CARDIOIDE RAZER™ HYPERCLEAR

Conecte o Microfone cardioide Razer™ HyperClear ao conector de microfone e curve-o até que esteja paralelo à sua boca. Certifique-se de que o diafragma do microfone esteja voltado para a frente e a abertura de ventilação para o lado oposto à sua boca.

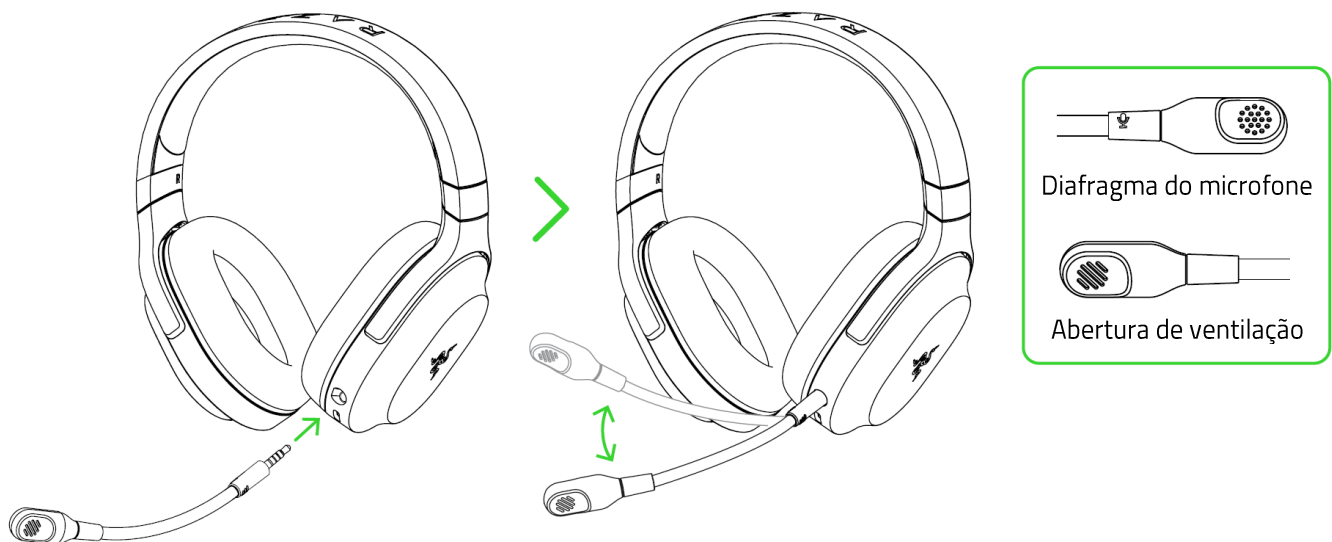

SILENCIANDO/ATIVANDO O MICROFONE

Pressione o botão de silenciamento do microfone para silenciar ou ativar o microfone.

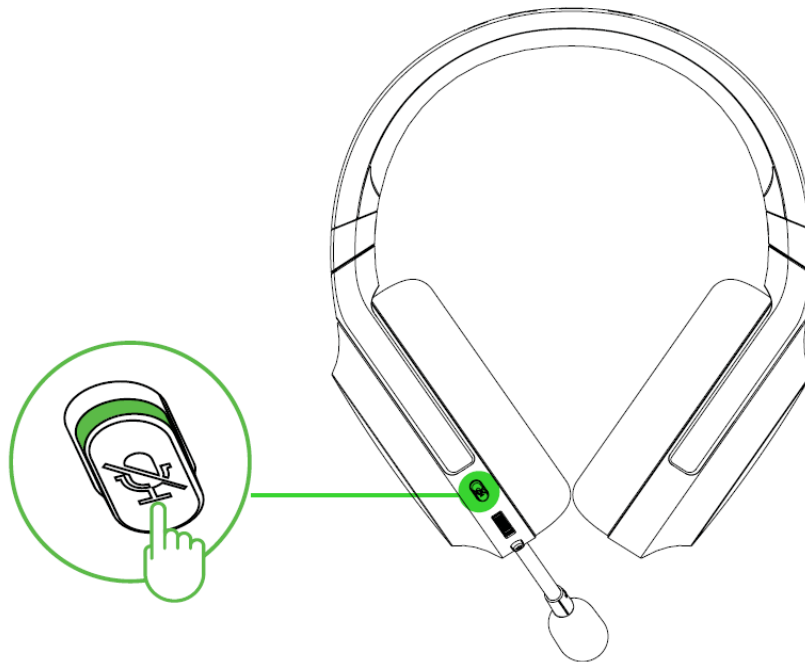

AMPLIANDO A VIDA ÚTIL DO HEADSET

Para minimizar a tensão na tiora, recomendamos que o headset seja aberto com cuidado antes de ser posicionado em volta da cabeça. No entanto, evite esticá-lo além dos limites técnicos suportados.



ATIVE O 7.1 SURROUND SOUND*

Vivencie um som posicional preciso especificamente projetado para jogos, filmes e música.

1. Baixe o software 7.1 Surround Sound em razer.com/7.1-surround-sound.
2. Registre seu produto em razerid.razer.com/products para receber o código de ativação no seu e-mail.

**Disponível apenas no Windows 10 de 64 bits e superiores.*

7. SEGURANÇA E MANUTENÇÃO

ORIENTAÇÕES DE SEGURANÇA

Para obter a máxima segurança durante o uso do Razer Barracuda X, sugerimos que você siga as orientações abaixo:

Se tiver problemas ao usar o dispositivo adequadamente e a solução de problemas não for suficiente para resolvê-los, desconecte o dispositivo e entre em contato com a linha direta da Razer ou visite support.razer.com para receber assistência.

Não desmonte o dispositivo nem tente operá-lo sob condições anormais de corrente. Se fizer isso, sua garantia será anulada.

Mantenha o dispositivo longe de líquidos ou umidade. Só opere o dispositivo dentro da faixa específica de temperatura de 0 °C (32 °F) a 40 °C (104 °F). Se a temperatura exceder essa faixa, desligue e/ou desconecte o dispositivo para que a temperatura se estabilize no nível ideal.

O dispositivo isola sons do ambiente externo mesmo em volumes baixos, o que resulta em uma menor percepção dos ambientes ao seu redor. Remova o dispositivo quando se envolver em atividades que exijam uma percepção ativa do ambiente.

Ouvir volumes excessivamente altos por períodos longos de tempo pode prejudicar a audição. Além disso, na legislação de certos países, o limite máximo de exposição sonora é de 86 dB por 8 horas ao longo do dia. Portanto, recomendamos que você reduza o volume para um nível confortável ao ouvir por períodos prolongados de tempo. Cuide bem de sua audição.

MANUTENÇÃO E USO

O Razer Barracuda X requer uma manutenção mínima para se manter em condições ideais. Recomendamos que você o limpe uma vez por mês usando um pano macio ou um cotonete para evitar o acúmulo de sujeira. Não use sabão ou produtos de limpeza agressivos.

AVISO SOBRE A BATERIA

O Razer Barracuda X contém uma bateria recarregável Li-íon. Em geral, a expectativa de vida dessas baterias depende do uso. Se suspeitar que a bateria recarregável Li-íon dentro do Razer Barracuda X pode estar vazia (com pouca carga), tente carregá-la.

Cuidado: não abra, não danifique e não exponha a materiais condutores (metal), umidade, líquidos, fogo ou calor. Isso pode fazer com que as baterias vazem ou estourem, resultando em lesões pessoais. A vida útil da bateria varia de acordo com o uso.

8. INFORMAÇÕES LEGAIS

INFORMAÇÕES DE DIREITOS AUTORAIS E PROPRIEDADE

©2025 Razer Inc. Todos os direitos reservados. Razer, "For Gamers. By Gamers.", logotipo "Powered by Razer Chroma", logotipo Razer, o logotipo da cobra de três cabeças e o logotipo Razer são marcas comerciais ou marcas comerciais registradas da Razer Inc. e/ou de empresas afiliadas nos Estados Unidos ou em outros países. Todas as outras marcas registradas pertencem a seus respectivos proprietários, e outros nomes de empresas e de produtos mencionados neste guia podem ser marcas registradas de suas respectivas empresas.

Android, Google, Google Logo, Google Play, and the Google Play logo are registered trademarks of Google LLC.

Apple, the Apple logo, and iPhone are trademarks of Apple Inc., registered in the U.S. and other countries. App Store is a service mark of Apple Inc. iOS is a trademark or registered trademark of Cisco in the U.S. and other countries and is used under license.

The Bluetooth® word mark and logos are registered trademarks owned by Bluetooth SIG, Inc., and any use of such marks by Razer is under license.

Windows and the Windows logo are trademarks or registered trademarks of the Microsoft group of companies.

A Razer Inc. (doravante nesta denominada a "Razer") pode ter direitos autorais, marcas comerciais, segredos comerciais, patentes, pedidos de registro de patente ou outros direitos de propriedade (registrados ou não) no concernente ao produto neste Guia Principal. O fornecimento deste Guia Principal não dá a você uma licença para (quaisquer) tais patentes, marcas registradas, direitos autorais ou outros direitos de propriedade intelectual. O Razer Barracuda X (doravante nesta denominado o "Produto") pode ser diferente das imagens na caixa ou de outro modo. A Razer não assume qualquer responsabilidade por tais diferenças ou por quaisquer eventuais erros. As informações na presente estão sujeitas a alterações sem aviso prévio.

GARANTIA LIMITADA DO PRODUTO

Para conferir os termos atuais da Garantia Limitada do Produto, acesse [razer.com/warranty](https://www.razer.com/warranty).

LIMITAÇÃO DE RESPONSABILIDADE

Sob nenhuma circunstância a Razer será responsável por quaisquer lucros cessantes, perda de informações ou de dados, danos especiais, incidentais, indiretos, compensatórios, consequenciais ou acidentais oriundos de qualquer forma da distribuição, venda, revenda, uso ou incapacidade de

uso do Produto. Sob nenhuma circunstância a responsabilidade da Razer ultrapassará o valor de compra do Produto no varejo

DISPOSIÇÕES GERAIS

Os termos da presente serão regidos e interpretados segundo a legislação do foro no qual o Produto foi adquirido. Se qualquer termo neste manual for considerado inválido ou inexecutável, tal termo (enquanto inválido ou inexecutável) será considerado sem nulo, sem efeito e excluído sem invalidar quaisquer termos remanescentes. A Razer reserva-se o direito de emendar qualquer termo a qualquer momento e sem aviso prévio.