



RAZER BARRACUDA X

MODE D'EMPLOI

Expérience audio en immersion totale sans interruption à la maison ou en déplacement : le **Razer Barracuda X** est conçu pour ces deux utilisations. Doté de la technologie Razer SmartSwitch Dual Wireless qui permet de basculer en toute aise entre les modes haut débit du 2,4GHz et Bluetooth, profitez d'une véritable polyvalence soutenue par un confort durable, des haut-parleurs puissants et un micro cristallin.

## TABLE DES MATIÈRES

1. CE QUI VOUS ATTEND.....	3
2. CE DONT VOUS AVEZ BESOIN.....	4
3. CARACTÉRISTIQUES TECHNIQUES.....	5
4. NOUS SOMMES LÀ POUR VOUS.....	6
5. POUR COMMENCER.....	7
6. UTILISATION DE VOTRE CASQUE.....	11
7. SÉCURITÉ ET ENTRETIEN.....	17
8. MENTIONS LÉGALES.....	19

## 1. CE QUI VOUS ATTEND

- Razer Barracuda X

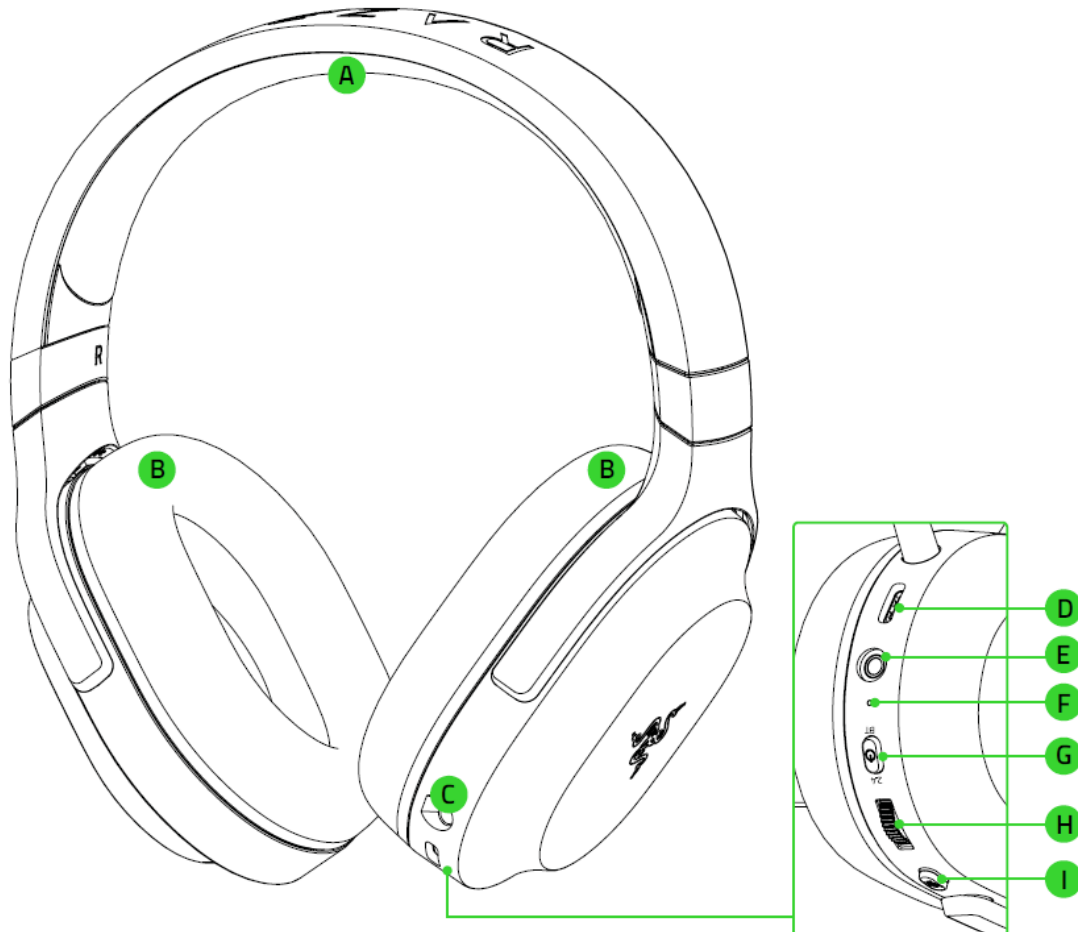

- A. Bandeau réglable et rembourré
- B. Coussinets d'oreille en mousse à mémoire de forme et similicuir ultradoux
- C. Prise jack microphone
- D. Port de chargement Type-C
- E. Prise jack audio + micro de 3,5 mm
- F. Indicateur d'état
- G. Bouton d'alimentation/Razer SmartSwitch
- H. Molette de réglage du volume
- I. Bouton de désactivation du micro

- Dongle sans fil Type-C



- Micro cardioïde Razer™ HyperClear amovible

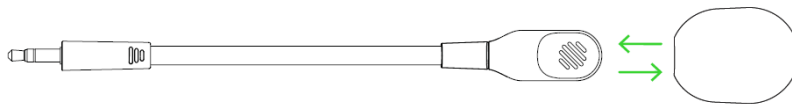

- Câble de chargement Type-C

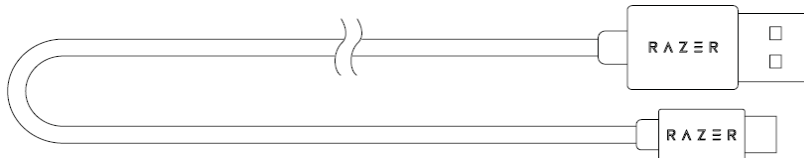

- Câble adaptateur Type-A vers Type-C

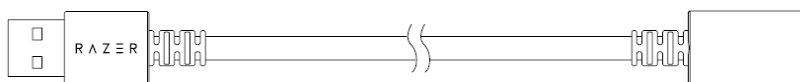

- Câble combiné de 3,5 mm

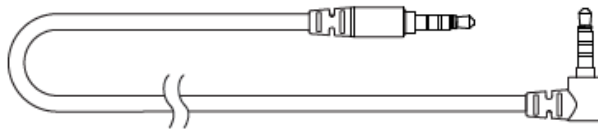

- Informations importantes sur le produit

---

## 2. CE DONT VOUS AVEZ BESOIN

### CONFIGURATION DU PRODUIT

- [Sans fil] Appareils prenant en charge les connexions audio via Bluetooth/Port USB Type-C ou Type-A
- [Filaire] Prise jack combinée audio + micro de 3,5 mm

### PREREQUIS POUR L'APPLICATION RAZER AUDIO

- iOS 12/Android 8.1 Oreo (ou version ultérieure) avec connectivité Bluetooth
- Connexion Internet pour l'installation de l'application

---

## 3. CARACTÉRISTIQUES TECHNIQUES

### ÉCOUTEURS

- Réponse en fréquence : 20 Hz — 20 kHz
- Impédance : 32  $\Omega$  à 1 kHz
- Sensibilité : 96 dB SPL/mW à 1 KHz par simulateur de tête et de torse (HATS, Head and Torso Simulator)
- Haut-parleurs : haut-parleur dynamique personnalisé de 40 mm
- Diamètre intérieur de l'oreillette : 60 mm x 40 mm
- Type de connexion : Bluetooth, Dongle USB Type C
- Longueur du câble : 1,5 m / 4,92 pieds
- Poids approx. : 250 g / 0,55 lb
- Coussinets d'oreille ovales : recouvrent entièrement les oreilles avec du tissu et du similicuir moelleux pour offrir isolation sonore et confort

### MICROPHONE

- Réponse en fréquence : 100 Hz — 10 kHz
- Rapport signal/bruit :  $\geq 60$  dB
- Sensibilité (à 1 kHz) :  $-42 \pm 3$  dB
- Mode de captation : unidirectionnel
- Commandes sur les oreillettes
- Volume haut/bas
- Bouton de désactivation et d'activation du micro

### UTILISATION AUDIO

- Sans fil : Via un dongle de Type C ou Bluetooth 5.2
- Par câble : analogique 3,5 mm
- Codec Bluetooth : SBC
- Son surround : Uniquement disponible sur Windows 10 64 bits (ou version ultérieure)

---

## 4. NOUS SOMMES LÀ POUR VOUS

Vous avez dans les mains un appareil exceptionnel disposant d'une garantie limitée de 2 ans. Maintenant, exploitez tout son potentiel et recevez des avantages Razer exclusifs en vous inscrivant sur [razerid.razer.com](https://razerid.razer.com)

*Le numéro de  
série de votre  
produit est  
disponible ici.*

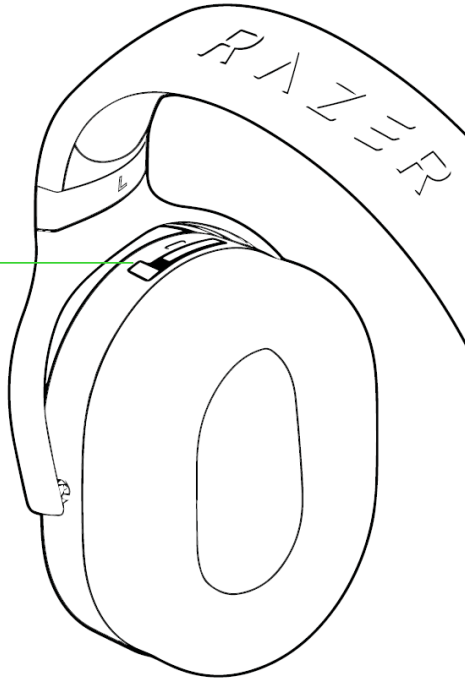

Vous avez une question ? Contactez l'équipe d'assistance Razer sur [support.razer.com](https://support.razer.com)

## 5. POUR COMMENCER

### CHARGEMENT DE VOTRE CASQUE

Branchez votre Razer Barracuda X à un port USB Type-A sous tension à l'aide du câble de chargement. Pour de meilleurs résultats, veuillez charger complètement votre casque avant la première utilisation. Un casque vide se charge entièrement en 4 h environ.

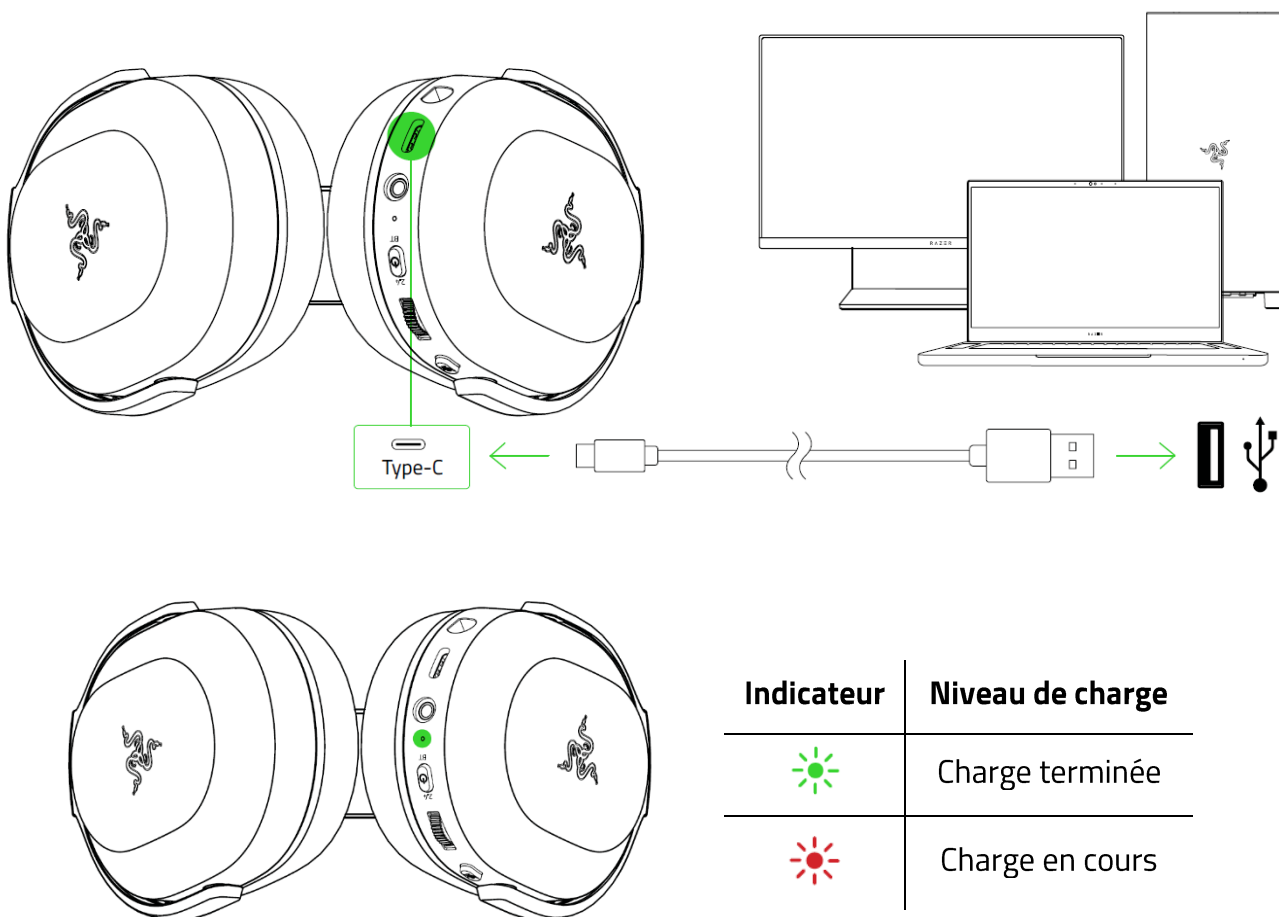

# CONNEXION À VOS PÉRIPHÉRIQUES

## A. Via un dongle sans fil Type-C (2,4GHz)

1. Branchez le dongle sans fil Type-C sur votre périphérique.

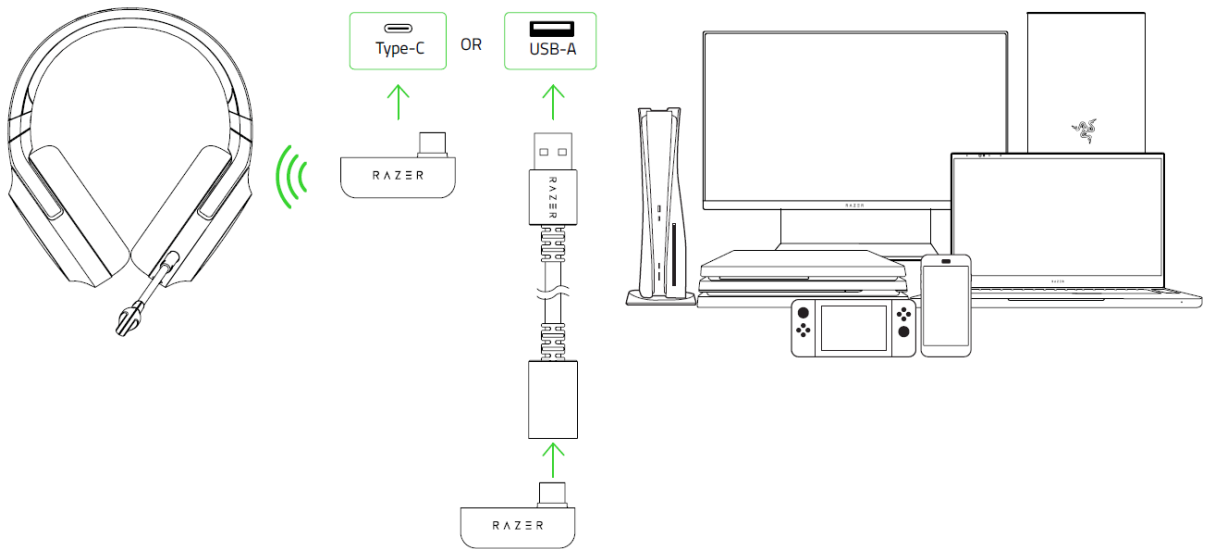

2. Maintenez appuyé le bouton d'alimentation/Razer SmartSwitch jusqu'à ce que l'indicateur d'état s'allume brièvement.

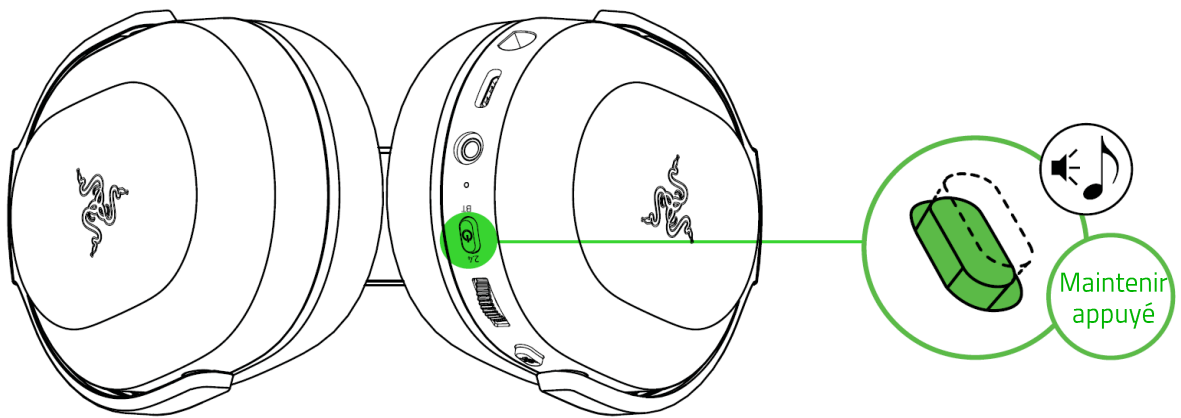

3. Attendez que l'indicateur d'état passe en vert continu, indiquant ainsi que le casque est dorénavant connecté à un dongle sans fil Type-C.

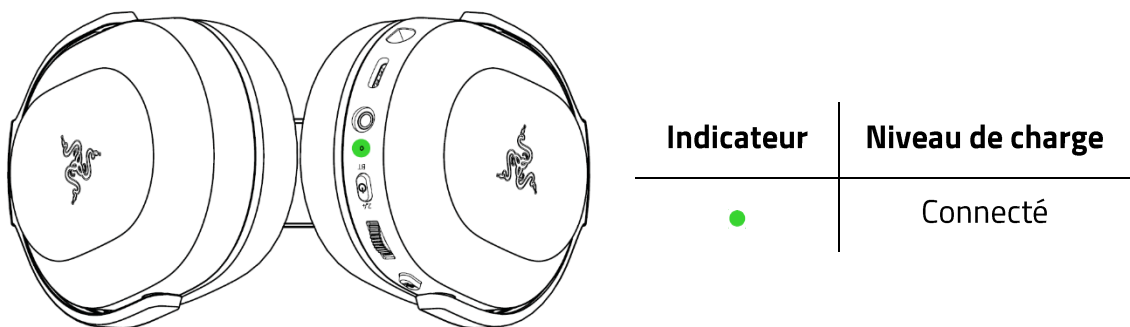

4. Sur votre périphérique, définissez le Razer Barracuda X comme **Périphérique d'entrée** et **Périphérique de sortie** par défaut.

#### Sur **PC/Ordinateur portable**

- Faites un clic droit sur l'icône de volume dans la barre d'état système, puis sélectionnez **Ouvrir les paramètres de son**.
- Dans la fenêtre Son, définissez le **Razer Barracuda X 2.4** en tant que périphérique d'**Entrée** et de **Sortie** par défaut.

#### Sur la **PlayStation 5**, allez dans **Paramètres**, puis **Son**

- Sur votre **Microphone**, réglez le **Périphérique d'entrée** sur **Razer Barracuda X 2.4**.
- Dans **Sortie audio**, réglez le **Périphérique de sortie** sur **Razer Barracuda X 2.4**.



#### Sur la **PlayStation 4**, allez dans **Paramètres** > **Périphériques** > **Périphériques audio**

- Définissez le **Périphérique d'entrée** et le **Périphérique de sortie** sur **Razer Barracuda X 2.4**.

## B. Via Bluetooth

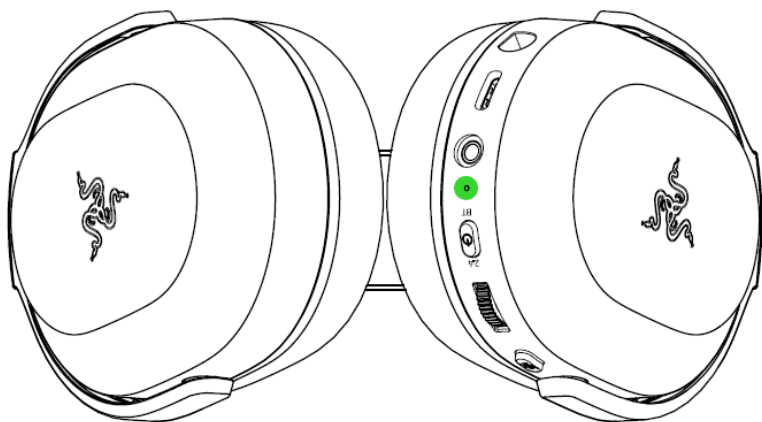
Une fois éteint, appuyez sur le bouton de d'alimentation/Razer SmartSwitch pendant 5 secondes pour activer le mode de synchronisation Bluetooth. Suivez les instructions de votre périphérique et sélectionnez « **Razer Barracuda X (BT)** » parmi la liste des périphériques détectés. L'indicateur d'état passera rapidement en bleu continu pour indiquer que le casque est désormais synchronisé avec votre appareil.



Indicateur	État
	Synchronisation
	Synchronisé

### C. Via prise jack audio + micro de 3,5 mm

Si votre appareil dispose d'une prise jack combinée audio + micro de 3,5 mm, veuillez brancher le câble combiné de 3,5 mm de votre casque sur la prise jack audio de votre appareil.

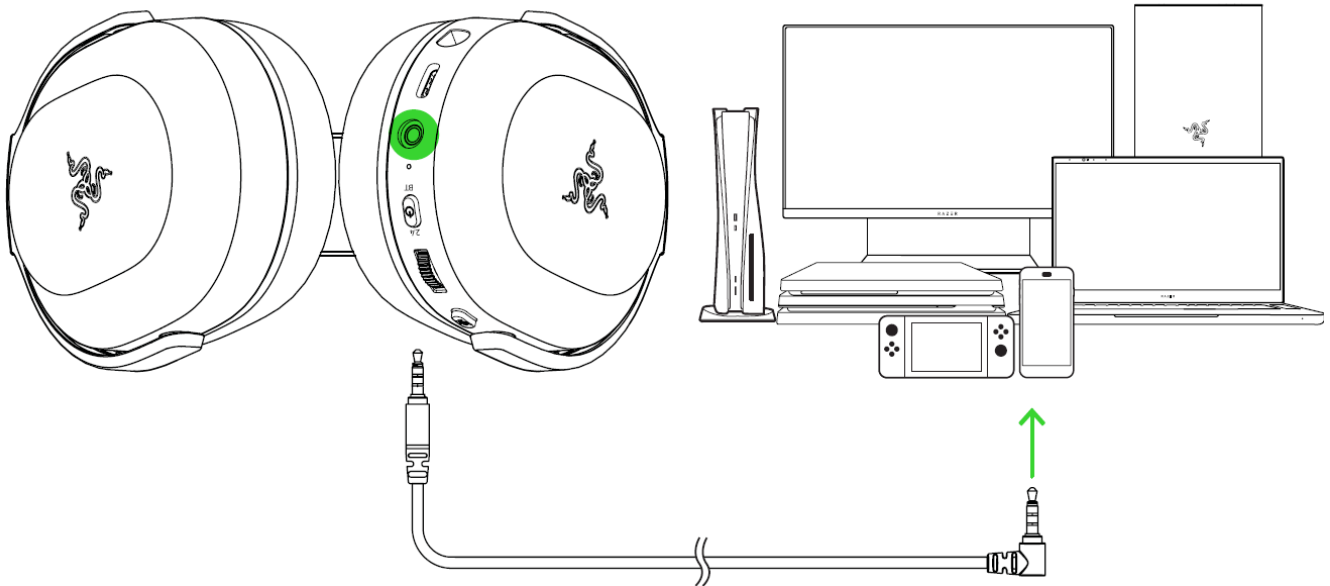

### APPLICATION RAZER AUDIO (MOBILE)

La personnalisation avancée de votre Razer Barracuda X est désormais beaucoup plus simple. Grâce à l'application Razer Audio, vous pourrez, entre autres, personnaliser ses paramètres d'égaliseur et sa fonction d'arrêt automatique, activer et désactiver le mode jeu, et ce n'importe où et à tout moment.

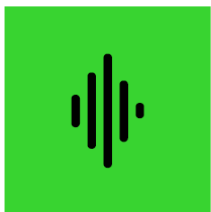

Razer Audio



OU

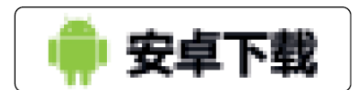

RZR.TO/AUDAPP  
(Uniquement pour les utilisateurs en Chine)



*Lorsque vous utilisez l'application, assurez-vous que l'oreillette est connectée à votre appareil via Bluetooth uniquement. Cette connexion est indiquée par un voyant bleu fixe.*

## 6. UTILISATION DE VOTRE CASQUE

### BOUTON D'ALIMENTATION/RAZER SMARTSWITCH

#### Alimentation ON/OFF

Allumez le casque en maintenant appuyé le bouton d'alimentation/Razer SmartSwitch jusqu'à ce que l'indicateur d'état s'allume, puis maintenez appuyé de nouveau ce même bouton pour l'éteindre. Une notification sonore vous indiquera si le casque est allumé ou éteint.

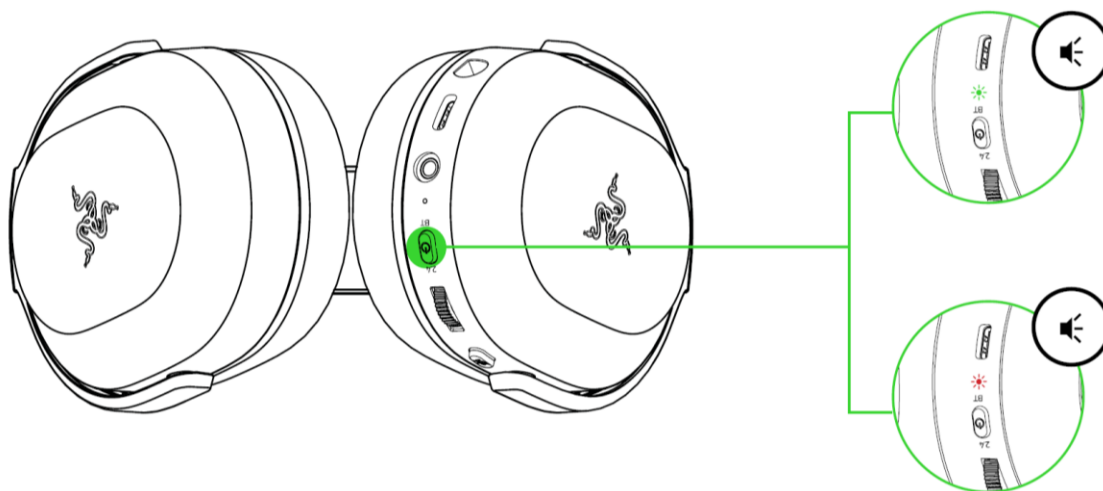

**i** Le casque s'allumera par le biais de la dernière source audio utilisée avant son arrêt.

#### Modification de la source audio

Lorsqu'il est sous tension et connecté à une source audio, appuyez trois fois sur le bouton d'alimentation/Razer SmartSwitch pour passer d'une source audio connectée via un dongle sans fil Type-C à une source audio connectée via Bluetooth ou vice versa.

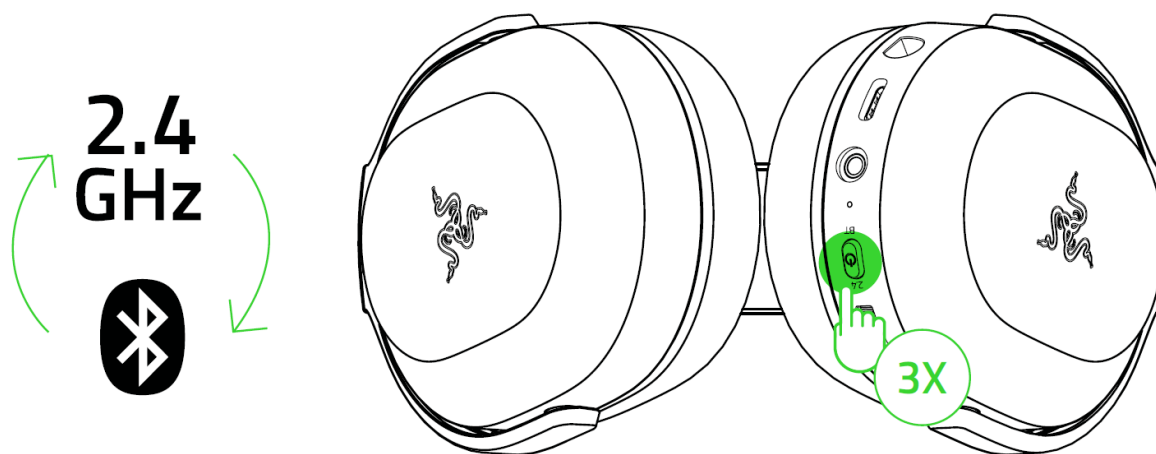

**i** Utiliser le Bluetooth comme source audio aura pour effet de reconnecter le casque au dernier appareil connu. Le mode de synchronisation sera activé si aucun appareil n'est trouvé.

## Autres fonctions

D'autres fonctions du bouton d'alimentation/Razer SmartSwitch sont disponibles lorsque le casque est allumé et que la source audio est connectée via Bluetooth. Ces fonctions sont basées sur l'activité actuelle de votre appareil et peuvent ne pas être prises en charge sur certains périphériques.

Pression simple	Lecture/pause*
	Accepter les appels entrants ou terminer l'appel en cours
	Placer un appel en attente et accepter un appel entrant
	Terminer l'appel et passer sur appel en attente
Double pression	Passer le titre
	Refuser les appels entrants
	Changer d'appels
Pression triple	Modifier la source audio
Quand le casque est éteint, maintenez enfoncé pendant 5 secondes	Activer le mode de synchronisation Bluetooth

*\*Vous pouvez également utiliser cette fonction lorsque vous utilisez le dongle sans fil Type-C comme source audio.*

## COMPRENDRE RAZER SMARTSWITCH

Avec le Razer Barracuda X connecté simultanément à un PC ou à une console de jeu (via Dongle sans fil Type-C) et à un périphérique mobile (via Bluetooth), vous pourrez aisément prendre des appels depuis un périphérique Bluetooth connecté et revenir au son du jeu sans avoir à retirer le casque. L'indicateur d'état s'allumera rapidement en blanc pour indiquer que le casque est connecté aux deux sources audio.

Les comportements suivants vous aideront à comprendre comment votre casque répond au changement de source audio et aux appels entrants lorsqu'il est connecté à un périphérique Bluetooth et à un dongle sans fil Type-C :

Casque audio	Comportement Razer SmartSwitch
Streaming via un dongle sans fil Type-C	<ul style="list-style-type: none"><li>Le casque basculera automatiquement vers la source audio Bluetooth pour les appels entrants provenant de votre périphérique mobile et utilisera à nouveau le dongle sans fil Type-C après chaque appel.</li><li>Lorsque la même application sonne sur votre PC et périphérique mobile (ex. : Teams, Messenger), le bouton Razer SmartSwitch, permettant de répondre aux appels entrants, fera basculer automatiquement le casque sur la source audio Bluetooth. Le casque utilisera à nouveau le dongle sans fil Type-C après chaque appel.</li></ul> <p> <i>Vous pouvez désactiver automatiquement le changement de source pour les appels entrants en activant la fonction Ne pas déranger sur l'application Razer Audio.</i></p> <ul style="list-style-type: none"><li>L'audio du périphérique mobile connecté sera UNIQUEMENT diffusé automatiquement au casque si aucun son n'est présent ou transféré au dongle sans fil Type-C.</li><li>La pause automatique sur le flux audio lors de la modification des sources audio dépend de l'application que vous utilisez (ex. : Spotify, Apple Music).</li></ul>
Streaming via Bluetooth	<ul style="list-style-type: none"><li>Lorsque vous passez à la source audio du dongle sans fil Type-C, votre casque restera connecté à votre périphérique mobile via Bluetooth. Cependant, l'application Razer Audio déconnectera votre périphérique mobile.</li><li>La pause automatique sur le flux audio lors de la modification des sources audio dépend de l'application que vous utilisez (ex. : Spotify, Apple Music).</li></ul>
Pas de streaming sur aucune source audio	Le son jouera sur la première source audio qui diffuse l'audio.

## MOLETTE DU VOLUME

Tournez la molette du volume pour augmenter ou diminuer le volume.

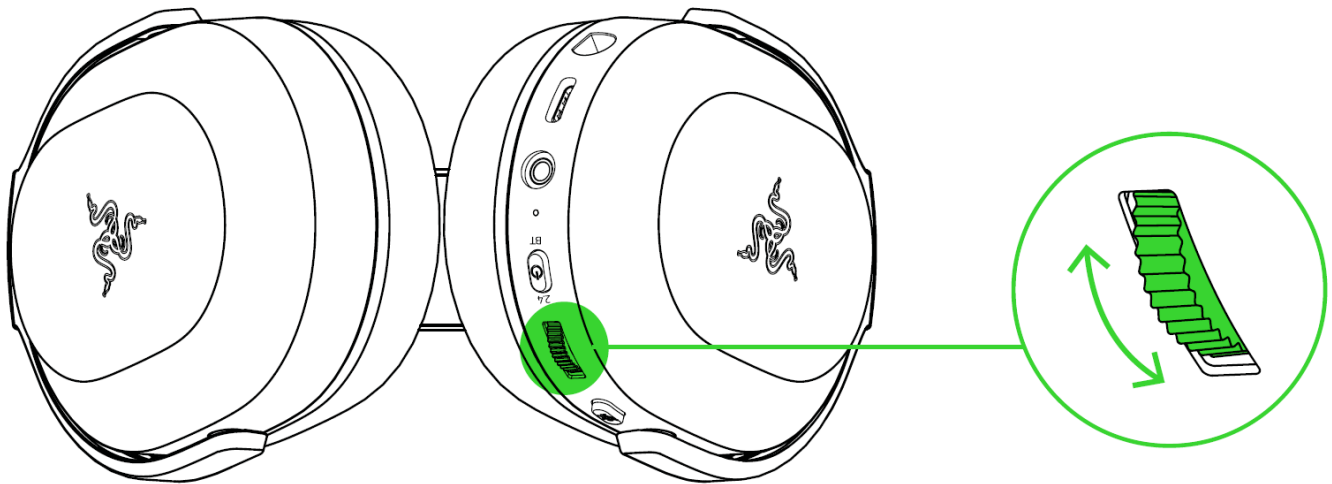

## UTILISATION DU MICRO CARDIOÏDE RAZER™ HYPERCLEAR

Branchez le micro cardioïde Razer™ HyperClear à la prise jack microphone, puis courbez-le jusqu'à ce qu'il soit parallèle à votre bouche. Assurez-vous que le diaphragme du micro soit en face de vous, et que l'aération se trouve du côté opposé à votre bouche.

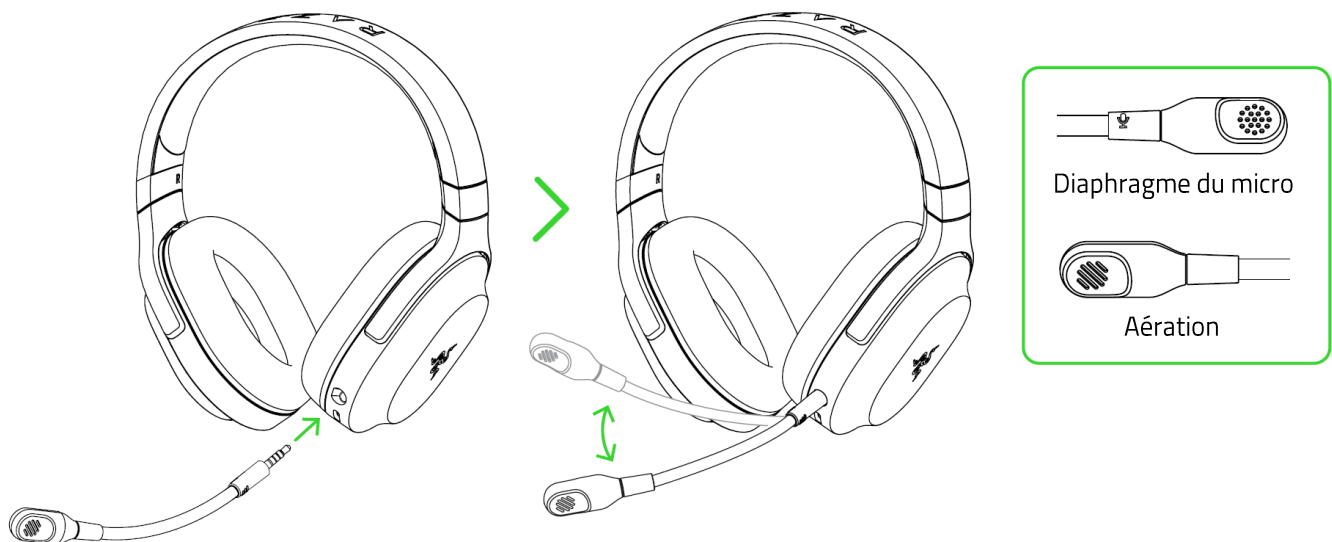

## COUPER/ACTIVER LE SON DU MICROPHONE

Appuyez sur le bouton de désactivation du micro pour activer ou désactiver le microphone.

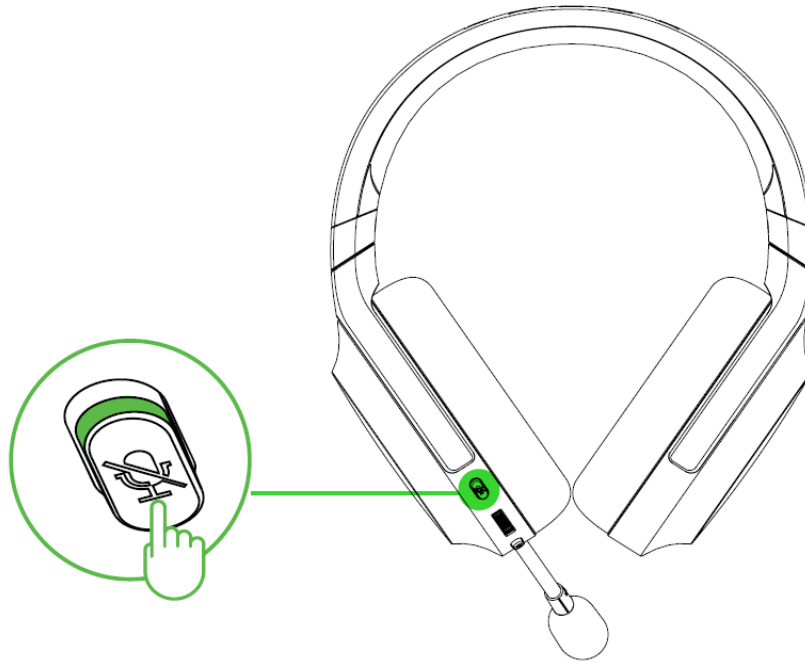

## PROLONGATION DE LA DURÉE DE VIE DE VOTRE CASQUE

Nous vous recommandons d'écarter doucement le casque avant de le placer sur votre tête afin de limiter la tension induite par le bandeau. Cependant, évitez d'écarter le casque au-delà de ses limites techniques.

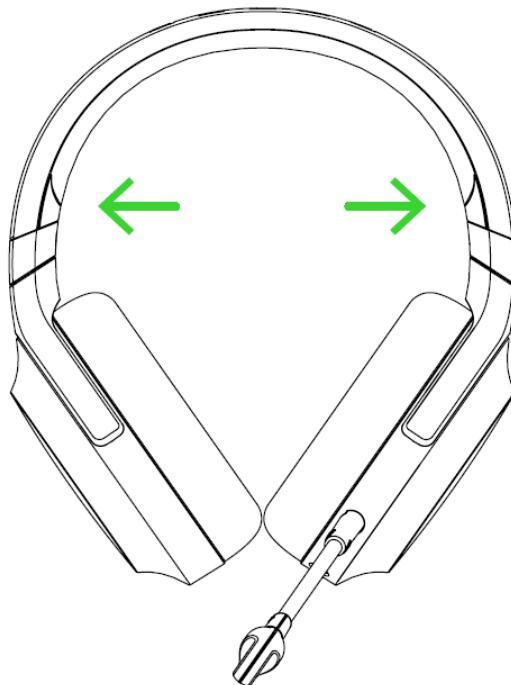

## **ACTIVER 7.1 SURROUND SOUND\***

Découvrez un son positionnel précis spécialement conçu pour le jeu, les films et la musique.

1. Téléchargez le logiciel 7.1 Surround Sound sur [razer.com/7.1-surround-sound](https://razer.com/7.1-surround-sound).
2. Enregistrez votre produit sur [razerid.razer.com/products](https://razerid.razer.com/products) pour recevoir votre code d'activation par e-mail.

*\*Uniquement disponible sur Windows 10 64 bits et version ultérieure.*

---

## 7. SÉCURITÉ ET ENTRETIEN

### CONSIGNES DE SÉCURITÉ

Afin d'utiliser votre Razer Barracuda X dans des conditions de sécurité optimales, nous vous recommandons de suivre les consignes suivantes :

Si vous avez des difficultés à utiliser l'appareil correctement et que le dépannage ne fonctionne pas, débranchez l'appareil et contactez le service d'assistance téléphonique de Razer ou rendez-vous sur [support.razer.com](https://support.razer.com) pour obtenir de l'aide.

Ne démontez pas l'appareil et n'essayez pas de le faire fonctionner avec une charge de courant anormale. Cela annulera votre garantie.

Conservez l'appareil à l'abri des liquides et de l'humidité. Faites fonctionner l'appareil uniquement à une température comprise entre 0 °C (32 °F) et 40 °C (104 °F). Si la température dépasse ces limites, éteignez et/ou débranchez l'appareil pour laisser la température se stabiliser à un niveau optimal.

L'appareil isole les sons ambiants externes même à un volume peu élevé, ce qui décroît la perception de votre environnement externe. Veuillez retirer l'appareil lorsque vous entreprenez une activité qui nécessite une perception active de votre environnement.

L'écoute prolongée de sons à un volume élevé peut endommager votre audition. Par ailleurs, la législation de certains pays stipule qu'une exposition de 86 dB pendant plus de 8 heures par jour est nocive. Nous vous recommandons par conséquent de réduire le volume à un niveau confortable lors d'une écoute prolongée. Prenez soin de votre audition.

### ENTRETIEN ET UTILISATION

Le Razer Barracuda X nécessite un minimum d'entretien pour le conserver dans un état de fonctionnement optimal. Une fois par mois nous vous recommandons de le nettoyer avec un chiffon doux ou un coton-tige pour empêcher les dépôts de saleté. N'utilisez pas de savon ou de produits nettoyeurs agressifs.

### ALERTE BATTERIE

Le Razer Barracuda X contient une batterie rechargeable lithium-ion. En général, l'autonomie de cette batterie dépend de son utilisation. Si vous pensez que la batterie rechargeable lithium-ion du Razer Barracuda X est épuisée (faible charge), essayez de la recharger.

**Attention :** Ne pas ouvrir, endommager ou exposer à des matériaux conducteurs (métal), à l'humidité, à du liquide, du feu ou de la chaleur. De telles pratiques peuvent entraîner l'explosion ou

l'écoulement des batteries, ce qui peut causer des blessures. L'autonomie des batteries varie avec l'usage que vous en faites.

---

## 8. MENTIONS LÉGALES

### INFORMATIONS DE DROITS D'AUTEUR ET D'AUTRES DROITS DE PROPRIÉTÉ INTELLECTUELLE

©2025 Razer Inc. Tous droits réservés. Razer, "For Gamers. By Gamers.", "Powered by Razer Chroma" logo, Razer logo, et le logo du serpent à trois têtes sont des marques commerciales ou des marques déposées de Razer Inc. et/ou de sociétés affiliées aux États-Unis ou dans d'autres pays. Toutes les autres marques sont la propriété de leurs propriétaires respectifs et les autres entreprises et noms de produits mentionnés ici sont des marques appartenant à leurs entreprises respectives. Le produit actuel peut différer des images. Les informations sont correctes au moment de l'impression.

Android, Google, Google Logo, Google Play, and the Google Play logo are registered trademarks of Google LLC.

Apple, the Apple logo, and iPhone are trademarks of Apple Inc., registered in the U.S. and other countries. App Store is a service mark of Apple Inc. iOS is a trademark or registered trademark of Cisco in the U.S. and other countries and is used under license.

The Bluetooth® word mark and logos are registered trademarks owned by Bluetooth SIG, Inc., and any use of such marks by Razer is under license.

Windows and the Windows logo are trademarks or registered trademarks of the Microsoft group of companies.

Razer Inc. (« Razer ») peut avoir des droits d'auteur, des marques de commerce, des secrets de fabrique, des brevets, des dépôts de brevets ou d'autres droits liés à la propriété intellectuelle (qu'ils soient déposés ou non) en rapport avec le produit, sujet de ce manuel principal. La distribution de ce manuel principal ne vous accorde aucune licence concernant ces droits d'auteur, marques de commerce, brevets ou autres droits de propriété intellectuelle. Le produit Razer Barracuda X (le « Produit ») peut différer des images, que ce soit sur l'emballage ou ailleurs. La société Razer réfute toute responsabilité relativement aux erreurs pouvant s'être glissées dans ce document. Les informations figurant dans les présentes sont sujettes à modification sans préavis.

### GARANTIE DE PRODUIT LIMITÉE

Pour connaître les dernières conditions actuellement en vigueur pour la garantie de produit limitée, consultez le site [razer.com/warranty](https://www.razer.com/warranty).

## **LIMITATION DE RESPONSABILITÉ**

Razer ne pourra en aucun cas être tenu comme responsable suite à des pertes de profits, de pertes d'informations ou de données, de dommages accidentels, indirects, punitifs ou consécutifs, survenant de quelque manière après la distribution, vente, revente, l'utilisation, ou l'impossibilité d'utiliser le Produit. En aucun cas, la responsabilité de Razer ne pourra dépasser le prix d'achat au détail du Produit.

## **GÉNÉRAL**

Ces termes sont régis et interprétés dans le cadre des lois de la juridiction dans laquelle le Produit a été acheté. Si l'un des termes dans la présente est tenu comme invalide ou inexécutable, ce terme sera alors (pour autant qu'il soit invalide ou inexécutable) sans effet et réputé exclu, sans invalider les autres termes restants. Razer se réserve le droit de modifier toute condition du présent accord à tout moment et sans préavis.