



RAZER BARRACUDA X

GUÍA PRINCIPAL

Sumérgete en los juegos desde casa y escucha un audio sin interrupciones estés donde estés: con los **Razer Barracuda X** puedes disfrutar de ambos. Mejorados con Razer SmartSwitch Dual Wireless para que puedas alternar sin problemas entre conexión de alta velocidad de 2,4GHz y Bluetooth, con ellos podrás disfrutar de la verdadera versatilidad y de una comodidad duradera, diafragmas potentes y un micrófono ultraclaro.

ÍNDICE

1. CONTENIDO	3
2. REQUISITOS.....	4
3. ESPECIFICACIONES TÉCNICAS.....	5
4. TE PROPORCIONAMOS COBERTURA.....	6
5. PRIMEROS PASOS.....	7
6. USO DE LOS AURICULARES	11
7. SEGURIDAD Y MANTENIMIENTO	17
8. ASPECTOS LEGALES	19

1. CONTENIDO

- Razer Barracuda X

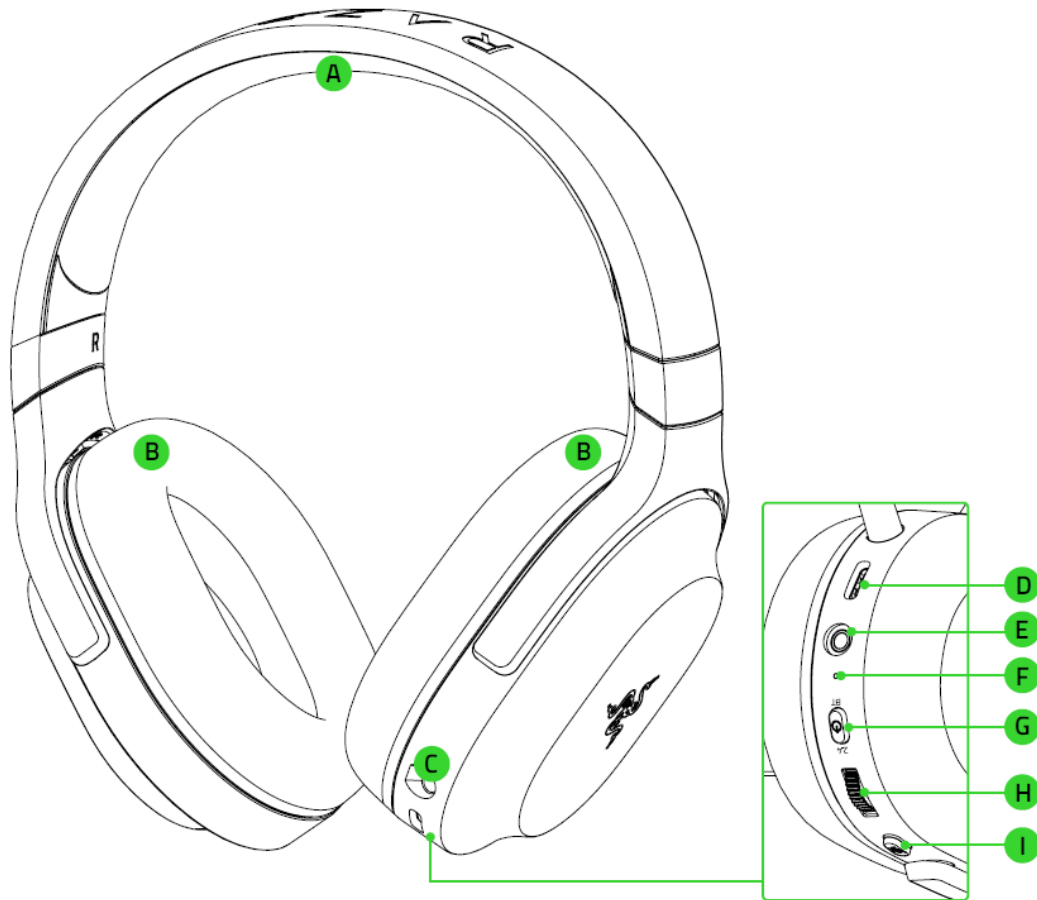

- A. Diadema ajustable acolchada
- B. Almohadillas de espuma viscoelástica de cuero sintético ultrasuave
- C. Conector de micrófono
- D. Puerto de carga tipo C
- E. Conector de audio y micrófono de 3,5 mm
- F. Indicador de estado
- G. Botón Razer SmartSwitch/Encendido
- H. Rueda de control de volumen
- I. Botón de silenciar micrófono

- Dongle inalámbrico tipo C



- Micrófono cardioide extraíble Razer™ HyperClear

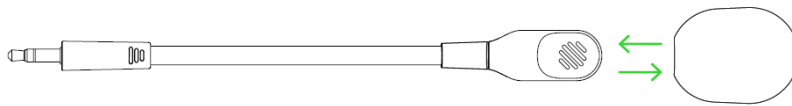

- Cable de carga tipo C

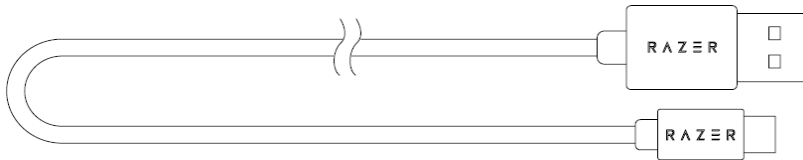

- Cable adaptador de tipo A a tipo C

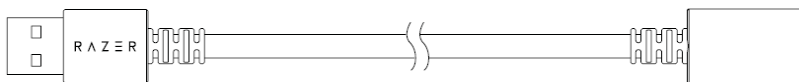

- Cable combinado de 3,5 mm

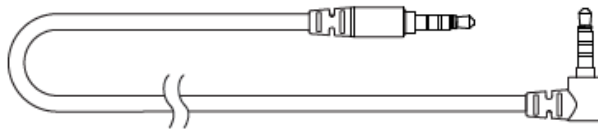

- Guía de información importante del producto

2. REQUISITOS

REQUISITOS DEL PRODUCTO

- [Inalámbricos] Dispositivos con capacidad de audio Bluetooth / puerto USB tipo C o tipo A
- [Con cable] Conector combinado audio + micrófono de 3,5 mm

REQUISITOS DE LA APLICACIÓN RAZER AUDIO

- Dispositivo con iOS 12 / Android 8.1 Oreo (o posterior) y conectividad Bluetooth
- Conexión a Internet para la instalación de la aplicación

3. ESPECIFICACIONES TÉCNICAS

AURICULARES

- Frecuencia de respuesta: 20 Hz - 20 kHz
- Impedancia: 32 Ω a 1 kHz
- Sensibilidad: 96 dB SPL/mW a 1 KHz mediante simulador de cabeza y torso (HATS, Head and Torso Simulator)
- Diafragmas: Diafragma personalizado dinámico de 40mm
- Diámetro interno de la almohadilla: 60 x 40mm
- Tipo de conexión: Bluetooth, Dongle USB tipo C
- Longitud del cable: 1,5m/4,92 ft
- Peso aproximado: 250 g/0,55 lb
- Almohadillas ovaladas: Cubre completamente las orejas con una combinación de tela y piel sintética afelpada que ofrece aislamiento acústico y comodidad

MICRÓFONO

- Frecuencia de respuesta: 100 Hz–10 kHz
- Relación señal/ruido: ≥ 60 dB
- Sensibilidad (a 1 kHz): -42 ± 3 dB
- Patrón de captación: unidireccional
- Control en el auricular
- Aumento/disminución del volumen
- Conmutador de activación/desactivación del silencio del micrófono

USO DE AUDIO

- Inalámbrico: mediante dongle tipo C o Bluetooth 5.2
- Con cable: conector analógico de 3,5 mm
- Códec Bluetooth: SBC
- Sonido envolvente: Solo disponible para Windows 10 de 64 bits (o posterior)

4. TE PROPORCIONAMOS COBERTURA

Tienes un dispositivo increíble entre manos que incluye una garantía de 2 años. Aprovecha todo su potencial y consigue ventajas exclusivas de Razer al registrarlo en razerid.razer.com

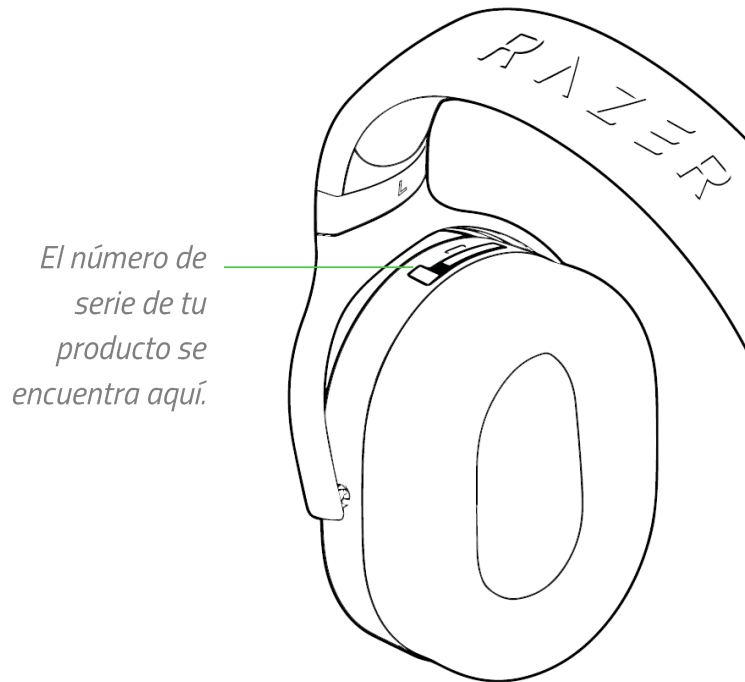



¿Tienes alguna pregunta? Pregúntale al equipo de asistencia de Razer en support.razer.com

5. PRIMEROS PASOS

CARGA DE LOS AURICULARES

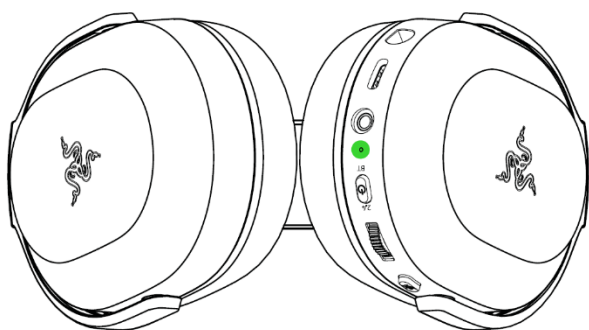
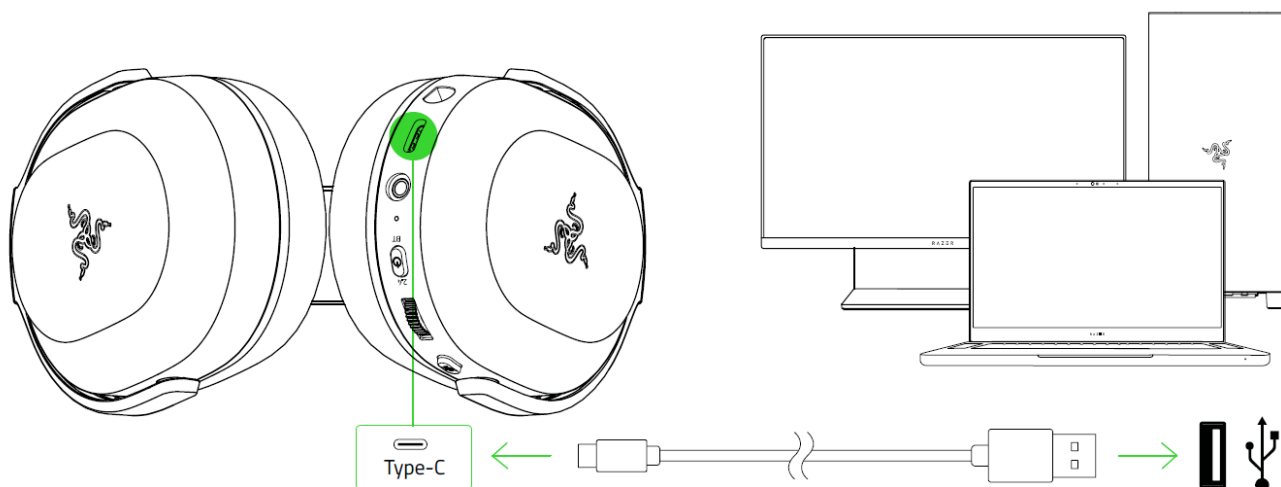
Conecta tus Razer Barracuda X a un puerto USB tipo A con alimentación a través del cable de carga. Para obtener los mejores resultados, carga totalmente los auriculares antes de usarlos por primera vez. Una unidad agotada tarda en cargarse 4 horas aproximadamente.



Indicador	Nivel de batería
	Totalmente cargada
	Cargando

CONEXIÓN A TUS DISPOSITIVOS

A. Mediante dongle inalámbrico tipo C (2,4GHz)

1. Conecta el dongle inalámbrico tipo C a tu dispositivo.

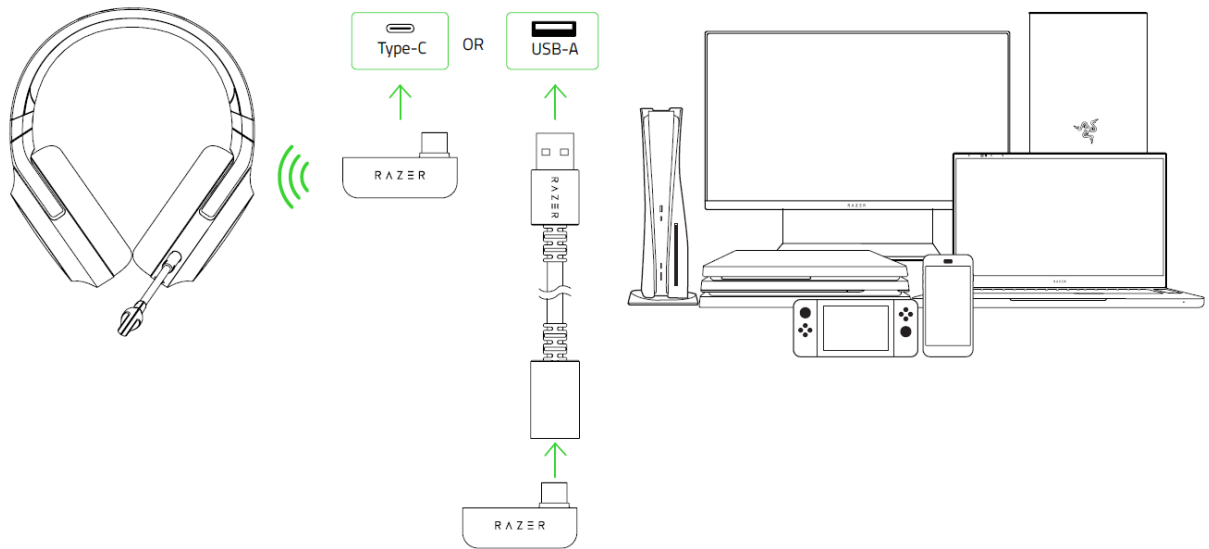

2. Mantén pulsado el botón de Razer SmartSwitch/Encendido hasta que el indicador de estado se encienda brevemente.

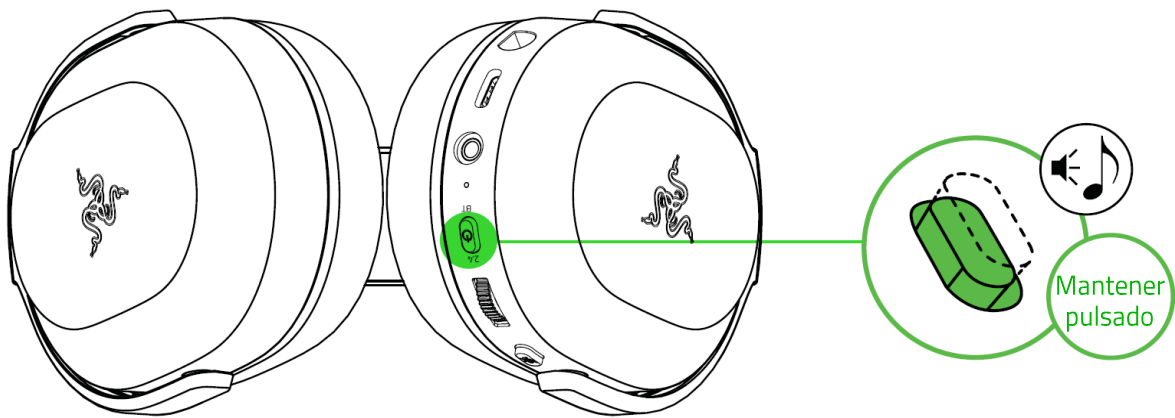

3. Espera hasta que el indicador de estado se muestre unos instantes en verde fijo, lo que indica que los auriculares están conectados al dongle inalámbrico tipo C.

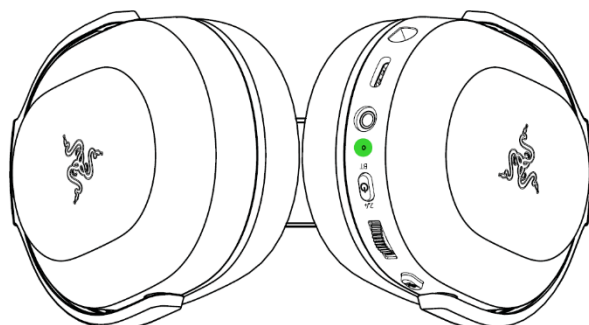

Indicador	Nivel de batería
●	Conectado

4. En tu dispositivo (si corresponde), configura los Razer Barracuda X como **Dispositivo de entrada y salida** predeterminado.

En el **PC / portátil**

- a. Haz clic con el botón derecho en el icono de sonido de la bandeja del sistema y, a continuación, selecciona **Abrir Configuración de sonido**.
- b. En la ventana Sonido, configura **Razer Barracuda X 2.4** como el dispositivo predeterminado de **salida y entrada**.

En la **PlayStation 5**, ve a **Ajustes > Sonido**

- En **Micrófono**, configura como **Dispositivo de entrada** los **Razer Barracuda X 2.4**.
- En **Salida de audio**, configura como **Dispositivo de salida** los **Razer Barracuda X 2.4**.

En la **PlayStation 4**, ve a **Ajustes > Dispositivos > Dispositivos de audio**

- Configura los **Razer Barracuda X 2.4** como **Dispositivo de entrada y Dispositivo de salida**.

B. Mediante Bluetooth

Con los auriculares apagados, pulsa el botón Razer SmartSwitch/Encendido durante 5 segundos para activar el modo de sincronización mediante Bluetooth. Sigue las instrucciones del dispositivo y selecciona "**Razer Barracuda X**" en la lista de dispositivos encontrados. El indicador de estado cambiará brevemente a azul fijo para indicar que los auriculares ya están sincronizados con tu dispositivo.

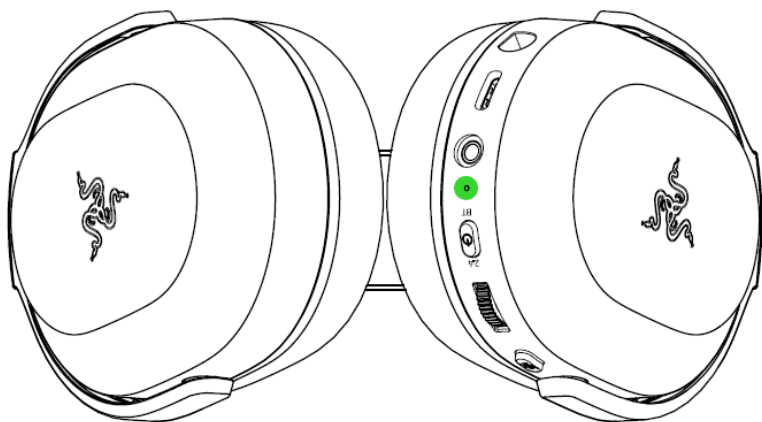

Indicador	Estado
	Sincronizando
	Sincronizados

C. Mediante conector de audio y micrófono de 3,5 mm

Si tu dispositivo tiene un conector combinado audio + micrófono de 3,5 mm, conecta el cable combinado de 3,5 mm de los auriculares al conector de audio de tu dispositivo.

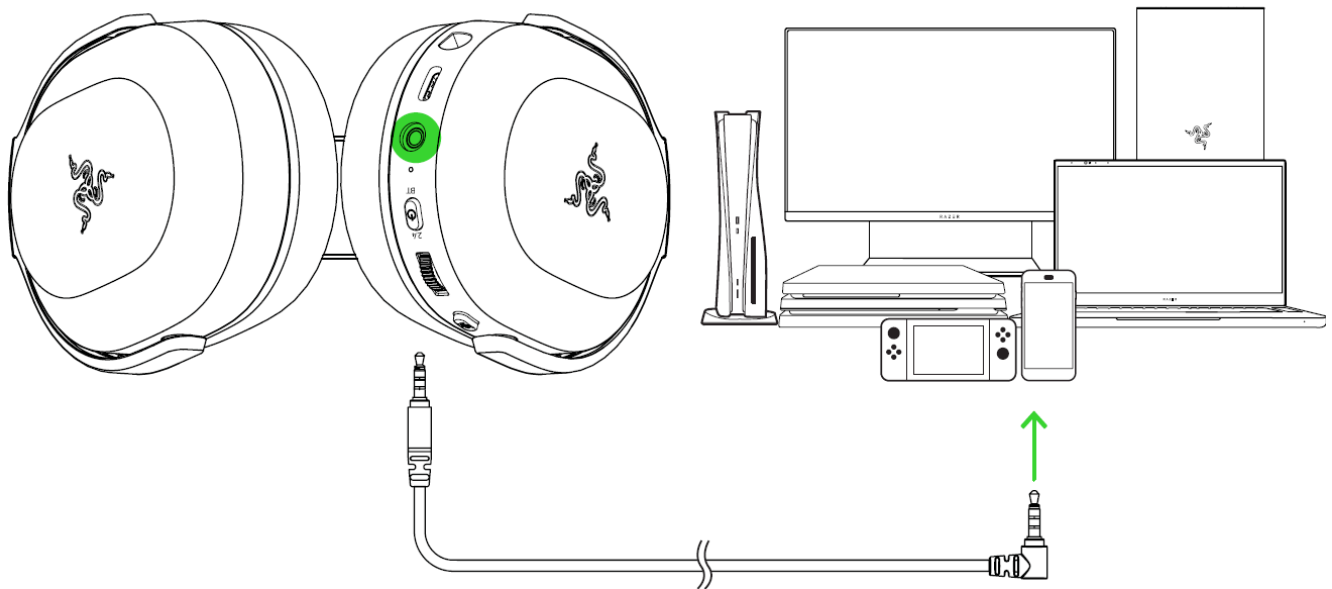

APLICACIÓN RAZER AUDIO (MÓVIL)

La personalización avanzada de tus Razer Barracuda X ahora es mucho más sencilla. Con la aplicación Razer Audio podrás personalizar los ajustes del ecualizador y la función de apagado automático, habilitar y deshabilitar el modo de juego y mucho más. Cuando quieras y donde quieras.

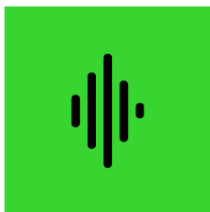

Razer Audio



o



RZR.TO/AUDAPP
(Solo para China)

i Al utilizar la aplicación, asegúrate de que los auriculares solo estén conectados a tu dispositivo móvil mediante Bluetooth. Un indicador de estado azul fijo indica esta conexión.

6. USO DE LOS AURICULARES

BOTÓN RAZER SMARTSWITCH/ENCENDIDO

Encender/apagar

Enciende tus auriculares manteniendo pulsado el botón Razer SmartSwitch/Encendido hasta que el indicador de estado se encienda. Mantén pulsado el botón de nuevo para apagarlos. Una notificación de audio te informará de que los auriculares están apagados o encendidos.

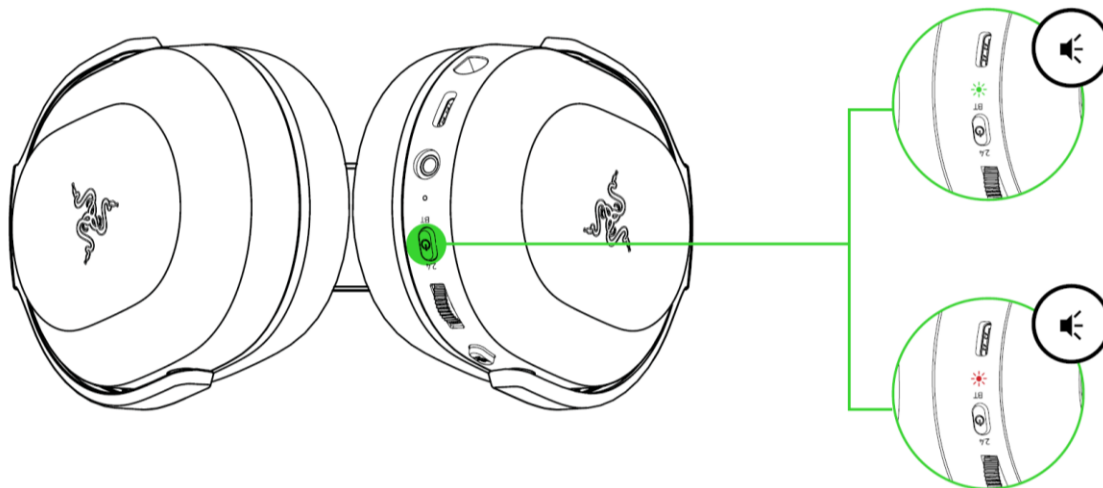

i Los auriculares se encenderán utilizando la última fuente de audio utilizada antes de apagarlos.

Cambiar la fuente de audio

Con el dispositivo encendido y conectado a cualquier fuente de audio, pulsa tres veces el botón Razer SmartSwitch/Encendido para cambiar la fuente de audio del dongle inalámbrico tipo C al Bluetooth o viceversa.

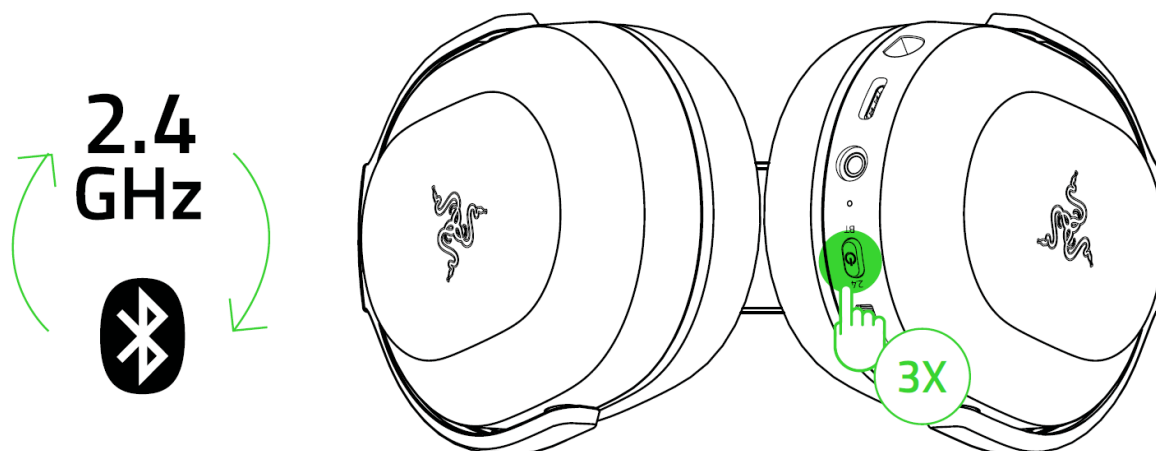

i Cuando uses el Bluetooth como fuente de audio, los auriculares se volverán a conectar al último dispositivo conocido. Si no se encuentra ninguno, se activará el modo de sincronización.

Otras funciones

Hay disponibles otras funciones del botón Razer SmartSwitch/Encendido cuando los auriculares están encendidos y el Bluetooth configurado como fuente de audio. Estas funciones actúan en función de la actividad actual de tu dispositivo y podrían no aplicarse a determinados dispositivos.

Una pulsación	Reproducción/Pausa*
	Aceptar una llamada entrante o finalizar la llamada actual
	Poner una llamada en espera y aceptar una llamada entrante
	Finalizar una llamada y dar paso a una llamada en espera
Doble pulsación	Omitir pista
	Rechazar una llamada entrante
	Cambiar de llamada
Triple pulsación	Cambiar la fuente de audio
Con el dispositivo apagado, mantén el botón pulsado durante 5 segundos	Activa el modo de sincronización mediante Bluetooth

**También puedes usar esta función cuando uses el dongle inalámbrico tipo C como fuente de audio.*

ENTENDER LOS RAZER SMARTSWITCH

Con los Razer Barracuda X conectados simultáneamente al PC o a una consola para gaming (mediante un dongle inalámbrico tipo C) y a un dispositivo móvil (mediante Bluetooth), podrás responder a llamadas de un dispositivo Bluetooth conectado y volver al audio del juego sin quitarte los auriculares. El indicador de estado se iluminará brevemente en blanco fijo para indicar que los auriculares están conectados a ambas fuentes de audio.

Los siguientes comportamientos te ayudarán a entender cómo responden los auriculares al cambio de fuente de audio y a las llamadas entrantes cuando los auriculares están conectados a un dispositivo Bluetooth y un dongle inalámbrico tipo C:

Audio de los auriculares	Comportamiento de los Razer SmartSwitch
Transmisión mediante dongle inalámbrico tipo C	<ul style="list-style-type: none">▪ Los auriculares cambiarán automáticamente a la fuente de audio Bluetooth para las llamadas entrantes de tu dispositivo móvil y volverán a utilizar el dongle inalámbrico tipo C después de cada llamada.▪ Cuando suene la misma aplicación en tu PC y en tu dispositivo móvil (por ejemplo Teams o Messenger), al utilizar el botón Razer SmartSwitch para responder a la llamada entrante, los auriculares cambiarán automáticamente a la fuente de audio Bluetooth. Los auriculares volverán a utilizar el dongle inalámbrico tipo C después de cada llamada. <p> <i>Puedes desactivar el cambio de fuente automático para las llamadas entrantes activando la función No molestar de los auriculares en la aplicación Razer Audio.</i></p> <ul style="list-style-type: none">▪ El audio del dispositivo móvil conectado SOLO se transmitirá automáticamente a los auriculares si no hay audio presente o se transmite en el dongle inalámbrico tipo C.▪ La pausa automática del audio transmitido al cambiar la fuente de audio depende de la aplicación que estés utilizando (por ejemplo Spotify o Apple Music).
Transmisión mediante Bluetooth	<ul style="list-style-type: none">▪ Cuando cambies a la fuente de audio del dongle inalámbrico tipo C, tus auriculares seguirán conectados a tu dispositivo móvil a través de Bluetooth. Sin embargo, la aplicación Razer Audio se desconectará de tu dispositivo móvil.▪ La pausa automática del audio transmitido al cambiar la fuente de audio depende de la aplicación que estés utilizando (por ejemplo Spotify o Apple Music).
No se está transmitiendo en ninguna fuente de audio	El audio se reproducirá en la primera fuente de audio que transmita.

RUEDA DE VOLUMEN

Gira la rueda de volumen para subir o bajar el volumen.

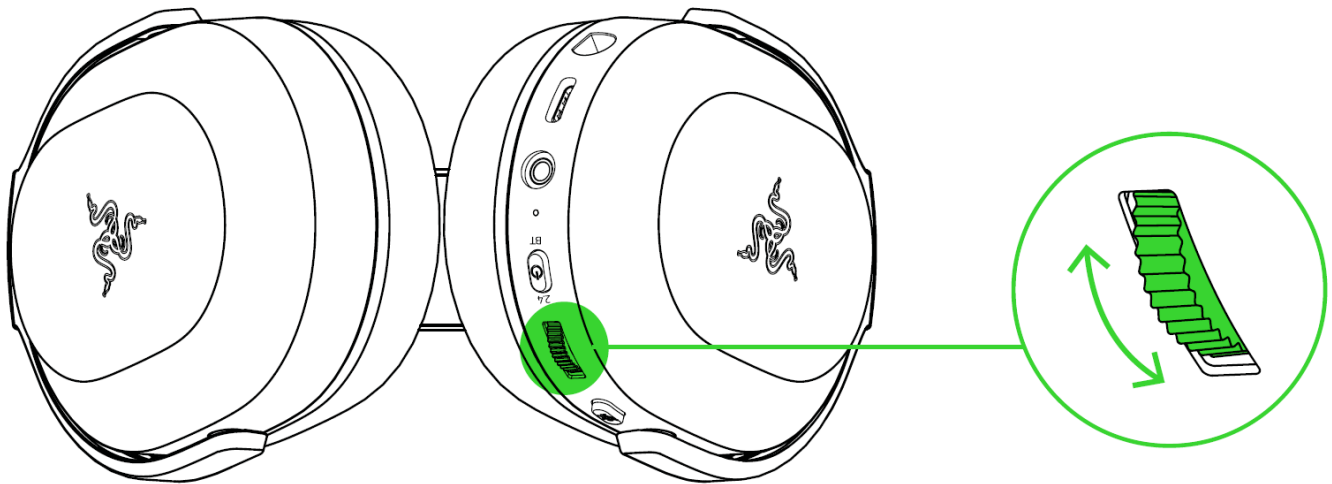

USO DEL MICRÓFONO CARDIOIDE RAZER™ HYPERCLEAR

Conecta el micrófono cardioide Razer™ HyperClear al conector de micrófono y ajústalo hasta que esté en paralelo con la boca. Asegúrate de que el diafragma del micrófono quede situado delante de la boca y de que el orificio de ventilación apunte en dirección opuesta a la boca.

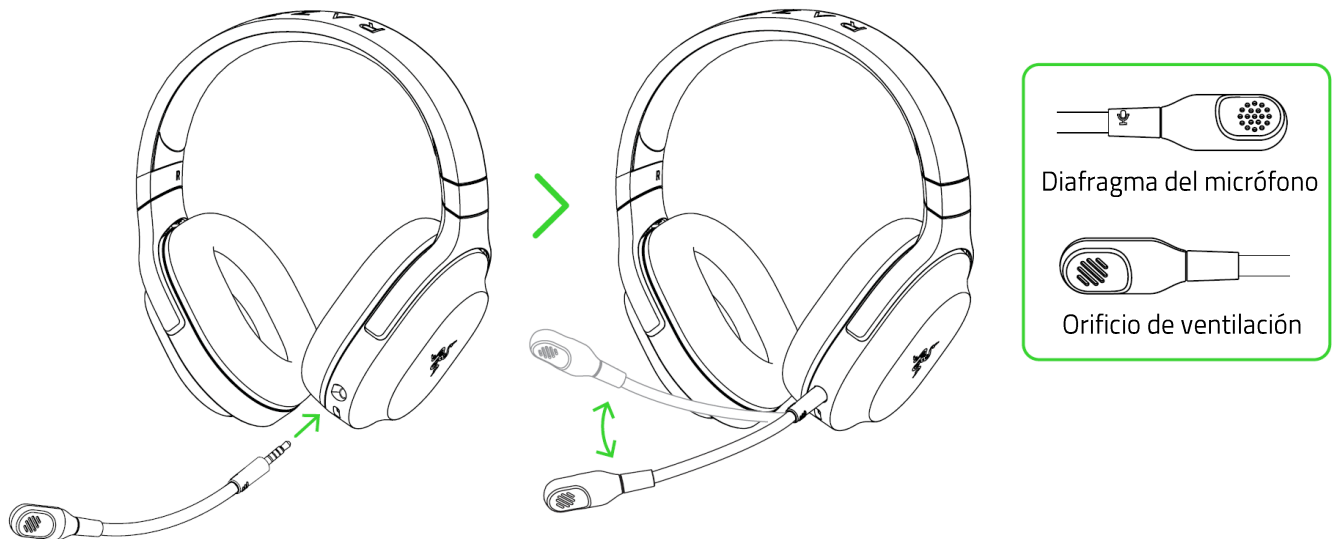

SILENCIAR/ACTIVAR EL MICRÓFONO

Pulsa el botón de silenciar micrófono para activar o desactivar el micrófono.

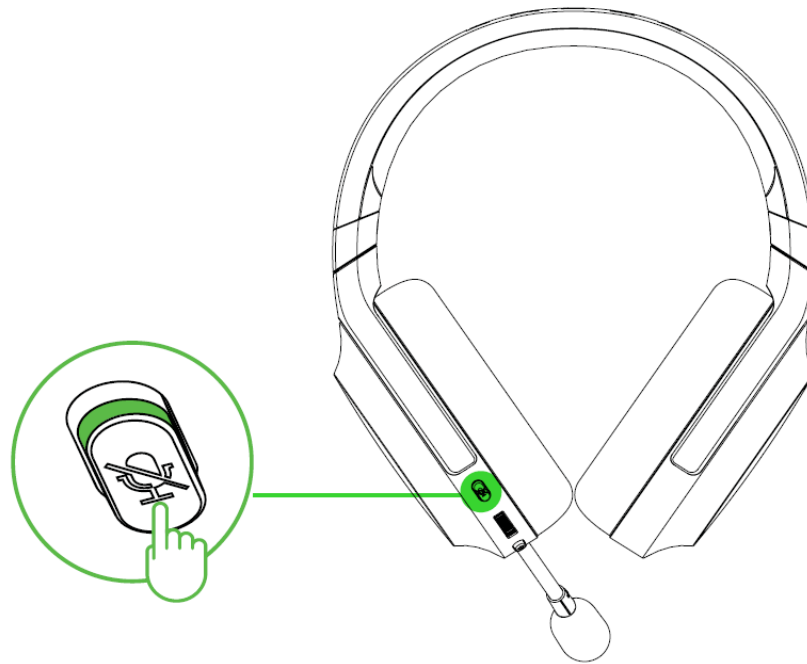

AMPLIACIÓN DE LA VIDA ÚTIL DE LOS AURICULARES

Recomendamos abrir y extender suavemente los auriculares antes de colocarlos sobre la cabeza para minimizar la tensión de la diadema. No obstante, evita extender los auriculares más allá de sus límites técnicos.

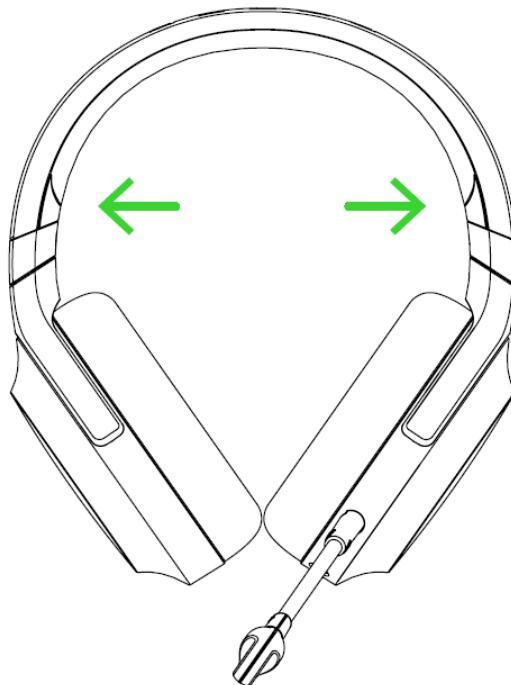

ACTIVACIÓN DEL 7.1 SURROUND SOUND*

Experimenta un sonido posicional de precisión que está diseñado específicamente para juegos, películas y música.

1. Descarga el software 7.1 Surround Sound de razer.com/7.1-surround-sound.
2. Registra tu producto en razerid.razer.com/products para recibir el código de activación en tu correo electrónico.

**Solo disponible para Windows 10 de 64 bits o posterior.*

7. SEGURIDAD Y MANTENIMIENTO

NORMAS DE SEGURIDAD

Con el fin de alcanzar la máxima seguridad al usar los Razer Barracuda X, te sugerimos las siguientes medidas:

Si tuvieras algún problema para utilizar el dispositivo correctamente y las indicaciones de la resolución de problemas no dieran resultado, desconecta el dispositivo y llama a la línea de atención al cliente de Razer o accede a support.razer.com para solicitar asistencia.

No desmontes el dispositivo y no intentes hacerlo funcionar bajo circunstancias anormales. Hacer esto anulará la garantía.

Mantén el dispositivo alejado de los líquidos o la humedad. El dispositivo debe funcionar dentro del rango específico de temperaturas de 0 °C (32 °F) a 40 °C (104 °F). Si la temperatura supera ese rango, desconecta o apaga el dispositivo para dejar que la temperatura se estabilice hasta un nivel óptimo.

El dispositivo aísla el ruido ambiente externo incluso usando un volumen bajo, lo que puede resultar en una conciencia disminuida del entorno. No utilices el dispositivo cuando realices actividades que exijan prestar atención al entorno.

La reproducción de sonido a un volumen excesivamente alto durante periodos prolongados de tiempo puede dañar tu audición. Además, la legislación de algunos países permite un nivel máximo de sonido de 86 dB sobre tu audición durante 8 horas al día. Por lo tanto, recomendamos que reduzcas el volumen a un nivel cómodo cuando escuches audio durante largos periodos de tiempo. Cuida tu audición.

USO Y MANTENIMIENTO

Para mantenerse en buenas condiciones, los Razer Barracuda X requieren un mantenimiento mínimo. Para evitar la acumulación de suciedad, recomendamos limpiarlos con un paño suave o un hisopo de algodón una vez al mes. No uses jabón ni productos de limpieza agresivos.

ADVERTENCIA SOBRE LA BATERÍA

Los Razer Barracuda X contienen una batería recargable de litio-ión. En general, la vida útil de estas baterías depende del uso. Si piensas que la batería recargable de litio-ión que contienen los Razer Barracuda X puede estar agotada (tiene poca carga), prueba a cargarla.

Precaución: No las abras, desmontes ni expongas a materiales conductores (metal), humedad, líquido, fuego o calor. De lo contrario, las baterías pueden sulfatarse o explotar, ocasionando lesiones físicas. La duración de la batería varía en función de su uso.

8. ASPECTOS LEGALES

INFORMACIÓN SOBRE DERECHOS DE AUTOR Y PROPIEDAD INTELECTUAL

© 2025 Razer Inc. Todos los derechos reservados. Razer, el logotipo de la serpiente de tres cabezas, el logotipo de Razer, "For Gamers. By Gamers.", y el logotipo de "Powered by Razer Chroma" son marcas comerciales o marcas registradas de Razer Inc. y/o sus empresas afiliadas en Estados Unidos y otros países. El resto de marcas registradas son propiedad de sus respectivos titulares y otros nombres de empresas y productos aquí mencionados pueden ser marcas comerciales de sus respectivas compañías.

Android, Google, Google Logo, Google Play, and the Google Play logo are registered trademarks of Google LLC.

Apple, the Apple logo, and iPhone are trademarks of Apple Inc., registered in the U.S. and other countries. App Store is a service mark of Apple Inc. iOS is a trademark or registered trademark of Cisco in the U.S. and other countries and is used under license.

The Bluetooth® word mark and logos are registered trademarks owned by Bluetooth SIG, Inc., and any use of such marks by Razer is under license.

Windows and the Windows logo are trademarks or registered trademarks of the Microsoft group of companies.

Razer Inc. ("Razer") puede tener derechos de autor, marcas comerciales, secretos comerciales, patentes, solicitudes de patentes u otros derechos de propiedad intelectual (registrados o no registrados) relativos al producto objeto de esta guía. La entrega de esta guía no otorga derechos de ningún tipo, como derechos de autor, marca comercial, patente u otro derecho de propiedad intelectual. Razer Barracuda X (el "Producto") puede diferir de las imágenes del embalaje u otras. Razer no asume ninguna responsabilidad sobre dichas diferencias o por cualquier error que pudiera aparecer. La información contenida aquí está sujeta a cambios sin previo aviso.

GARANTÍA LIMITADA DEL PRODUCTO

Para obtener los términos más recientes y actuales de la Garantía limitada del producto, visita [razer.com/warranty](https://www.razer.com/warranty).

LIMITACIÓN DE RESPONSABILIDAD

Razer no será en ningún caso responsable de ninguna pérdida de beneficios, pérdida de información o datos, especial, fortuita, indirecta, punitiva o consecuente, que surja de alguna forma de la distribución o la venta, reventa, uso o incapacidad para usar el Producto. La responsabilidad de Razer no podrá superar en ningún caso el precio de compra minorista del Producto.

GENERAL

Estos términos estarán regidos y serán interpretados bajo las leyes de la jurisdicción en la cual se haya comprado el Producto. Si algún término de este documento se considera no válido o no aplicable, entonces dicho término (en la medida que no es válido ni aplicable), no tendrá efecto y se considerará excluido sin invalidar ninguno de los términos restantes. Razer se reserva el derecho de corregir cualquier término en cualquier momento sin previo aviso.