



RAZER ANZU

GUIA MESTRE

Conheça um novo conceito de óculos com o **Razer Anzu**, um par de óculos com áudio de ponta que protege seus olhos e imerge seus ouvidos. Com alto-falantes integrados ocultos na armação, assimilar imagens e sons agora vai significar algo totalmente novo. Disponível em dois tipos de armação e dois tamanhos.

CONTEÚDO

1. CONTEÚDO DA EMBALAGEM / DO QUE VOCÊ PRECISA.....	3
2. NÓS LHE DAMOS COBERTURA.....	5
3. PRIMEIROS PASSOS.....	6
4. USANDO SEUS SMART GLASSES.....	8
5. SEGURANÇA E MANUTENÇÃO.....	12
6. INFORMAÇÕES LEGAIS.....	13

1. CONTEÚDO DA EMBALAGEM / DO QUE VOCÊ PRECISA

CONTEÚDO DA EMBALAGEM

- Razer Anzu

O estilo da armação pode variar conforme o modelo.

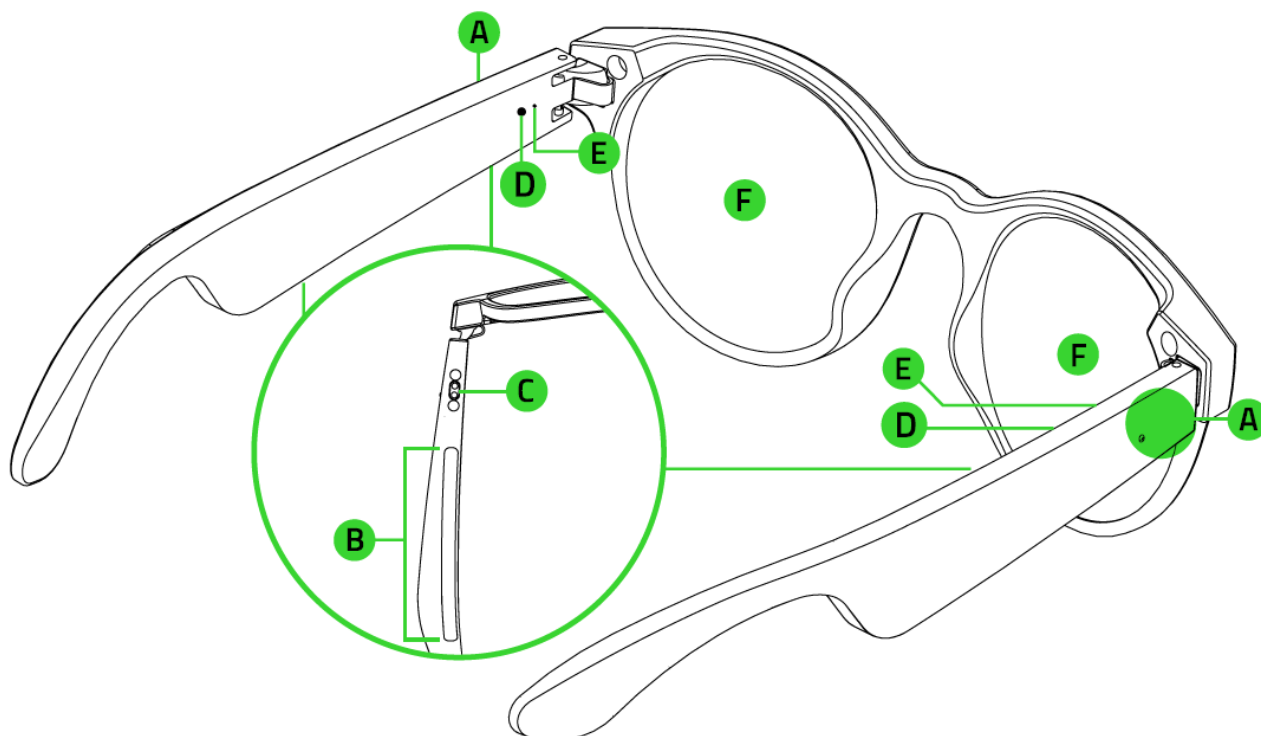

- A. Áreas de comando de toque
- B. Alto-falantes embutidos
- C. Portas de carregamento
- D. Indicadores de status

- E. Microfones omnidirecionais
- F. Lentes com filtragem de luz azul ou com polarização para sol*



**Leia o QR Code ou visite support.razer.com para obter orientações detalhadas sobre como substituir as lentes instaladas nos seus smart glasses.*

- Cabo de carregamento

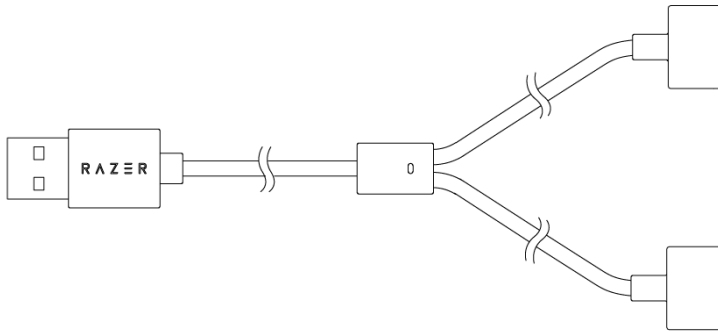

- Estojo dos óculos



- Pano de limpeza



- Guia de informações importantes sobre o produto

DO QUE VOCÊ PRECISA

REQUISITOS DO PRODUTO

- Dispositivos com capacidade para áudio Bluetooth

REQUISITOS DO APLICATIVO DO RAZER AUDIO

- Dispositivo iOS 12 / Android 8.1 Oreo (ou superior) com conectividade Bluetooth
- Conexão com a Internet para a instalação do aplicativo

2. NÓS LHE DAMOS COBERTURA

Você tem um ótimo dispositivo em suas mãos, o mesmo inclui garantia limitada com cobertura de 2 anos. Agora, maximize seu potencial e ganhe benefícios exclusivos da Razer registrando-se em razerid.razer.com

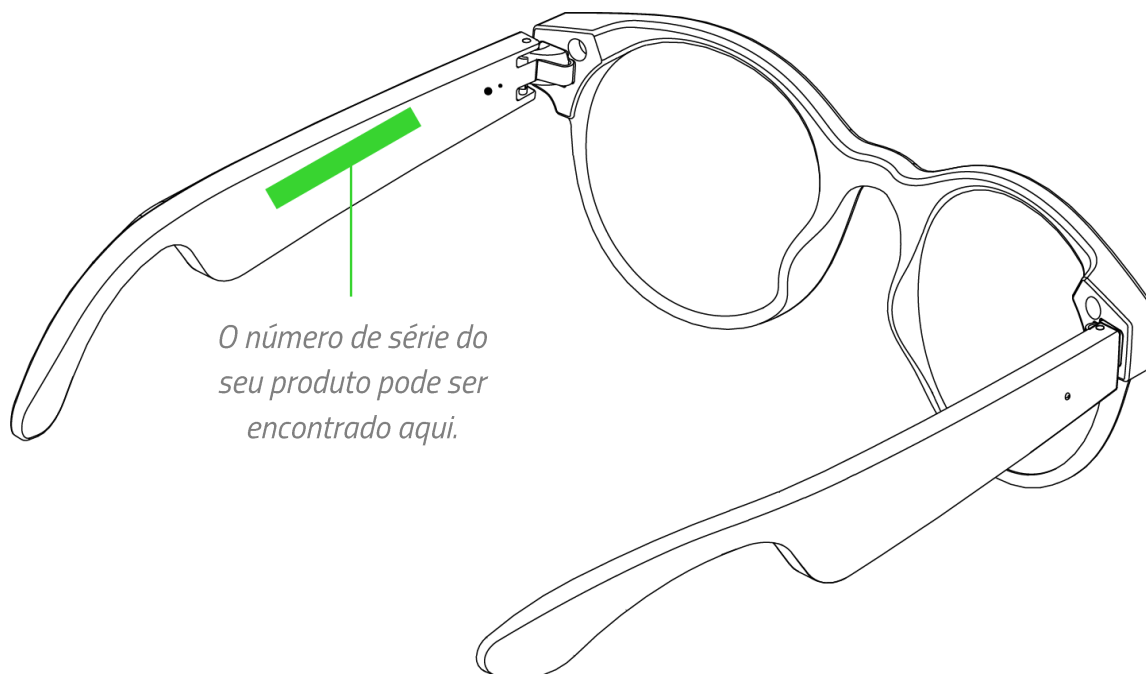

Dúvidas? Entre em contato com a equipe de suporte Razer em support.razer.com

3. PRIMEIROS PASSOS

CARREGANDO O RAZER ANZU

Para o primeiro uso, encaixe os conectores com pinos do cabo de carregamento às portas de carregamento encontradas na ponta de cada haste; depois, conecte o cabo de carregamento a uma porta USB. Para obter melhores resultados, carregue totalmente seus óculos antes de usá-los pela primeira vez. Um dispositivo sem carga é completamente carregado em cerca de 1,5 hora.

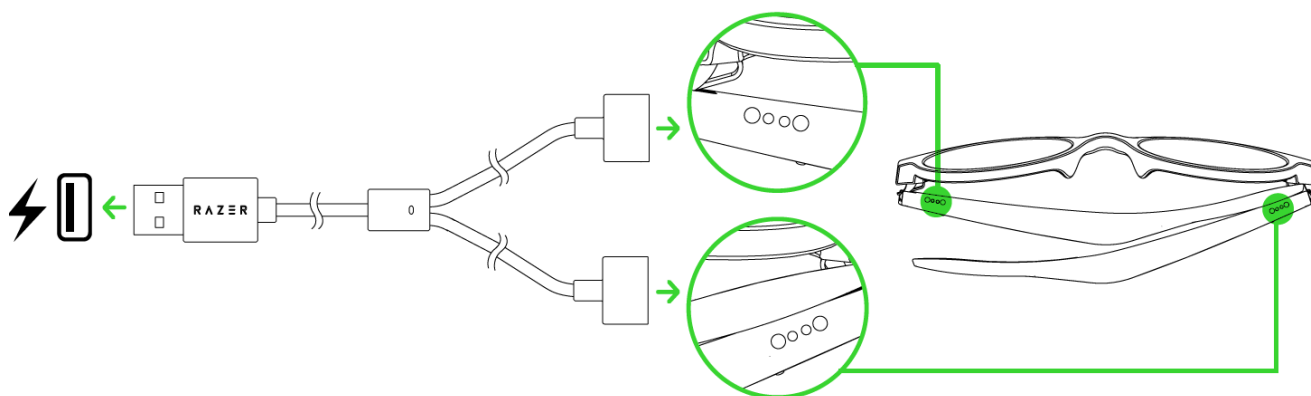

Durante o carregamento, o Razer Anzu mostrará continuamente seu nível de bateria em ambos os indicadores de status conforme mostrado aqui:

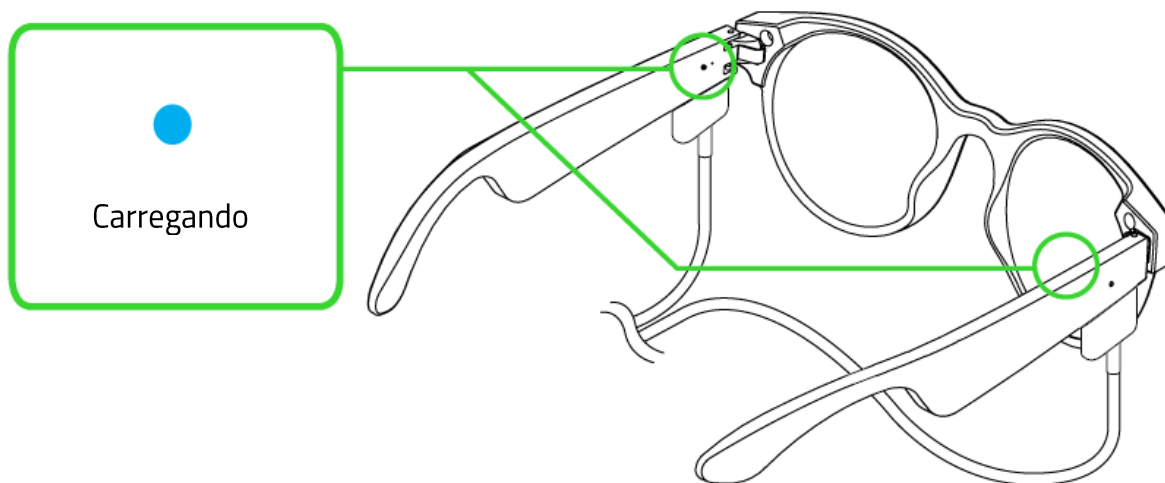

EMPARELHANDO COM UM DISPOSITIVO MÓVEL

Abra ambas as hastes para ligar e ativar o modo de emparelhamento. Um sinal sonoro e a iluminação azul intermitente dos indicadores de status notificarão que seus óculos estão buscando dispositivos Bluetooth compatíveis. Siga as instruções do seu dispositivo para emparelhá-lo com o Razer Anzu. Uma vez emparelhado, os indicadores de status se acenderão brevemente em azul estático.

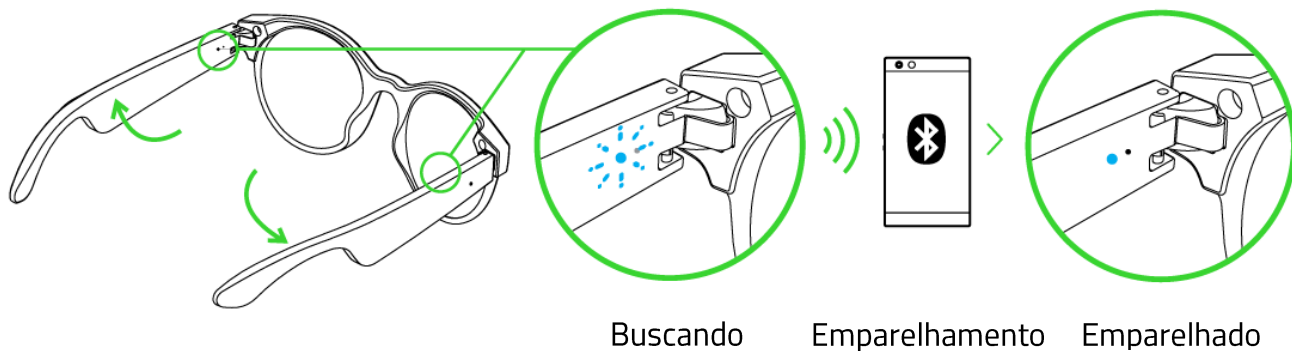

- i** Quando os óculos tiverem sido emparelhados, eles tentarão se conectar automaticamente a esse dispositivo móvel emparelhado todas as vezes que forem ligados. Seus óculos só podem se conectar a um dispositivo móvel de cada vez, mas se lembrarão do emparelhamento de até 6 dispositivos.

4. USANDO SEUS SMART GLASSES

APLICATIVO RAZER AUDIO

Ficou muito mais fácil fazer a personalização avançada do seu Razer Anzu. With the Razer Audio app, você poderá aprender e personalizar os gestos necessários, selecionar EQs predefinidos, ativar ou desativar o Modo de Jogo e muito mais – a qualquer momento, em qualquer lugar.

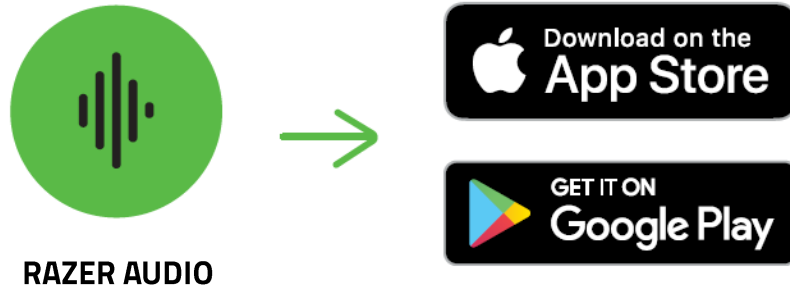

1. Baixe o aplicativo no seu dispositivo móvel.
2. Abra o aplicativo e siga as instruções na tela.

LIGAR/DESLIGAR

Para desligar os óculos, feche ambas as hastes. Para ligar os óculos, abra ambas as hastes. Um sinal sonoro ajudará a notificar você de que seu Razer Anzu está ligado ou desligado.

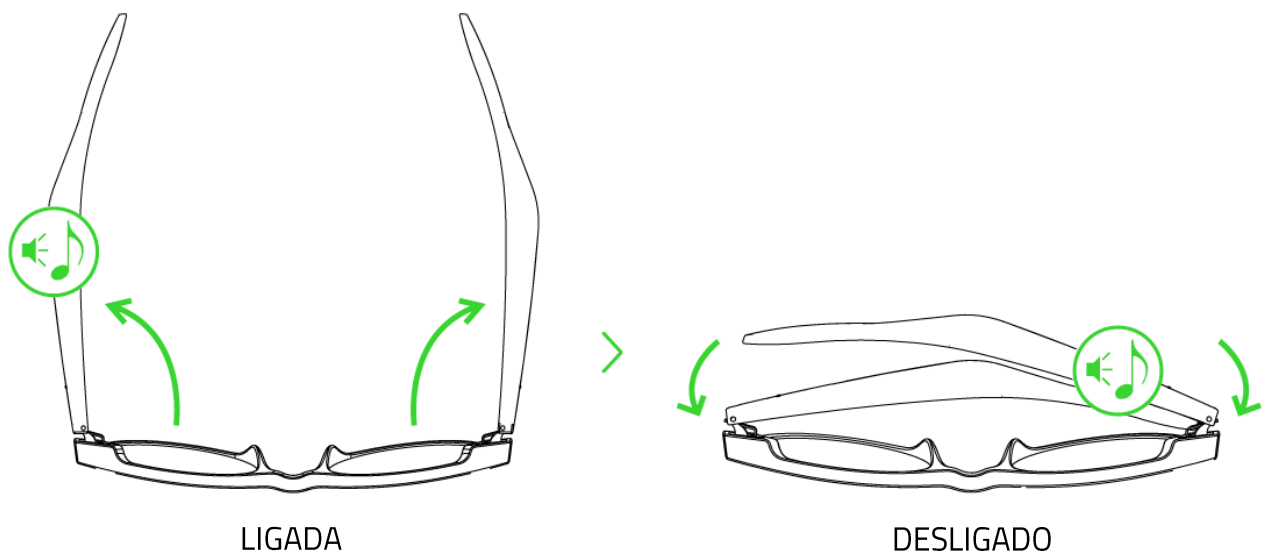

DESLIGAMENTO AUTOMÁTICO

Se os óculos não conseguirem conectar com o seu dispositivo e/ou permanecerem sem emparelhar durante alguns minutos, você escutará um sinal sonoro e eles serão desligados. Para despertá-los, basta fechar e abrir novamente ambas as hastes.

MODO DE JOGO

Quando conectados, toque três vezes em uma das áreas de comando de toque e segure o último toque por pelo menos 2 segundos para ativar o Modo de Jogo. Após ativados, seus óculos funcionarão com uma latência mais baixa, o que resultará em uma resposta de áudio em tempo real enquanto você joga. Repita o mesmo gesto para desativar o Modo de Jogo.

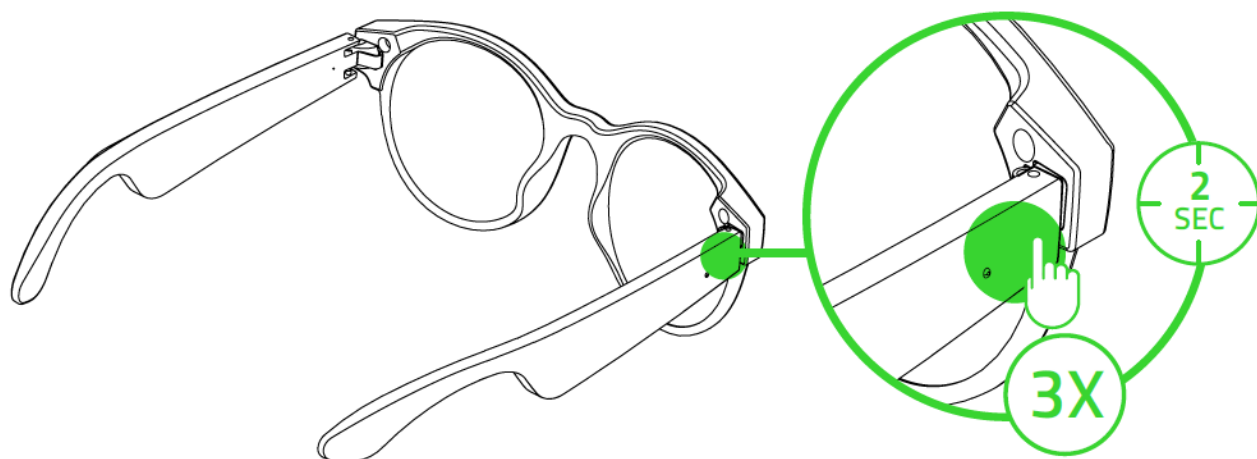

OPÇÕES DE EMPARELHAMENTO

Ativando o Modo de Emparelhamento

Se quiser emparelhar os óculos com um dispositivo diferente, toque em uma das áreas de comando de toque e segure por 4 segundos para ativar o modo de emparelhamento. Um sinal sonoro notificará você de que seus óculos estão buscando dispositivos Bluetooth compatíveis. Basta seguir as instruções do novo dispositivo para emparelhá-lo com o Razer Anzu.

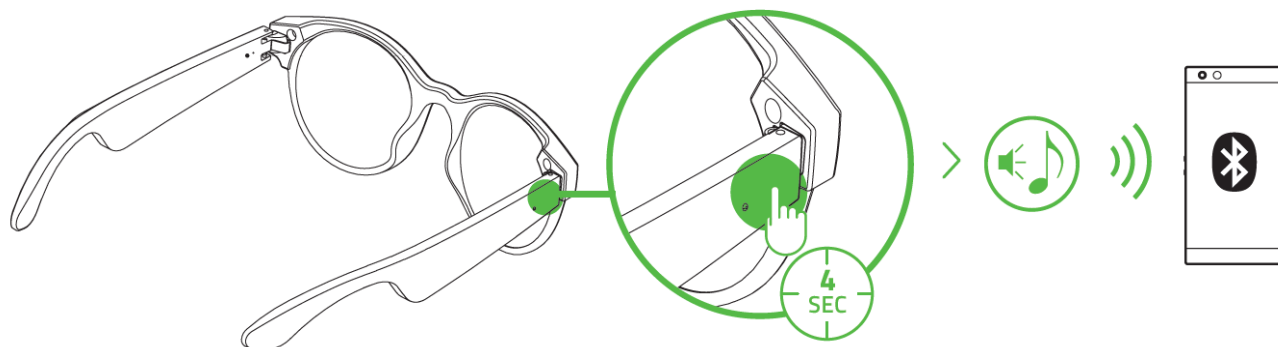

Como remover um dispositivo emparelhado

Use esta opção se quiser remover um dispositivo emparelhado e todos os gestos personalizados. No modo de emparelhamento, toque três vezes em uma das áreas de comando de toque e segure o último toque por pelo menos 2 segundos para remover um dispositivo emparelhado e suas definições. Um sinal sonoro notificará você de que seus óculos removeram o dispositivo e estão buscando dispositivos Bluetooth compatíveis novamente. Basta seguir as instruções do novo dispositivo para emparelhá-lo com o Razer Anzu.

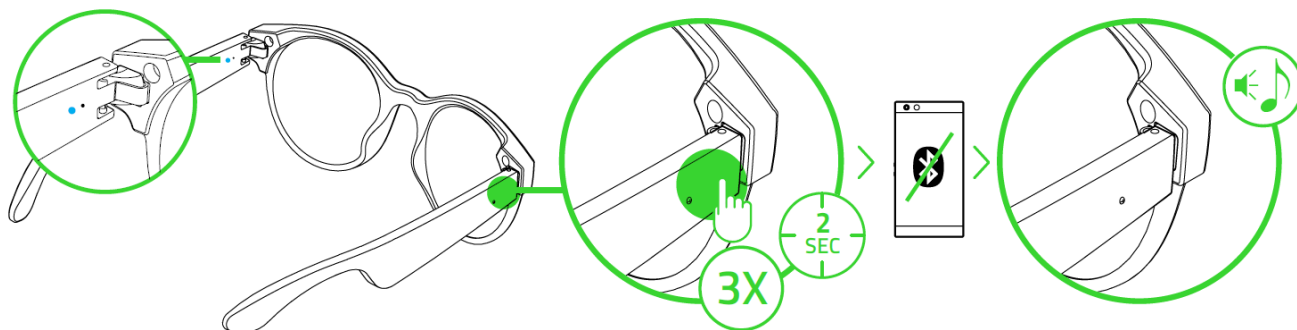

BATERIA FRACA

Com os óculos desconectados da alimentação, os indicadores de status piscarão lentamente em azul para indicar que os óculos precisam ser recarregados. Esta sequência se repetirá até que a bateria se esgote ou que os óculos sejam carregados.

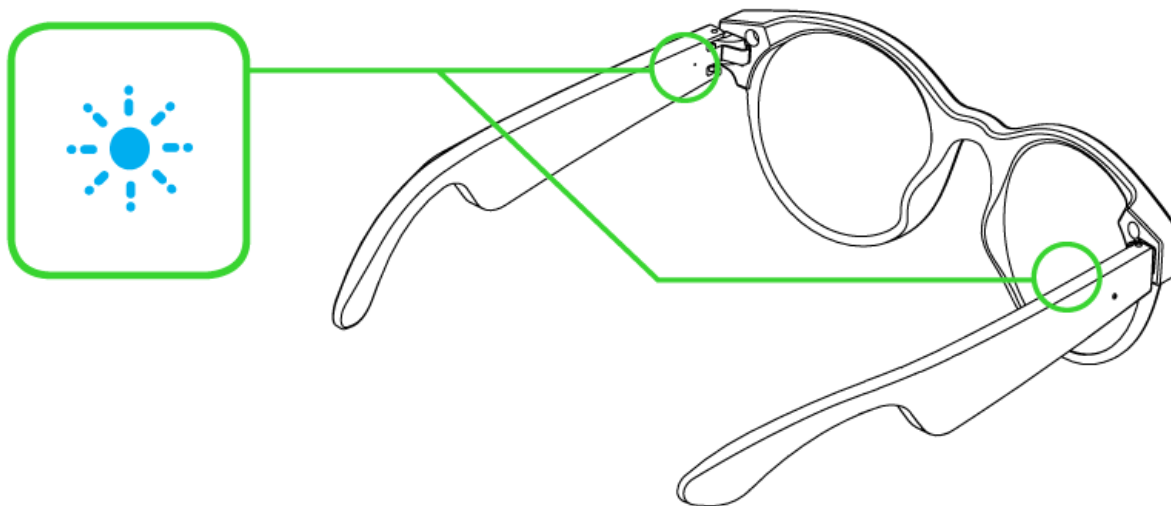

REFERÊNCIAS RÁPIDAS DOS COMANDOS DE TOQUE

As funções a seguir podem ser acessadas em qualquer uma das áreas de comando de toque e só estão disponíveis quando os óculos estão emparelhados a um dispositivo móvel.

AÇÃO	EFEITO	SINAL SONORO
Tocar	Responder chamada	Bipe
	Encerrar chamada	Bipe
	Reproduzir/pausar mídia	Bipe
Tocar e segurar por 2 segundos	Rejeitar uma chamada recebida	Bipe
	Ativar o assistente virtual	Bipe
Tocar e segurar por 4 segundos	Ativar o modo de emparelhamento	Voz
Tocar duas vezes	Aceitar uma chamada recebida ou alternar chamadas	Bipe
	Saltar para a próxima faixa ao reproduzir mídia	Bipe
Tocar três vezes	Voltar para a faixa anterior ao reproduzir mídia	Bipe
Tocar três vezes e segurar o último toque por 2 segundos	Ativar/desativar o Modo de Jogo em stand-by ou ao reproduzir mídia	Nenhum
	No modo de emparelhamento, remove um dispositivo emparelhado e suas definições no aplicativo e reativa o modo de emparelhamento	Voz

5. SEGURANÇA E MANUTENÇÃO

DIRETRIZES DE SEGURANÇA

Para obter a máxima segurança durante o uso do Razer Anzu, sugerimos que você siga as orientações abaixo:

Se tiver problemas ao usar o dispositivo adequadamente e a solução de problemas não for suficiente para resolvê-los, desconecte o dispositivo e entre em contato com a linha direta da Razer ou visite support.razer.com para receber assistência.

Não desmonte o dispositivo nem tente operá-lo sob condições anormais de corrente. Se fizer isso, sua garantia será anulada.

Manuseie os óculos com cuidado. Não dobre as hastes nem as exponha a uma pressão imprópria.

Mantenha o dispositivo longe de líquidos ou umidade. Só opere o dispositivo dentro da faixa específica de temperatura de 0°C (32°F) a 40°C (104°F). Se a temperatura exceder essa faixa, desligue e/ou desconecte o dispositivo para que a temperatura se estabilize em um nível ideal.

Ouvir volumes excessivamente altos por muito tempo pode prejudicar a audição. Além disso, na legislação de certos países, o limite máximo de exposição sonora é de 86 dB por 8 horas ao longo do dia. Portanto, recomendamos que você reduza o volume para um nível confortável ao ouvir por períodos prolongados de tempo. Cuide bem de sua audição.

MANUTENÇÃO E USO

O Razer Anzu requer uma manutenção mínima para manter suas condições ideais. Recomendamos que você o limpe uma vez por mês usando um pano macio ou um cotonete para evitar o acúmulo de sujeira. Não use sabão ou agentes de limpeza agressivos ou abrasivos.

6. INFORMAÇÕES LEGAIS

INFORMAÇÕES DE DIREITOS AUTORAIS E PROPRIEDADE

©2021 Razer Inc. Todos os direitos reservados. Razer, "For Gamers. By Gamers.", logotipo "Powered by Razer Chroma", logotipo Razer, o logotipo da cobra de três cabeças e o logotipo Razer são marcas comerciais ou marcas comerciais registradas da Razer Inc. e/ou de empresas afiliadas nos Estados Unidos ou em outros países. Todas as outras marcas registradas pertencem a seus respectivos proprietários, e outros nomes de empresas e de produtos mencionados neste guia podem ser marcas registradas de suas respectivas empresas.

©2018 Google LLC All rights reserved. Android, Google, Google Logo, Google Play, and the Google Play logo are registered trademarks of Google LLC.

Apple, the Apple logo, and iPhone are trademarks of Apple Inc., registered in the U.S. and other countries. App Store is a service mark of Apple Inc.

The Bluetooth® word mark and logos are registered trademarks owned by Bluetooth SIG, Inc., and any use of such marks by Razer is under license.

A Razer Inc. (doravante nesta denominada a "Razer") pode ter direitos autorais, marcas comerciais, segredos comerciais, patentes, pedidos de registro de patente ou outros direitos de propriedade (registrados ou não) no concernente ao produto neste Guia Principal. O fornecimento deste Guia Principal não dá a você uma licença para (quaisquer) tais patentes, marcas registradas, direitos autorais ou outros direitos de propriedade intelectual. O Razer Anzu (doravante nesta denominado o "Produto") pode ser diferente das imagens na caixa ou de outro modo. A Razer não assume qualquer responsabilidade por tais diferenças ou por quaisquer eventuais erros. As informações na presente estão sujeitas a alterações sem aviso prévio.

GARANTIA LIMITADA DO PRODUTO

Para conferir os termos atuais da Garantia Limitada do Produto, acesse [razer.com/warranty](https://www.razer.com/warranty).

LIMITAÇÃO DE RESPONSABILIDADE

Sob nenhuma circunstância a Razer será responsável por quaisquer lucros cessantes, perda de informações ou de dados, danos especiais, incidentais, indiretos, compensatórios, consequenciais ou acidentais oriundos de qualquer forma da distribuição, venda, revenda, uso ou incapacidade de uso do Produto. Sob nenhuma circunstância a responsabilidade da Razer ultrapassará o valor de compra do Produto no varejo

DISPOSIÇÕES GERAIS

Os termos da presente serão regidos e interpretados segundo a legislação do foro no qual o Produto foi adquirido. Se qualquer termo neste manual for considerado inválido ou inexecutável, tal termo (enquanto inválido ou inexecutável) será considerado sem nulo, sem efeito e excluído sem invalidar quaisquer termos remanescentes. A Razer reserva-se o direito de emendar qualquer termo a qualquer momento e sem aviso prévio.