



RAZER ANZU

MODE D'EMPLOI

Repensez vos lunettes avec les **Razer Anzu** : ces lunettes audio avant-gardistes vous protègent les yeux et comblent vos oreilles. Avec des haut-parleurs intégrés et dissimulés dans la monture, la vision et les sons prennent désormais une toute nouvelle dimension. Disponibles en deux types de montures et deux tailles.

TABLE DES MATIÈRES

1. CE QUI VOUS ATTEND / CE DONT VOUS AVEZ BESOIN	3
2. NOUS SOMMES LÀ POUR VOUS.....	5
3. POUR COMMENCER.....	6
4. UTILISATION DE VOS LUNETTES INTELLIGENTES.....	8
5. SÉCURITÉ ET ENTRETIEN.....	12
6. MENTIONS LÉGALES.....	13

1. CE QUI VOUS ATTEND / CE DONT VOUS AVEZ BESOIN

CE QUI VOUS ATTEND

- Razer Anzu

Les styles de montures peuvent varier selon le modèle.

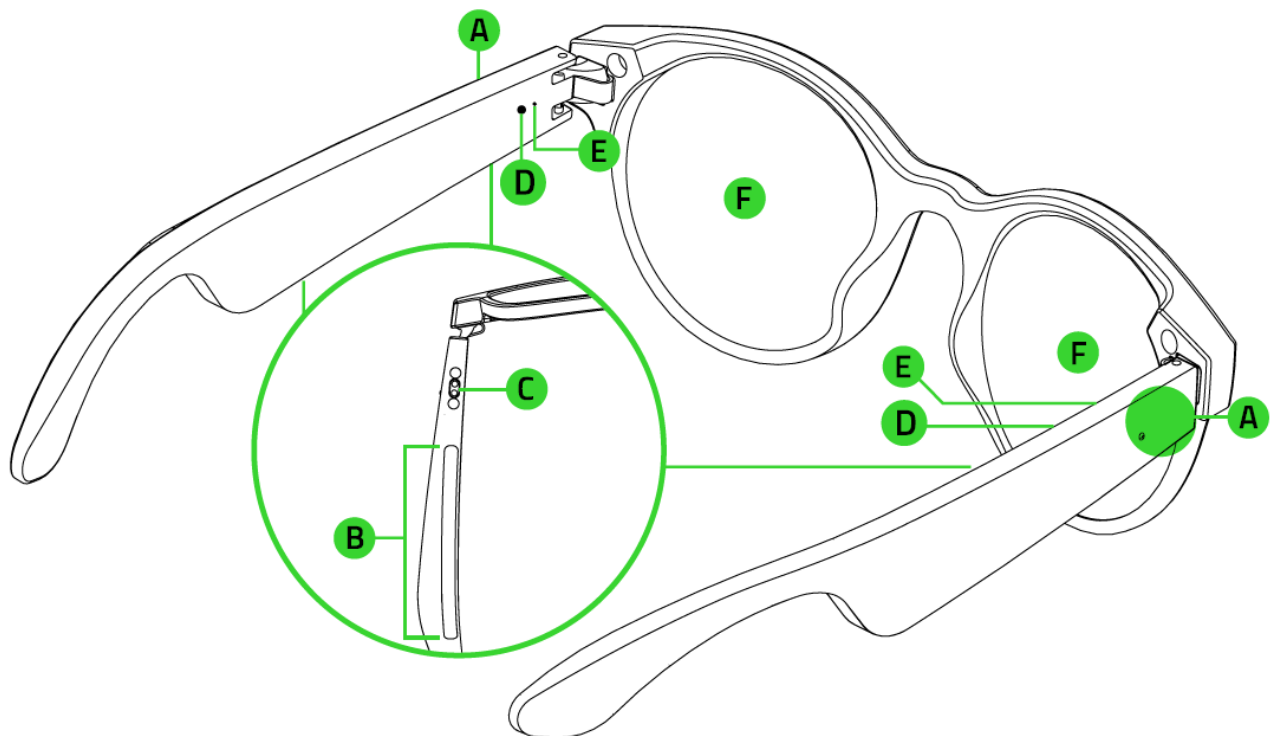

- A. Zones de saisie tactile
- B. Haut-parleurs intégrés
- C. Ports de chargement
- D. Indicateurs d'état

- E. Microphones omnidirectionnels
- F. Des verres solaires à filtre anti-lumière bleue ou polarisés*



Scannez le code QR ou visitez la page support.razer.com pour obtenir des instructions détaillées sur le remplacement des verres de vos lunettes intelligentes.

- Câble de chargement

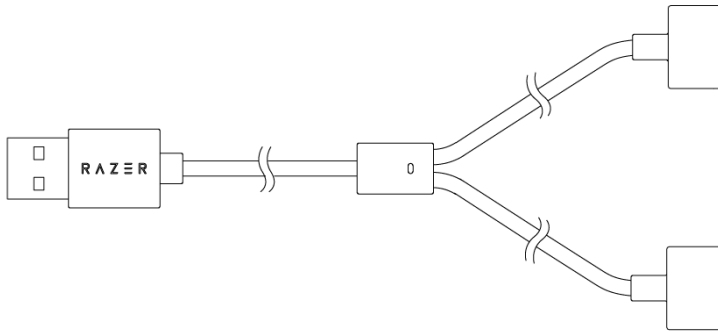

- Étui à lunettes

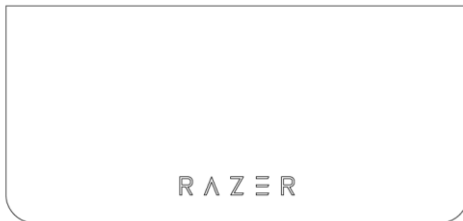

- Chiffon de nettoyage



- Informations importantes sur le produit

CE DONT VOUS AVEZ BESOIN

CONFIGURATION DU PRODUIT

- Appareils prenant en charge l'audio Bluetooth

EXIGENCES DE L'APPLI RAZER AUDIO

- iOS 12/Android 8.1 Oreo (ou version ultérieure) avec connectivité Bluetooth
- Connexion Internet pour l'installation de l'application

2. NOUS SOMMES LÀ POUR VOUS

Vous avez dans les mains un appareil exceptionnel disposant d'une garantie limitée de 2 ans. Maintenant, exploitez tout son potentiel et recevez des avantages Razer exclusifs en vous enregistrant sur razerid.razer.com

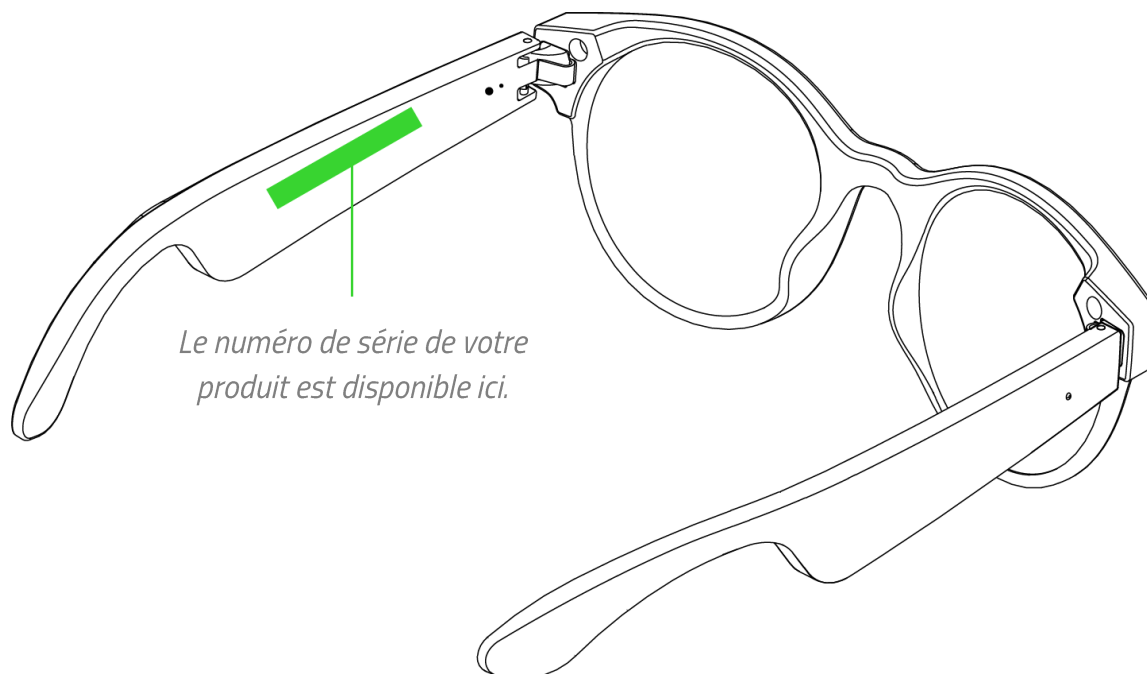

Vous avez une question ? Consultez l'assistance Razer sur support.razer.com

3. POUR COMMENCER

CHARGER VOS RAZER ANZU

À la première utilisation, fixez les connecteurs à broches du câble de charge aux ports de charge situés en bas de chaque branche et connectez le câble de charge à un port USB. Pour de meilleurs résultats, veuillez charger complètement vos lunettes avant la première utilisation. Un appareil à charge épuisée se charge entièrement en 1,5 heure environ.

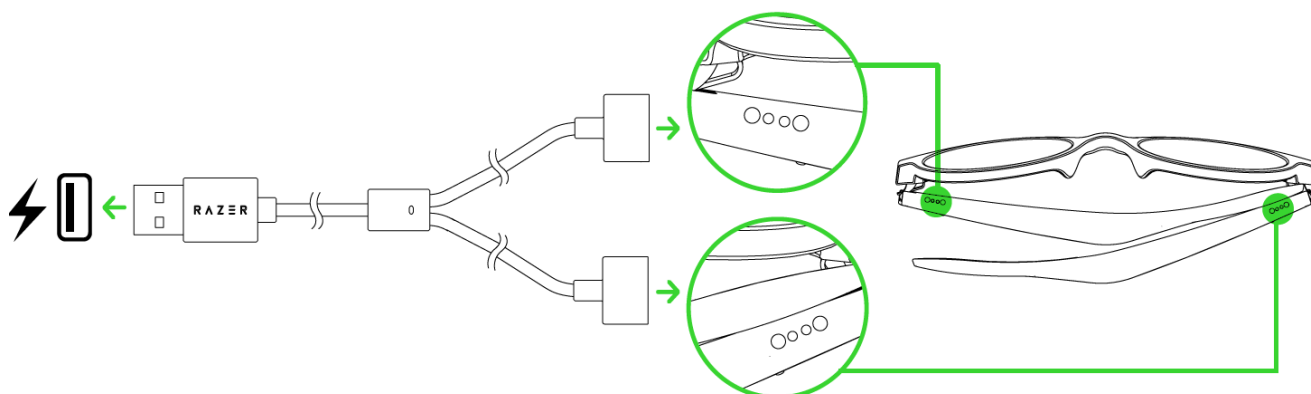

Pendant la charge, vos Razer Anzu indiqueront en continu leur niveau de charge sur les deux indicateurs, comme vous pouvez le voir ici :

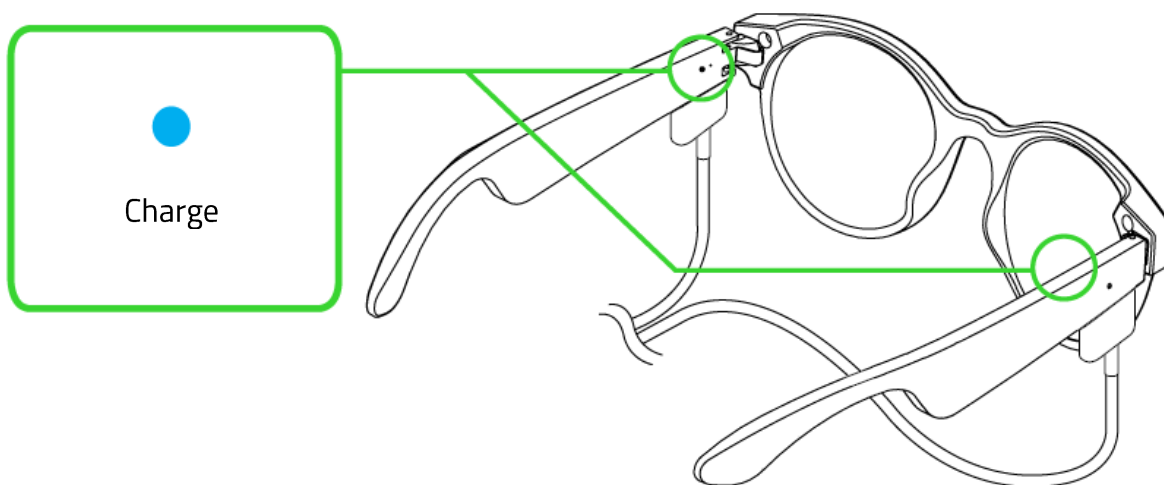

SYNCHRONISATION À VOTRE APPAREIL MOBILE

Ouvrez les deux branches pour mettre sous tension et activer le mode synchronisation. Une notification sonore vous indiquera que vos lunettes sont à la recherche de périphériques Bluetooth compatibles et leurs indicateurs d'état clignoteront rapidement en bleu. Suivez les instructions de votre appareil pour le synchroniser avec vos Razer Anzu. Une fois que vos lunettes seront synchronisées, les indicateurs d'état deviendront brièvement bleu statique.

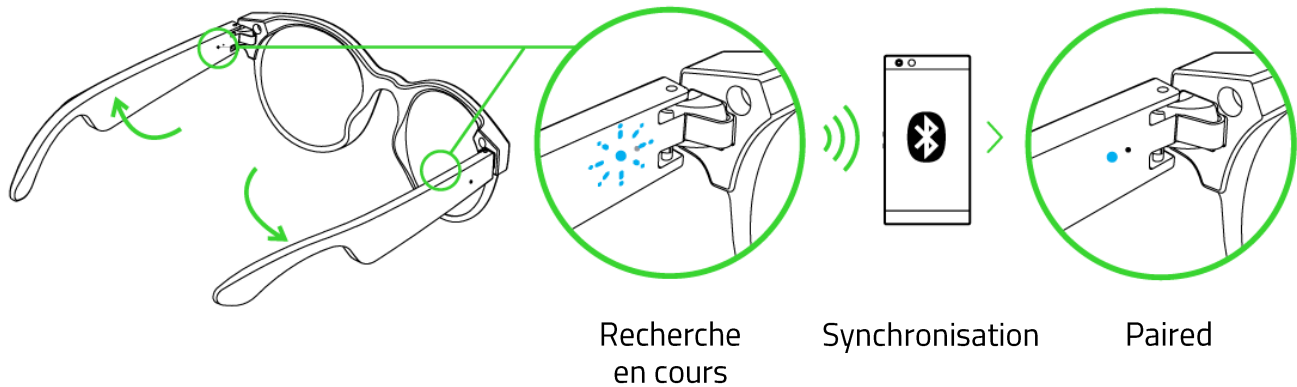

i Une fois les lunettes synchronisées, elles essaieront de se connecter à l'appareil mobile synchronisé chaque fois qu'elles seront allumées. Vos lunettes ne peuvent se connecter qu'à un seul appareil mobile à la fois, mais rappelleront la synchronisation pour jusqu'à 6 appareils.

4. UTILISATION DE VOS LUNETTES INTELLIGENTES

APPLICATION RAZER AUDIO

La personnalisation avancée de vos Razer Anzu est devenue beaucoup plus simple. Avec l'application Razer Audio, apprenez et personnalisez les gestes nécessaires, sélectionnez à partir des ÉG prédéfinis, activez ou désactivez le mode jeu et bien plus encore, à tout moment, n'importe où.

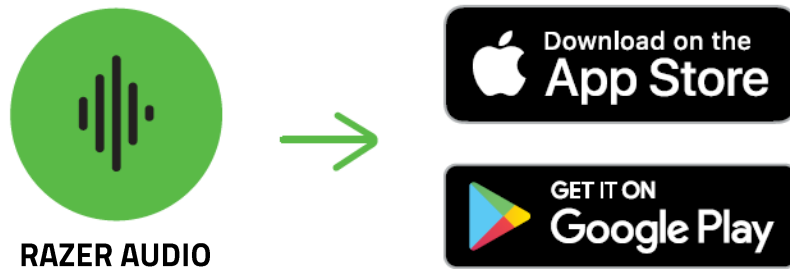

1. Téléchargez l'application mobile sur votre appareil mobile.
2. Lancez l'application et suivez les instructions à l'écran.

MARCHE/ARRÊT

Pour éteindre les lunettes, fermez les deux branches. L'ouverture des deux branches permettra de les allumer. Une notification sonore vous indiquera si vos lunettes Razer Anzu sont allumées ou éteintes.

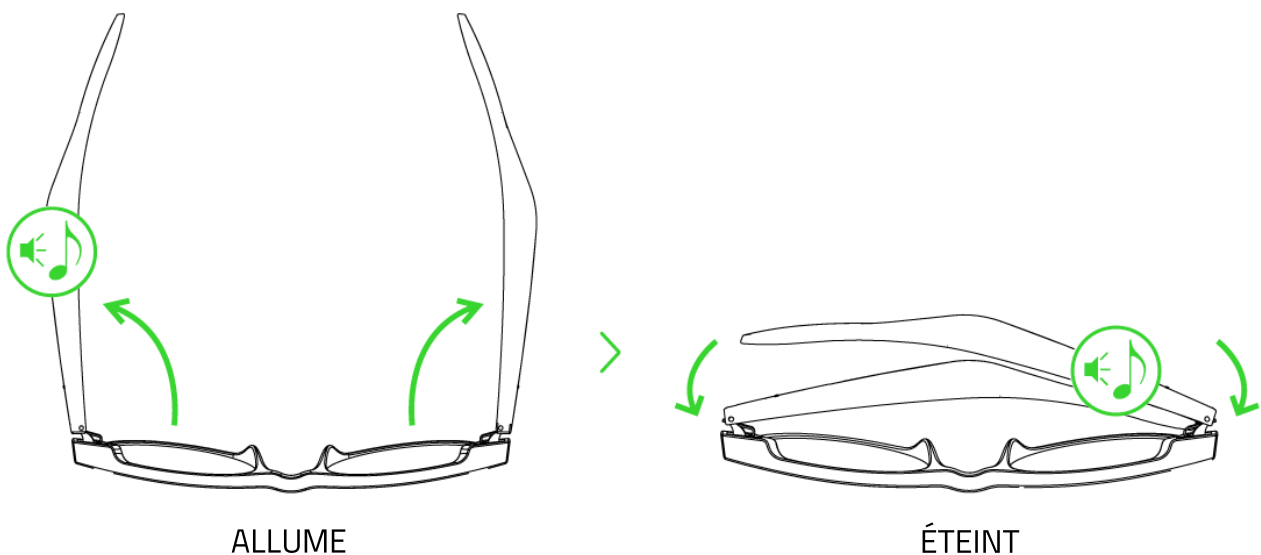

ARRÊT AUTOMATIQUE

S'il est impossible de reconnecter les lunettes à votre appareil et/ou si elles ne sont pas synchronisées pendant quelques minutes, vous entendrez un signal audio, puis les lunettes s'éteindront. Pour les réactiver, il suffit de fermer et d'ouvrir à nouveau les branches.

MODE JEU

Une fois connecté, appuyez trois fois et maintenez la dernière pression pendant au moins 2 secondes sur l'une des zones de saisie tactile pour activer le mode jeu. Une fois le mode jeu activé, vos lunettes fonctionneront avec une latence plus basse, vous donnant ainsi un retour audio en temps réel pendant que vous jouerez. Répétez cela pour désactiver le mode jeu.

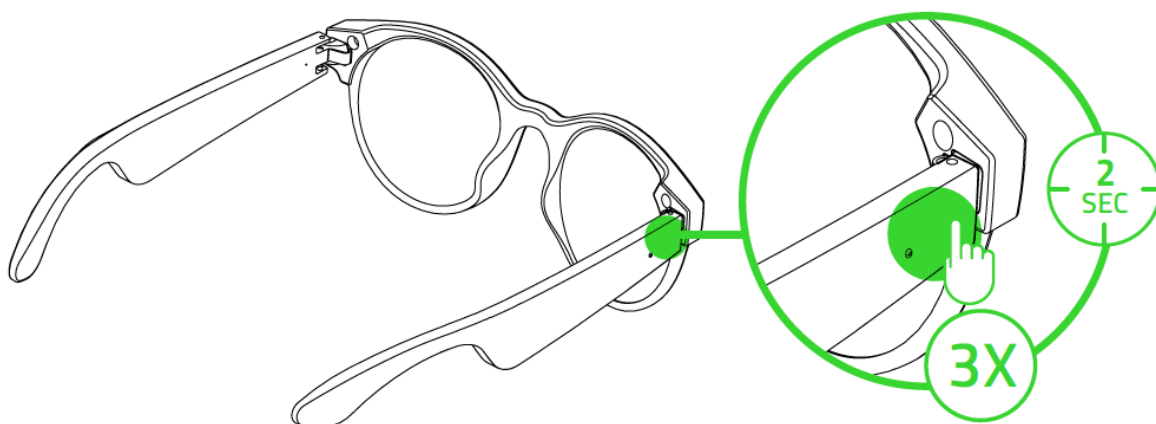

OPTIONS DE SYNCHRONISATION

Activer le mode synchronisation

Si vous souhaitez synchroniser les lunettes avec un autre appareil, appuyez et maintenez enfoncée l'une des zones de saisie tactile pendant 4 secondes pour activer le mode synchronisation. Une notification sonore vous indiquera que vos lunettes recherchent les appareils Bluetooth compatibles. Il suffit de suivre les instructions du nouvel appareil pour le synchroniser avec vos Razer Anzu.

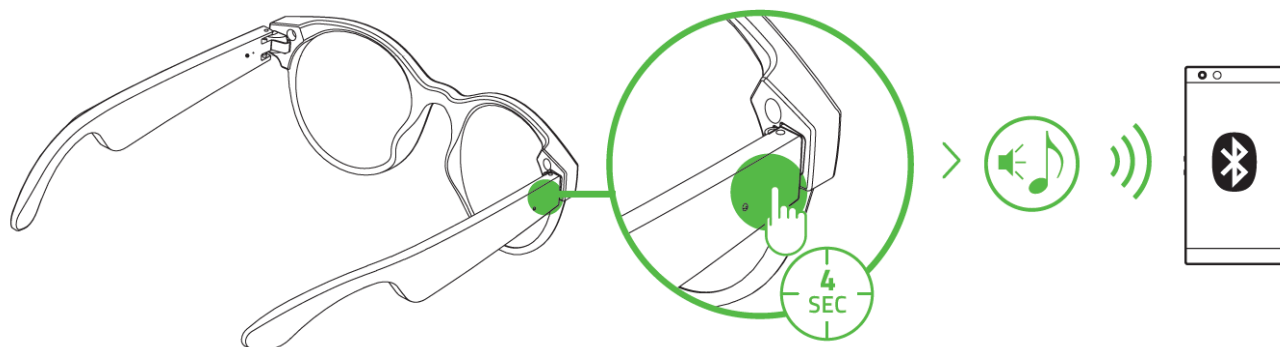

Retirer un appareil synchronisé

Utilisez cette option si vous souhaitez supprimer un appareil synchronisé, y compris tous les gestes personnalisés. En mode synchronisation, appuyez trois fois et maintenez la dernière pression pendant au moins 2 secondes sur l'une des zones de saisie tactile pour supprimer un appareil synchronisé et ses paramètres. Une notification sonore vous indiquera que vos lunettes ont supprimé un appareil et recherchent à nouveau les appareils Bluetooth compatibles. Il suffit de suivre les instructions du nouvel appareil pour le synchroniser avec vos Razer Anzu.

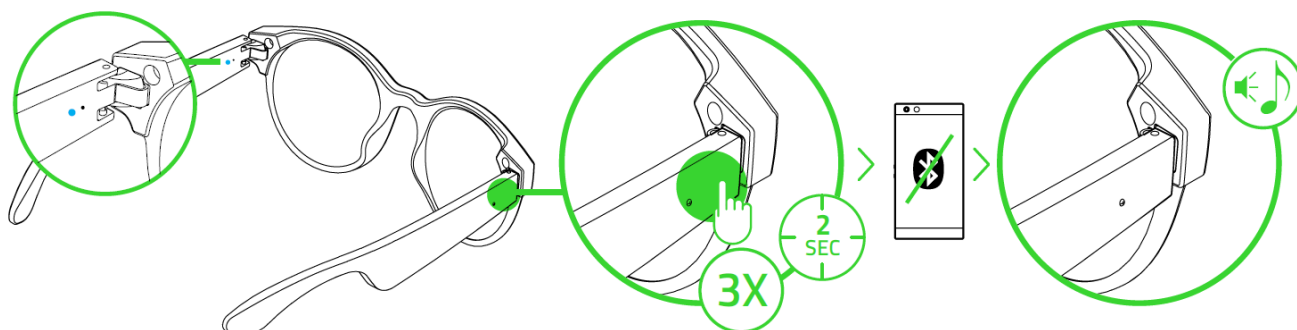

BATTERIE FAIBLE

Lorsqu'ils sont débranchés, les indicateurs d'état clignotent lentement en bleu pour indiquer que les lunettes doivent être rechargées. Cette séquence d'éclairage se répétera jusqu'à épuisement de la batterie, ou jusqu'à ce que les lunettes soient mises en charge.

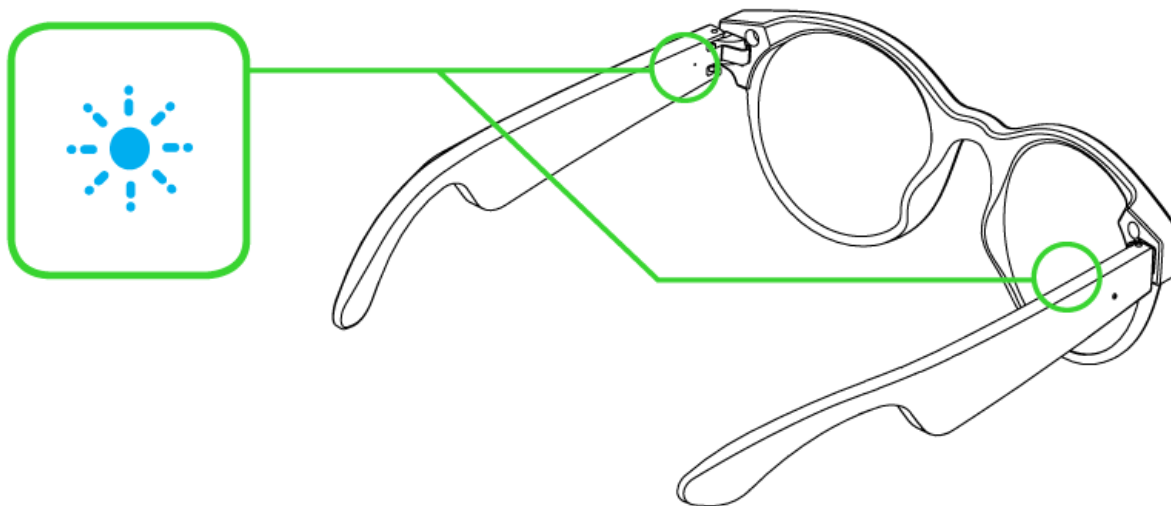

AIDE-MÉMOIRE SUR LA SAISIE TACTILE

Les fonctions suivantes sont accessibles à partir de n'importe quelle zone de saisie tactile et ne sont disponibles que lorsque les lunettes sont synchronisées avec un appareil mobile.

ACTION	EFFET	SIGNAL SONORE
Appuyer	Répondre à l'appel	Tonalité
	Terminer l'appel	Tonalité
	Lecture/pause	Tonalité
Appuyer et maintenir pendant au moins 2 secondes	Refuser les appels entrants	Tonalité
	Activer l'assistant virtuel	Tonalité
Appuyer et maintenir pendant au moins 4 secondes	Activer le mode synchronisation	Voix
Appuyer deux fois	Accepter les appels entrants ou faire passer les appels	Tonalité
	Passer au titre suivant lors de la lecture de médias	Tonalité
Appuyer trois fois	Revenir au titre précédent lors de la lecture de médias	Tonalité
Appuyer trois fois puis maintenir la dernière pression pendant 2 secondes	Activer/désactiver le mode jeu en mode veille ou en mode lecture	Aucun
	En mode synchronisation, cela supprime un appareil synchronisé, ses paramètres d'application et réactive le mode synchronisation.	Voix

5. SÉCURITÉ ET ENTRETIEN

CONSIGNES DE SÉCURITÉ

Afin d'utiliser vos Razer Anzu dans des conditions de sécurité optimales, nous vous recommandons de suivre les consignes suivantes :

Si vous avez des difficultés à utiliser l'appareil correctement et que le dépannage ne fonctionne pas, débranchez l'appareil et communiquez avec la ligne d'assistance Razer ou rendez-vous sur support.razer.com pour obtenir de l'aide.

Ne démontez pas l'appareil et n'essayez pas de le faire fonctionner avec une charge de courant anormale. Cela annulera votre garantie.

Manipulez les lunettes avec soin. Ne pliez ou n'exposez pas les branches à une pression excessive.

Conservez l'appareil à l'abri des liquides et de l'humidité. Faites fonctionner l'appareil uniquement à une température comprise entre 0 °C (32 °F) et 40 °C (104 °F). Si la température dépasse ces limites, éteignez et/ou débranchez l'appareil pour laisser la température se stabiliser à un degré optimal.

L'écoute prolongée de sons à un volume élevé peut endommager votre ouïe. Par ailleurs, la législation de certains pays n'autorise qu'un niveau sonore maximum de 86 dB à affecter votre écoute pendant 8 heures par jour. Nous vous recommandons par conséquent de réduire le volume à un niveau confortable lors d'une écoute prolongée. Prenez soin de votre ouïe.

ENTRETIEN ET UTILISATION

Les Razer Anzu nécessitent un minimum d'entretien pour le conserver dans un état de fonctionnement optimal. Une fois par mois, nous vous recommandons de nettoyer les lunettes avec un chiffon doux ou un coton-tige pour empêcher les dépôts de saleté. N'utilisez pas de savon, d'agents nettoyants agressifs ou des abrasifs.

6. MENTIONS LÉGALES

INFORMATIONS DE DROITS D'AUTEUR ET D'AUTRES DROITS DE PROPRIÉTÉ INTELLECTUELLE

© 2021 Razer Inc. Tous droits réservés. Razer, le logo du serpent à trois têtes, le Razer Logo, « For Gamers. By Gamers.», et le logo « Powered by Razer Chroma » sont des marques commerciales ou des marques déposées de Razer Inc. et / ou des sociétés affiliées aux États-Unis ou dans d'autres pays.

©2018 Google LLC All rights reserved. Android, Google, Google Logo, Google Play, and the Google Play logo are registered trademarks of Google LLC.

Apple, the Apple logo, and iPhone are trademarks of Apple Inc., registered in the U.S. and other countries. App Store is a service mark of Apple Inc.

The Bluetooth® word mark and logos are registered trademarks owned by Bluetooth SIG, Inc., and any use of such marks by Razer is under license.

Il se peut que Razer Inc. (« Razer ») ait des droits d'auteur, marques commerciales, secrets de fabrication, brevets, demandes de brevet, ou d'autres droits de propriété intellectuelle (enregistrés ou non enregistrés) concernant le produit dans ce guide. Ce guide ne vous donne pas de licence pour ce droit d'auteur, cette marque commerciale, ce brevet ou tout autre droit de propriété intellectuelle. Le Razer Anzu (le « Produit ») peut différer des images, que ce soit sur l'emballage ou autrement. La société Razer réfute toute responsabilité relative aux erreurs pouvant s'être glissées dans ce document. Les informations contenues dans ce document sont susceptibles d'être modifiées sans préavis.

GARANTIE LIMITÉE DU PRODUIT

Pour obtenir les dernières conditions et les conditions actuelles de la garantie limitée du produit, veuillez vous rendre sur [razer.com/warranty](https://www.razer.com/warranty).

LIMITATION DE RESPONSABILITÉ

Razer ne sera en aucun cas responsable de toute perte de profit, d'informations ou de données, de dommages spéciaux, fortuits, indirects, punitifs ou consécutifs, ou de dommages fortuits découlant de la distribution, la vente, la revente, l'utilisation, ou l'incapacité d'utiliser le Produit. En aucun cas la responsabilité de Razer ne peut excéder le prix d'achat au détail du Produit.

GÉNÉRAL

Ces termes seront régis par et interprétés conformément aux lois de la juridiction dans laquelle le Produit a été acheté. Si l'une des conditions définies ici est jugée invalide ou inapplicable, cette condition (dans la mesure où elle est invalide ou inapplicable) n'aura alors aucun effet et sera considérée comme exclue sans invalider aucune des conditions restantes. Razer se réserve le droit de modifier ce contrat à tout moment sans préavis.