



# RAZER ADJUSTABLE LAPTOP STAND

主要指南

用 **Razer Adjustable Laptop Stand** 升級你的筆記型電腦，這款必備配件能協助你提高效能與舒適度。採用經陽極處理的鋁合金精準打造，黑色與 Mercury 版皆支援高度與傾斜度調整，並搭載專門打造的通風孔，確保你在工作與遊戲時都能擁有最佳姿勢。

# 目录

|                    |   |
|--------------------|---|
| 1. 内含 .....        | 3 |
| 2. 使用需求 .....      | 3 |
| 3. 限制產品保固 .....    | 3 |
| 4. 調整筆記型電腦支架 ..... | 4 |
| 5. 安全與保養 .....     | 5 |
| 6. 法律條文 .....      | 6 |

---

## 1. 內含

- Razer Adjustable Laptop Stand

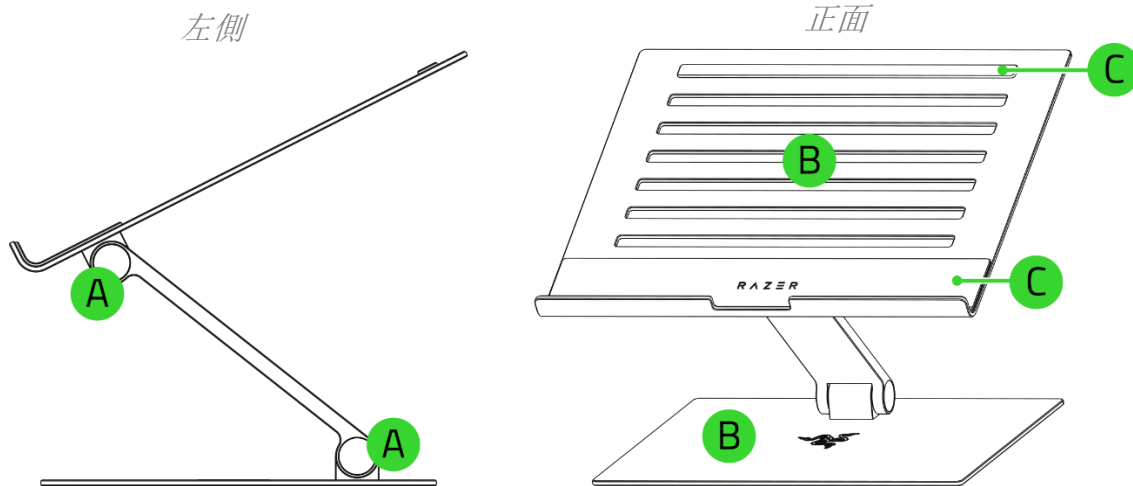

- A. 傾斜調整螺絲與護蓋
- B. 鋁合金頂蓋與底板

- C. 防滑橡膠墊

- 1 x 六角扳手

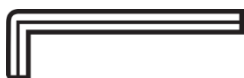

- 重要產品資訊指南

---

## 2. 使用需求

- 筆記型電腦（最大 18 吋）、平板電腦或其他裝置

---

## 3. 限制產品保固



有關最新的有限產品保修條款，請訪問

[razerid.razer.com/warranty](https://razerid.razer.com/warranty)

**i** 任何有限保修索賠都需要有效的購買憑證。

## 4. 調整筆記型電腦支架

**i** 提供六角扳手以鬆開或緊固鉸鏈張力。過度鬆開鉸鏈可能導致設備支撐不足，而過度緊固則可能使支架難以調整。

1.

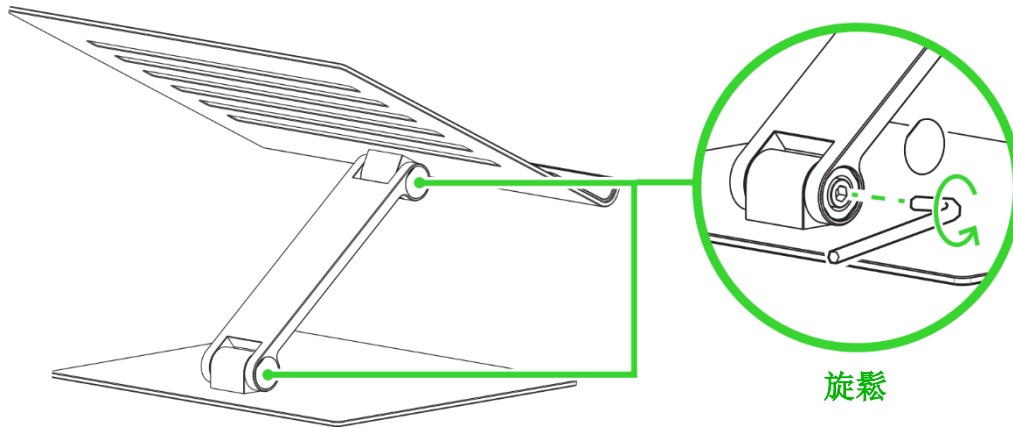

2.

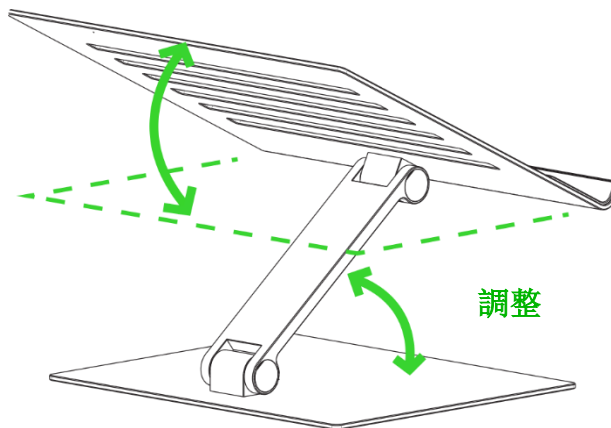

3.

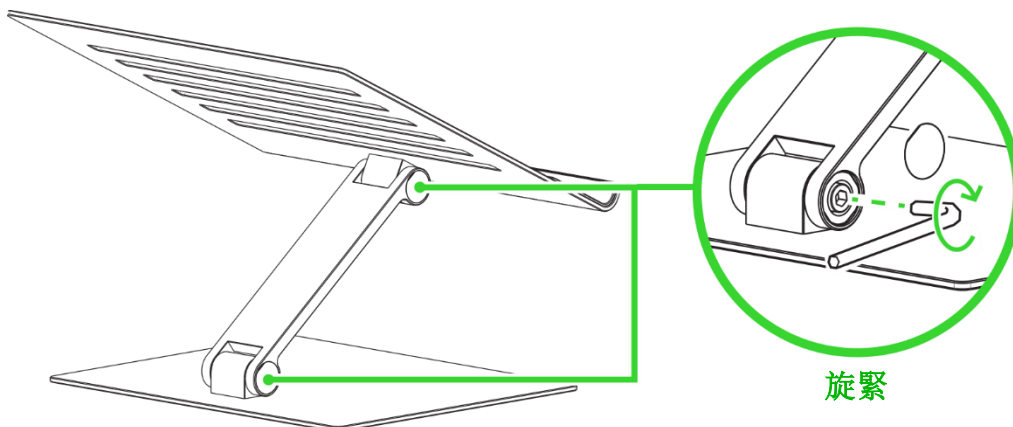

---

## 5. 安全與保養

### 安全準則

為確保使用 Razer Adjustable Laptop Stand 時的安全，使用者應遵守以下注意事項：

請勿自行拆解裝置，也請勿嘗試在電流負載異常狀態下操作裝置。如果這樣做，將導致保固失效。

若在正確操作裝置方面遇到問題，且疑難排解並無幫助，請拔下裝置並前往 [support.razer.com](https://support.razer.com)，你可以在該網站內看到常見問答集、準則及 Razer 維護團隊的聯絡資訊。

請務必將筆記型電腦支架放在穩定的表面上，避免意外摔落，並確保擺放位置可穩固支撐你的筆記型電腦。

將筆記型電腦放上支架時，請確定對齊支架頂板的中央。

請勿將支架放在桌面邊緣，以避免意外摔落。

請勿讓孩童或寵物靠近筆記型電腦支架與所有元件和配件，以避免受傷或損壞。

### 保養

Razer Adjustable Laptop Stand 只要一點簡單的保養步驟，即可維持在最佳使用狀態。建議你每個月至少以柔軟布料、棉花棒或刷子清理筆記型電腦支架一次，以免累積灰塵。切勿使用肥皂或刺激性清潔劑。

---

## 6. 法律條文

### 著作權與智慧財產權資訊

©2025 Razer Inc. 保留所有權利。Razer、三頭蛇標誌、Razer 標誌，以及「For Gamers.By Gamers.」係 Razer Inc. 及 / 或所屬公司在美國或其他國家 / 地區的商標或註冊商標。所有其他商標均屬各自所有權人之財產。

對本指南提及的產品，Razer Inc.（以下簡稱「Razer」）可能擁有其著作權、商標、商業機密、專利、專利申請或其他智慧財產相關權利（無論註冊與否）。對此指南做出任何修改，並不代表你取得任何著作權、商標、專利或其他智慧財產相關權利的授權。Razer Adjustable Laptop Stand（以下簡稱「產品」）之實品，可能與包裝或其他地方顯示的圖片有所出入。Razer 對此差異，或可能出現的錯誤概不負責。若有必要，Razer 可逕行修改此處的資訊。

### 有限產品保固

有關有限產品保固的最新條款，請造訪 [razer.com/warranty](https://razer.com/warranty)。

### 免責限制

對於任何利益損失、資訊或資料遺失，無論是特殊狀況、意外、間接、懲罰性、結果性或意外損失，同時無論是在出貨、銷售、再次銷售、使用或無法使用本產品等狀況，Razer 概不負責。無論任何狀況，Razer 所承擔責任之對價價值均不超過本產品的零售購買價格。

### 一般

以上所述條款內容，受本產品購買地區之司法管轄區域之法律所規範與認定。若此處提及的任何條款無效或無法執行，則此條款（只要其為無效或無法執行）應視為無效，並且在不使其他剩餘條款無效的情況下排除。Razer 保留隨時逕行修改任何條款的權利。