



RAZER RAIJU TOURNAMENT EDITION

GUIA PRINCIPAL

O **Razer Raiju Tournament Edition** é o primeiro controle Bluetooth e com fio com um aplicativo de configuração móvel, permitindo mais controle através do remapeamento de botões multifuncionais e do ajuste das opções do gatilho com sensibilidade. Os botões de ação táteis e mecânicos proporcionam um toque amortecido e macio com resposta tátil nítida. O Raiju Tournament Edition também oferece controle total com 4 botões multifuncionais remapeáveis e Modo de gatilho sensível para ações de disparo rápido. Alterne entre 3 modos de conectividade: PS4, USB e PC sem re-emparelhamento manual para máxima eficiência.

# CONTEÚDO

1. CONTEÚDO DA EMBALAGEM/REQUISITOS DO SISTEMA .....	3
2. REGISTRO/SUPORTE TÉCNICO .....	4
3. ESPECIFICAÇÕES TÉCNICAS .....	5
4. LAYOUT DO DISPOSITIVO .....	6
5. CONFIGURANDO O RAZER RAIJU TOURNAMENT EDITION .....	8
6. USAR O RAZER RAIJU TOURNAMENT EDITION.....	15
7. USAR O APLICATIVO MÓVEL RAZER RAIJU .....	17
8. SEGURANÇA E MANUTENÇÃO.....	25
9. INFORMAÇÕES LEGAIS.....	26

---

# 1. CONTEÚDO DA EMBALAGEM/REQUISITOS DO SISTEMA

## CONTEÚDO DA EMBALAGEM

- Controle de jogos Razer Raiju Tournament Edition para PS4®
- Cabo USB para Micro-USB
- Bolsa de transporte
- Guia de informações importantes do produto

## REQUISITOS DO SISTEMA

### REQUISITOS DO PRODUTO

- PlayStation®4 / Dispositivo móvel (Android)
- Uma porta USB livre ou conectividade Bluetooth

### REQUISITOS DO APLICATIVO MÓVEL

- Android 6.0 (ou superior)
- Conexão com a internet
- 20 MB de espaço livre no armazenamento

---

## 2. REGISTRO/SUPOORTE TÉCNICO

### REGISTRO

Registre o seu produto online em [razerid.razer.com/warranty](https://razerid.razer.com/warranty) para receber informações em tempo real sobre o status da garantia.

Caso ainda não tenha registrado um Razer ID, registre-se agora em [razerid.razer.com](https://razerid.razer.com) para obter vários benefícios da Razer.

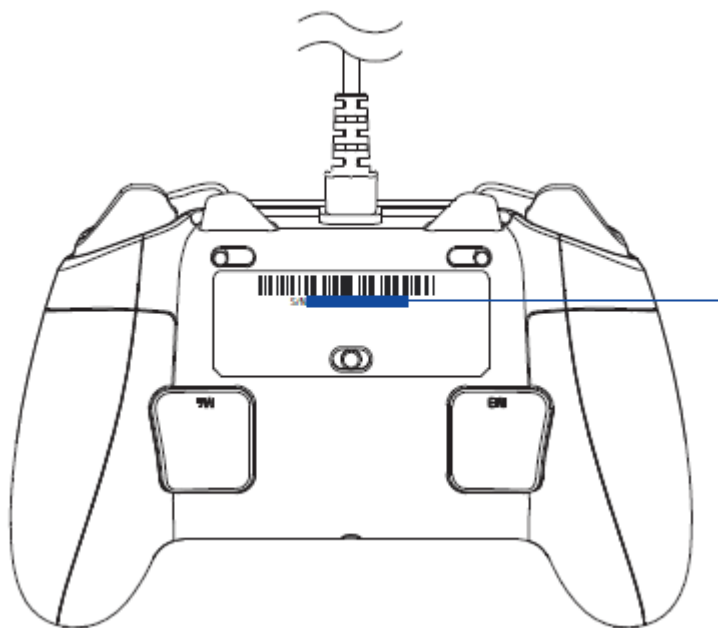

*O número de série do seu produto pode ser encontrado aqui.*

### SUPOORTE TÉCNICO

- 1 ano de garantia limitada oferecida pelo fabricante.
- Suporte técnico online gratuito em [support.razer.com](https://support.razer.com).

---

## 3. ESPECIFICAÇÕES TÉCNICAS

### TECHNICAL SPECIFICATIONS

- 4 botões multifuncionais
- Botões de ação quadrado, X, círculo e triângulo táteis e mecânicos
- Limitadores de gatilho para ações de disparo rápido
- Porta de 3,5 mm para saída estéreo de áudio e entrada de microfone
- Cabo de fibra trançada com 2 m/6,5 pés, leve, destacável e com conector Micro-USB

### DIMENSÕES E PESO APROXIMADOS

- Comprimento: 104 mm/4,1 pol.
- Largura: 159.4 mm/6,28 pol.
- Altura: 65.6 mm/2,60 pol.
- Peso: 370 g/0,82 lbs

---

## 4. LAYOUT DO DISPOSITIVO

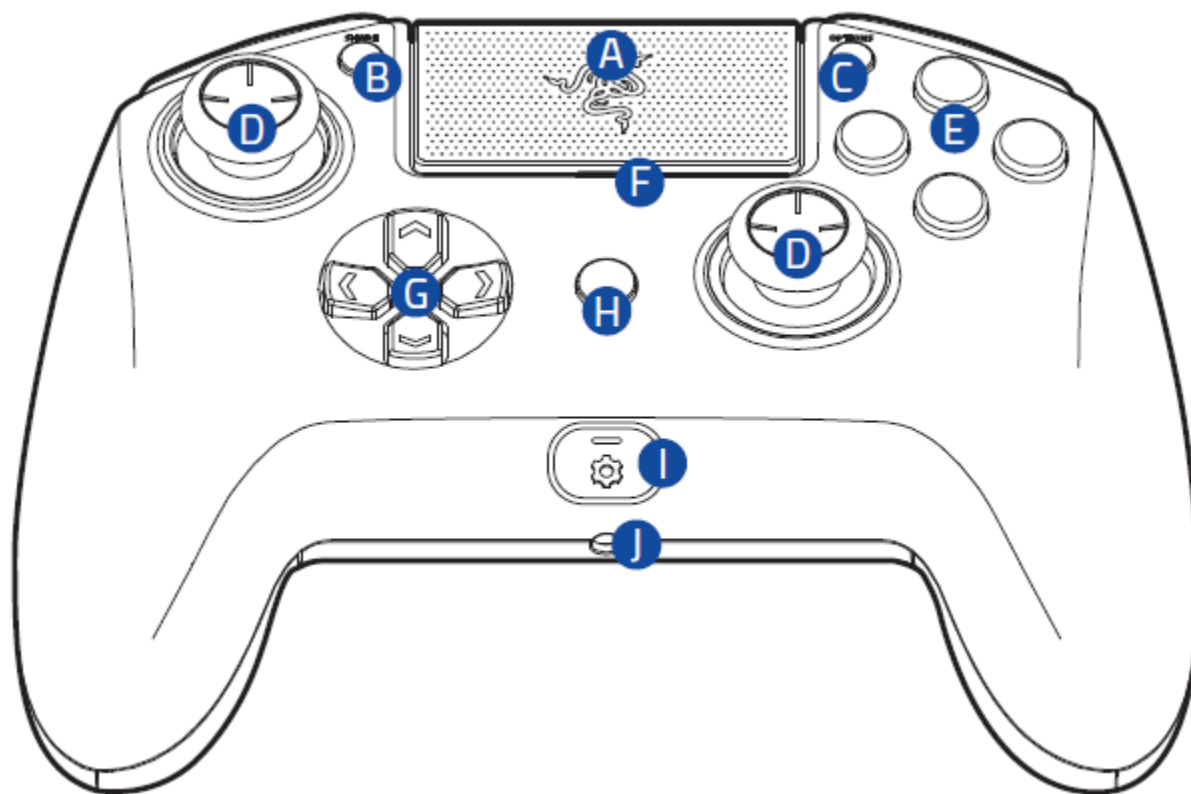

- A. Touchpad (botão do Touchpad)
- B. Botão Share (Compartilhar)
- C. Botão Option (Opções)
- D. Direcionais analógicos (botões L3/R3)
- E. Botões de ação

- F. Indicador de status
- G. Direcionais
- H. Botão PS
- I. Botão Configurar
- J. Entrada para headset estéreo

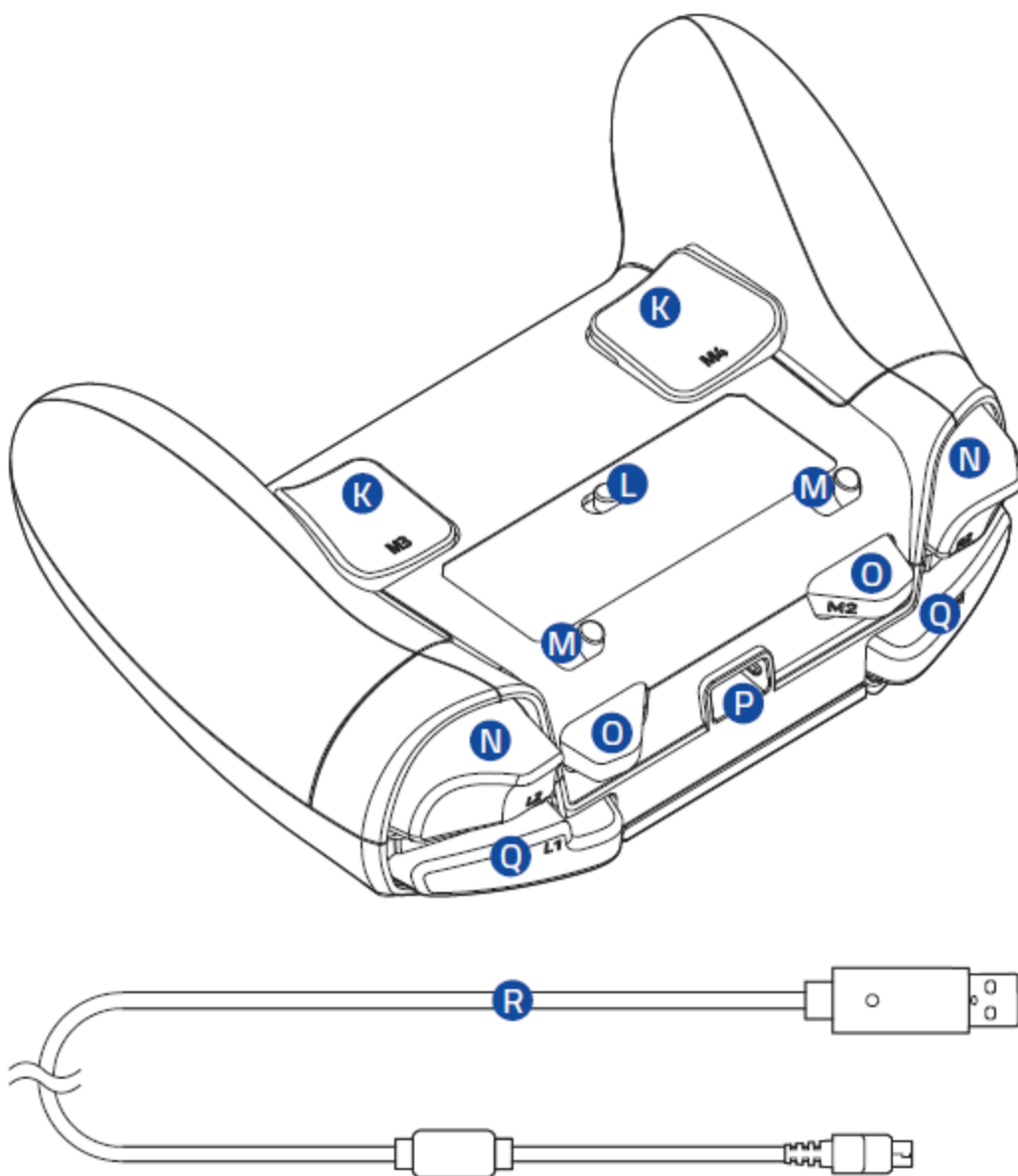

- A. Gatilhos multifuncionais (M3/M4)
- B. Chave de Modo
- C. Chaves do limitador de gatilho
- D. Gatilhos (LT/RT)
- E. Botões superiores multifuncionais (M1/M2)
- F. Porta Micro-USB
- G. Botões superiores (LB/RB)
- H. Cabo USB para Micro-USB

---

## 5. CONFIGURANDO O RAZER RAIJU TOURNAMENT EDITION

### CARREGANDO O RAZER RAIJU TOURNAMENT EDITION

Para a primeira ativação, conecte seu controle a uma porta USB com alimentação ou use o modo com fio. São necessárias aproximadamente 4 horas para carregar o seu Razer Raiju Tournament Edition completamente.

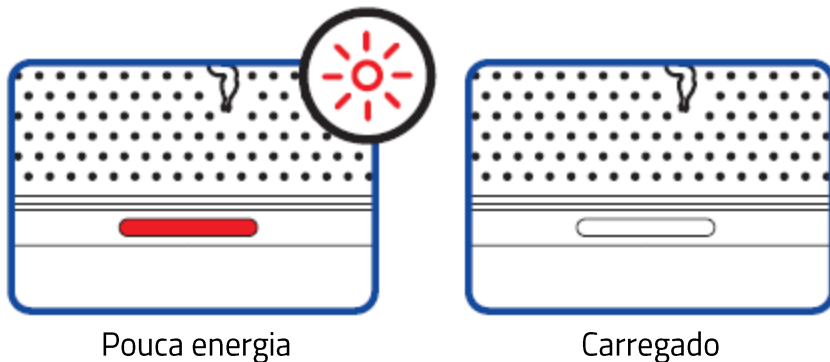

### CONECTANDO AO SEU CONSOLE PLAYSTATION®4

#### MODO COM FIO

1. Coloque a chave de Modo em **USB**.



2. Ligue o conector micro-USB ao seu Razer Raiju TE.



3. Ligue o conector USB do seu Razer Raiju ao seu console PlayStation®4, e o Razer Raiju já está pronto para ser usado.

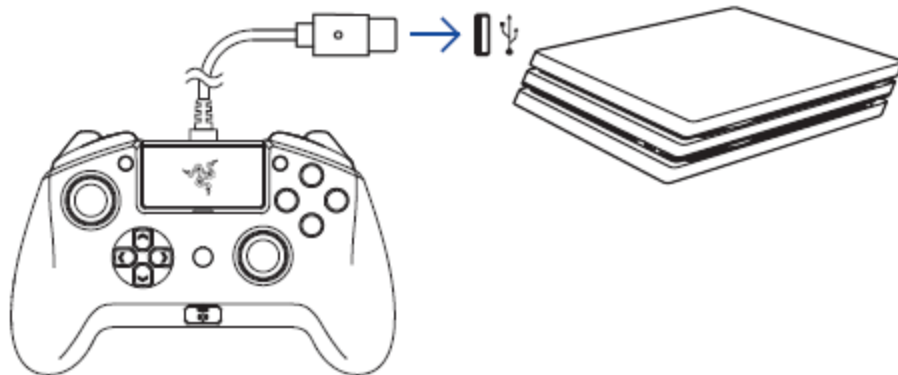

## MODO SEM FIO

**i** Antes de continuar, assegure-se de que seu console de jogo está ligado.

1. Coloque a chave de Modo em **PS4 BT**.



2. Ative o modo de emparelhamento segurando os botões **Share** (Compartilhar) e **PS** até que o indicador de estado comece a piscar rapidamente.

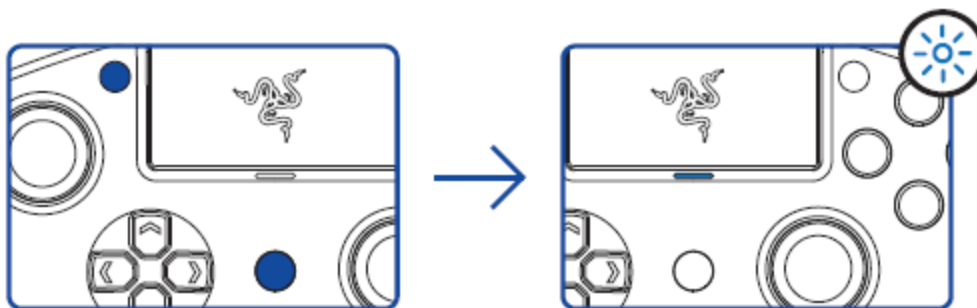

3. No seu PS4, acesse **Configurações** > **Dispositivos** > **Dispositivos Bluetooth** e selecione Razer Raiju Tournament Edition.

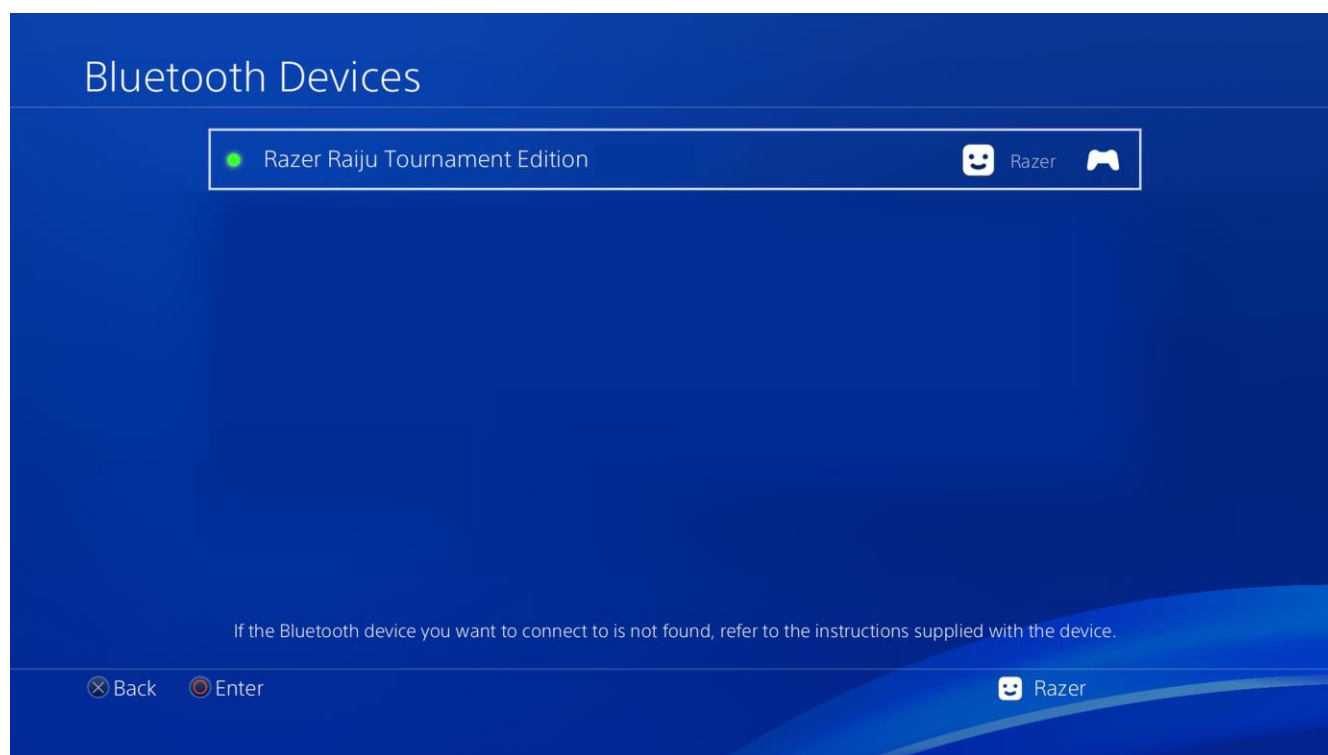

4. Selecione **Sim** quando for pedido para registrar o dispositivo Bluetooth.

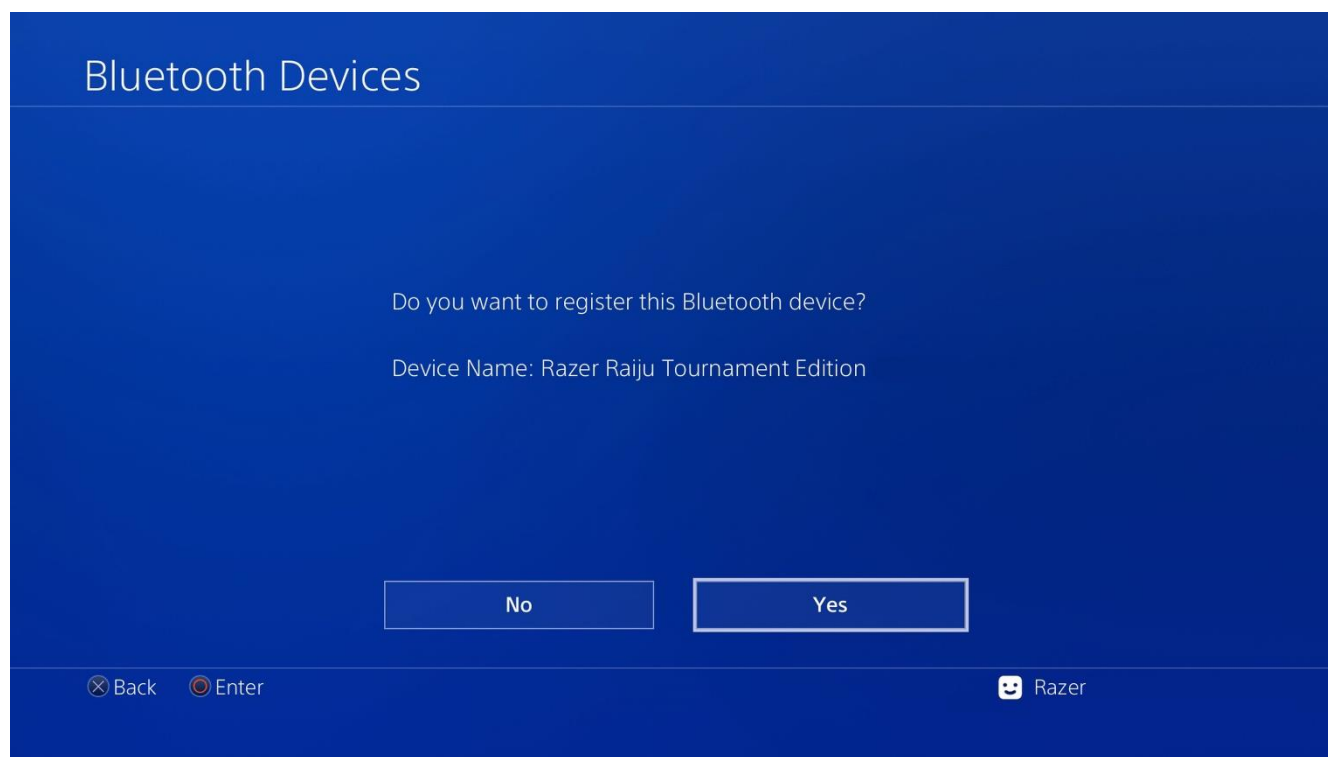

5. Espere até que o indicador de estado pare de piscar e seu Razer Raiju Tournament Edition já estará pronto para ser usado.

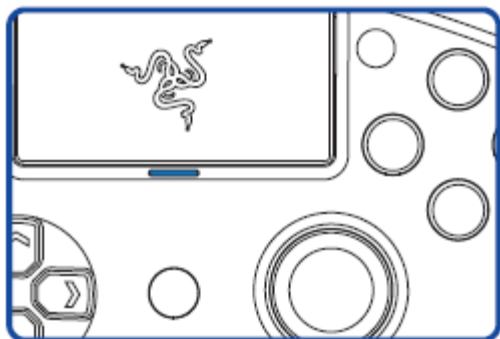

*Para cancelar o modo de emparelhamento, segure o botão PS até que o controle seja desligado.*

- i** *Haverá interrupção automática do modo de emparelhamento se, em até 60 segundos, nenhum dispositivo for emparelhado.*

## CONECTAR AO PC

### MODO COM FIO

1. Coloque a chave de Modo em **USB**.



2. Ligue o conector micro USB ao seu Razer Raiju Tournament Edition.



3. Ligue o conector USB ao seu PC.

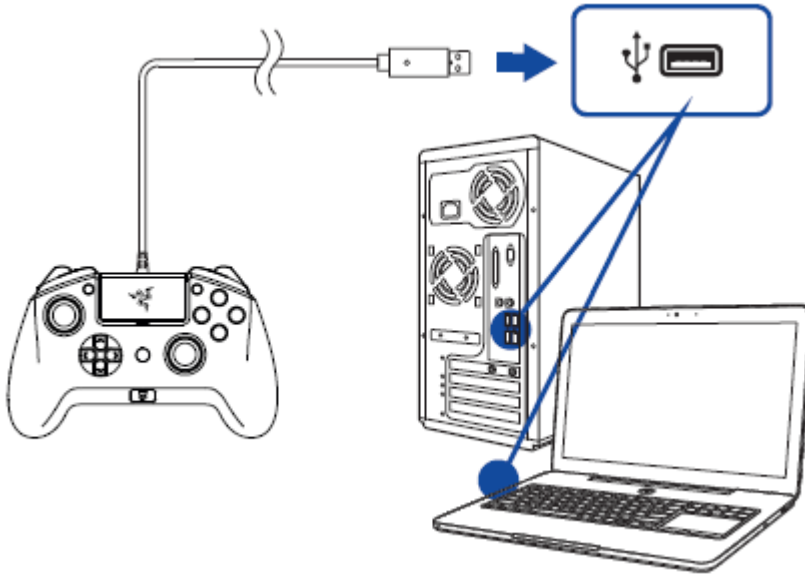

4. Aguarde até que os drivers sejam instalados automaticamente ou atualize os drivers manualmente através do Gerenciador de dispositivos.



## MODO SEM FIO



*Antes de continuar, verifique se seu computador está ligado e com a conectividade Bluetooth ativada.*

1. Coloque a chave de Modo em **PC BT**.



- Para ativar o modo de emparelhamento, segure os botões **OPTIONS** (Opções) e **PS** até que o indicador de estado comece a piscar rapidamente.

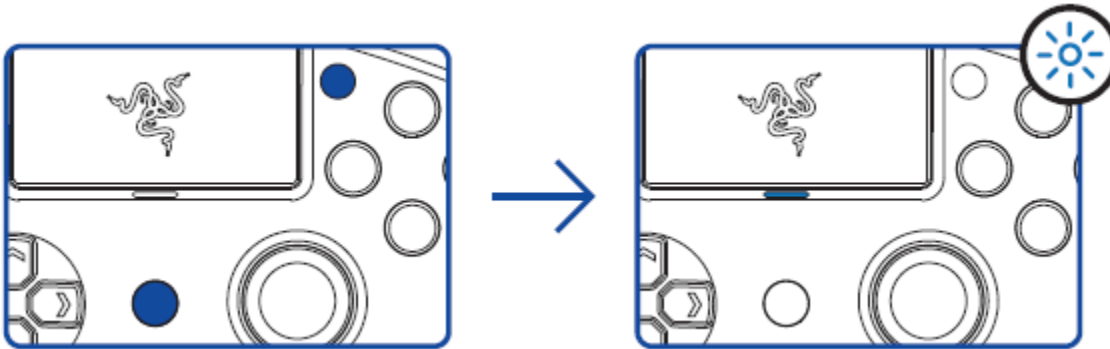

- No seu PC, acesse **Configurações > Dispositivos > Bluetooth e outros dispositivos > Adicionar Bluetooth ou outro dispositivo > Bluetooth** e selecione Razer Raiju Tournament Edition.

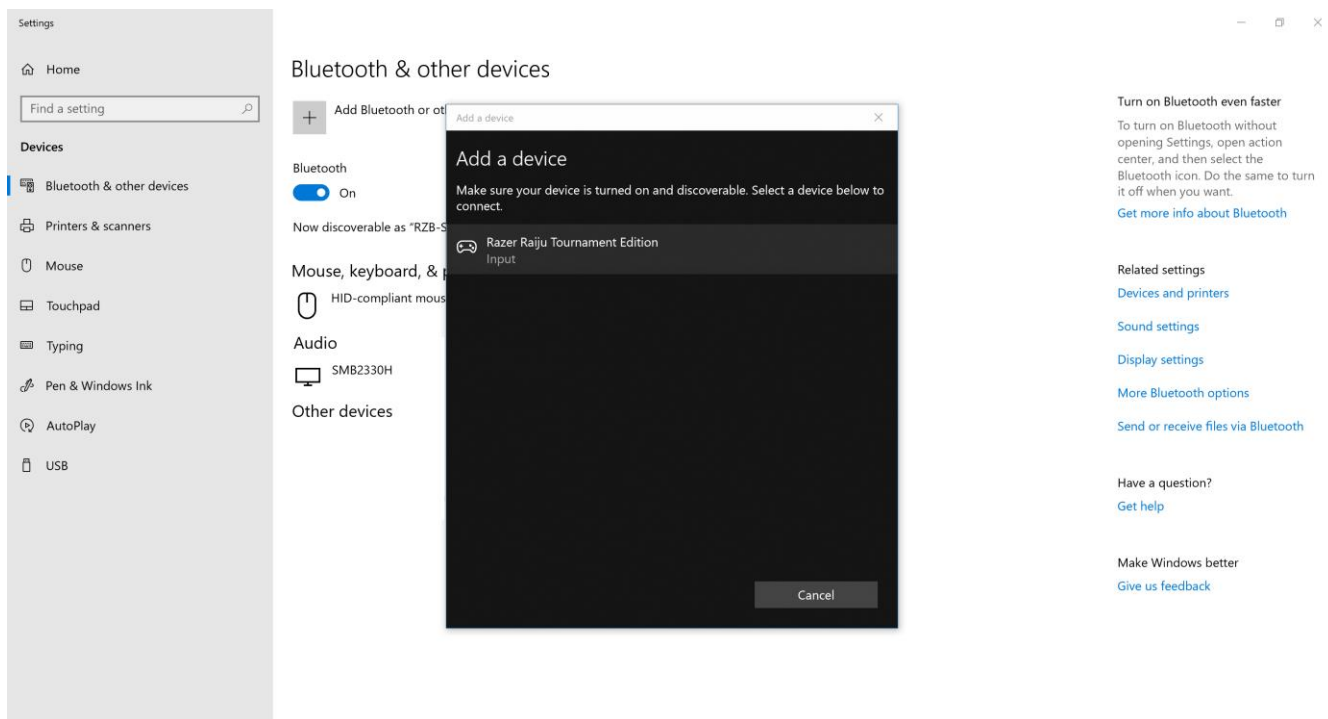

4. Clique em **Concluído** para fechar a tela de confirmação e o seu Razer Raiju Tournament Edition já estará pronto para ser usado.

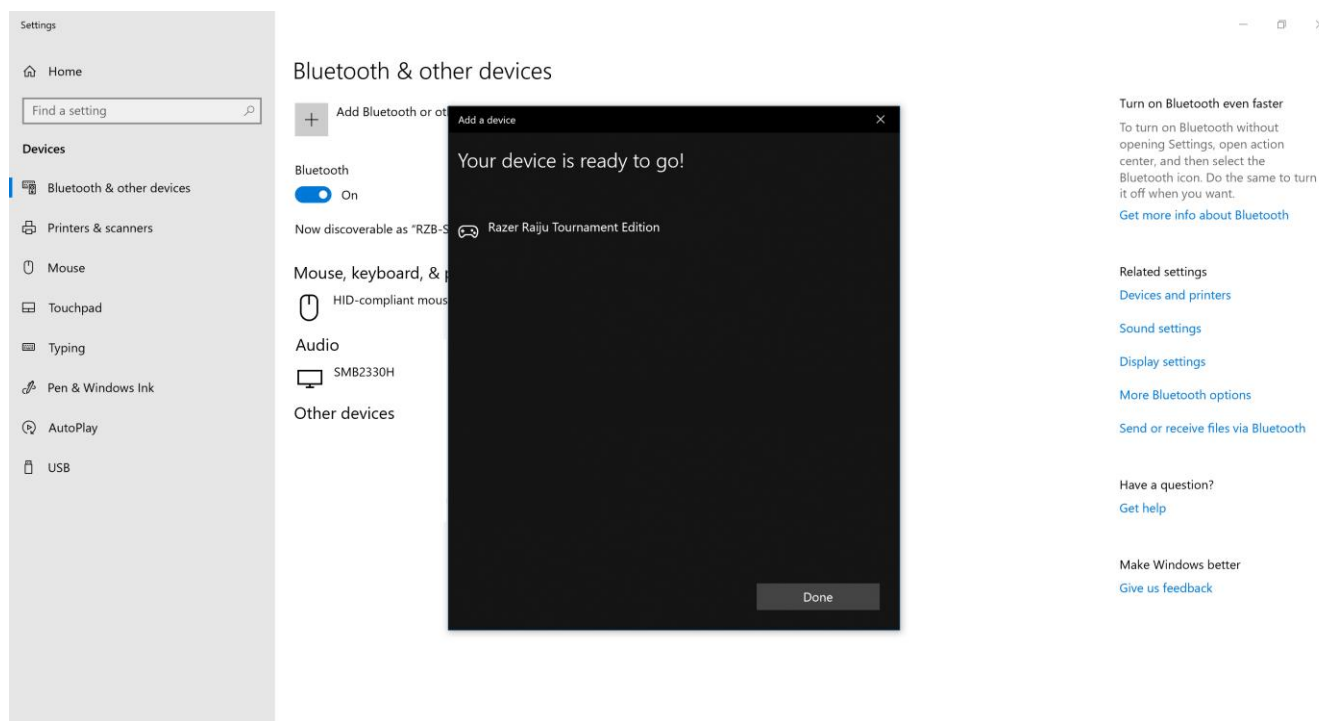

*Para cancelar o modo de emparelhamento, segure o botão PS até que o controle seja desligado. Haverá interrupção automática do modo de emparelhamento se, em até 60 segundos, nenhum dispositivo for emparelhado.*

## 6. USAR O RAZER RAIJU TOURNAMENT EDITION

### USAR AS CHAVES DOS LIMITADORES DE GATILHO

Os limitadores de gatilho permitem que os gatilhos esquerdo e direito sejam ativados mais rapidamente, reduzindo a distância de deslocamento e o tempo de resposta (modo de gatilho sensível ativo). Para ativar os limitadores de gatilho, basta deslizar as chaves para fora; para desativá-los, deslize as chaves para dentro.

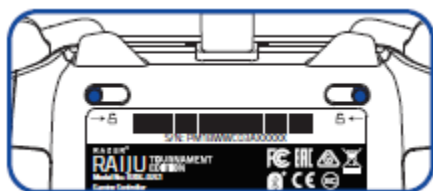

Ativado

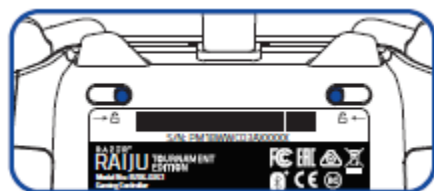

Desativado

### USANDO O BOTÃO CONFIGURAR

O Razer Raiju Tournament Edition tem um botão de configuração que pode ser usado para se conectar/desconectar do aplicativo móvel.

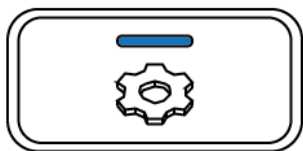

Conectado

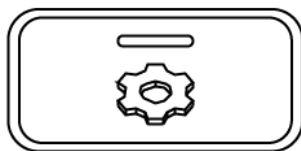

Desconectado

Quando conectado ao aplicativo móvel, você pode alterar o mapeamento de botões, os níveis de vibração e a sensibilidade dos direcionais analógicos do seu controle.

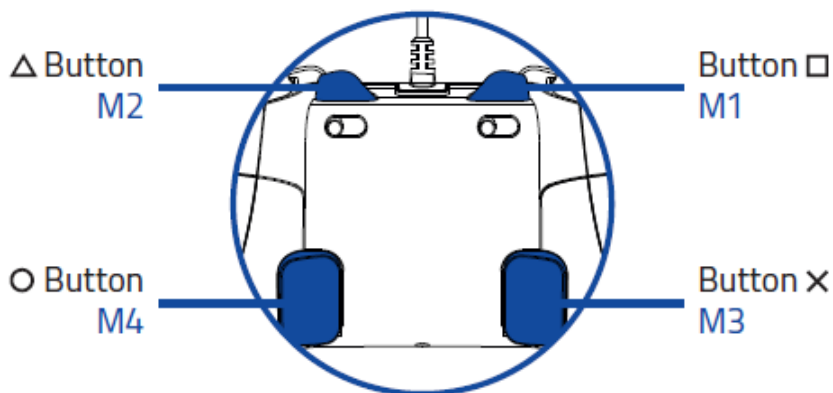

Configuração Padrão dos Botões Multifuncionais

## USANDO A FUNÇÃO DE SENSIBILIDADE

A função de sensibilidade permite que você diminua a sensibilidade dos direcionais analógicos enquanto o botão atribuído é segurado, para proporcionar uma melhor mira e um melhor manuseio. Para usar as funções de sensibilidade, você precisará atribuí-las a um dos Botões Multifuncionais usando o aplicativo móvel.

## CONFIGURANDO O RAZER RAIJU TOURNAMENT EDITION

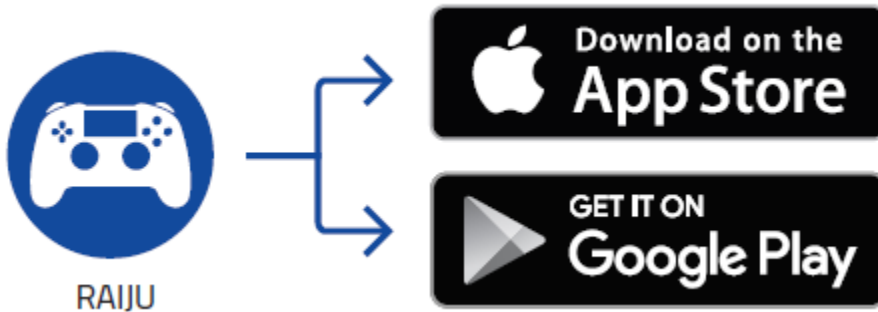

1. Baixe o aplicativo no seu dispositivo móvel.
2. Inicie o aplicativo e siga as instruções na tela.

## 7. USAR O APLICATIVO MÓVEL RAZER RAIJU

O aplicativo móvel Razer Raiju é um software de configuração avançada que permite configurar seu controle com facilidade.

1. Após baixar e iniciar o aplicativo\*, é necessário adicionar seu controle. Selecione o controle que deseja emparelhar e siga as instruções de emparelhamento.

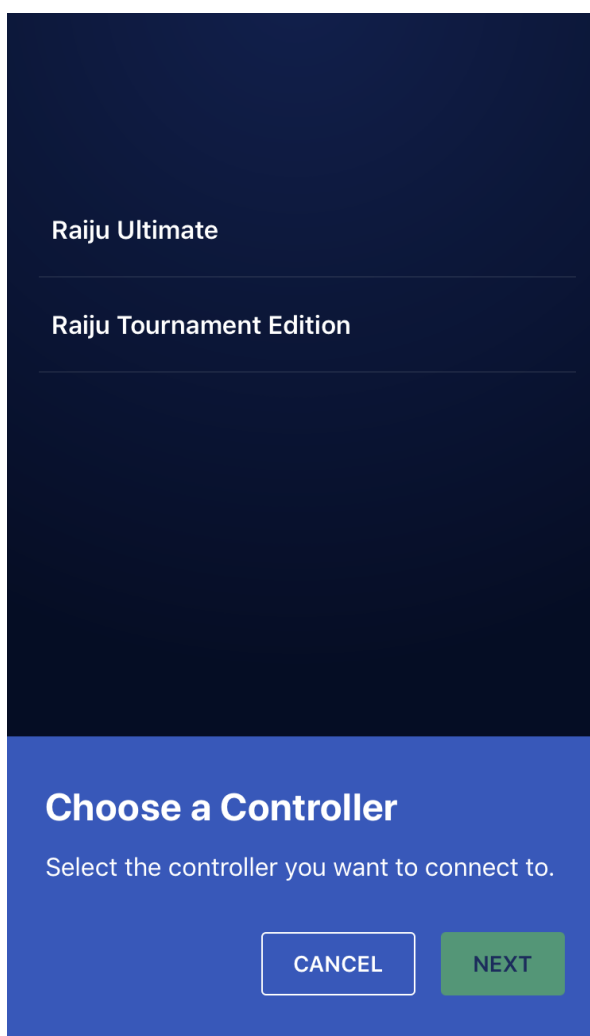
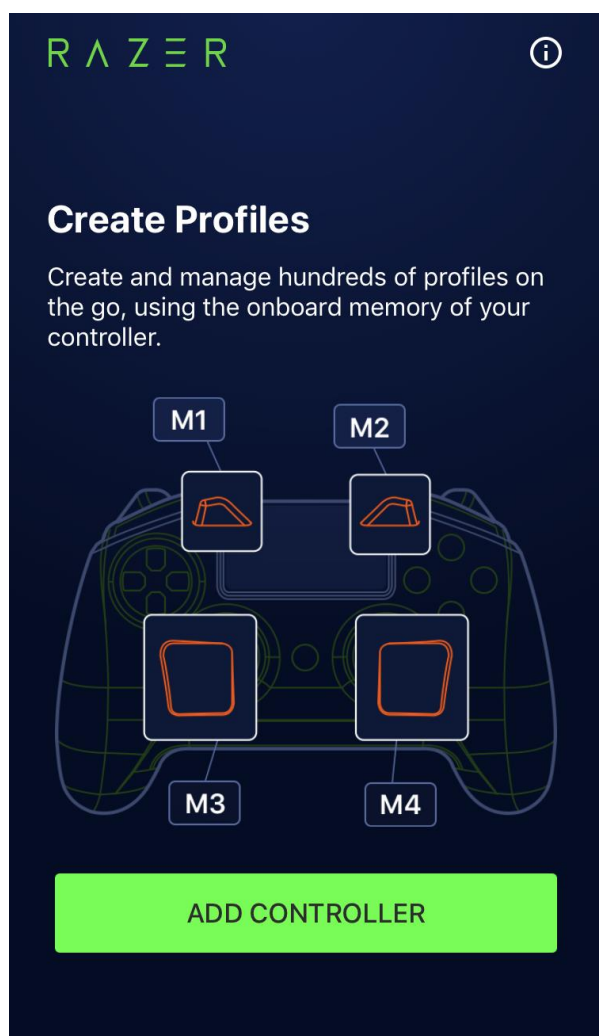

*Observação: Para dispositivos Android, é necessário ativar os serviços de localização para usar este aplicativo.*

2. Após o emparelhamento, você terá acesso ao menu principal, onde poderá criar, editar e armazenar perfis. Você também pode alternar entre controles ou redefinir todos os perfis para o padrão usando a opção suspensa (▼).

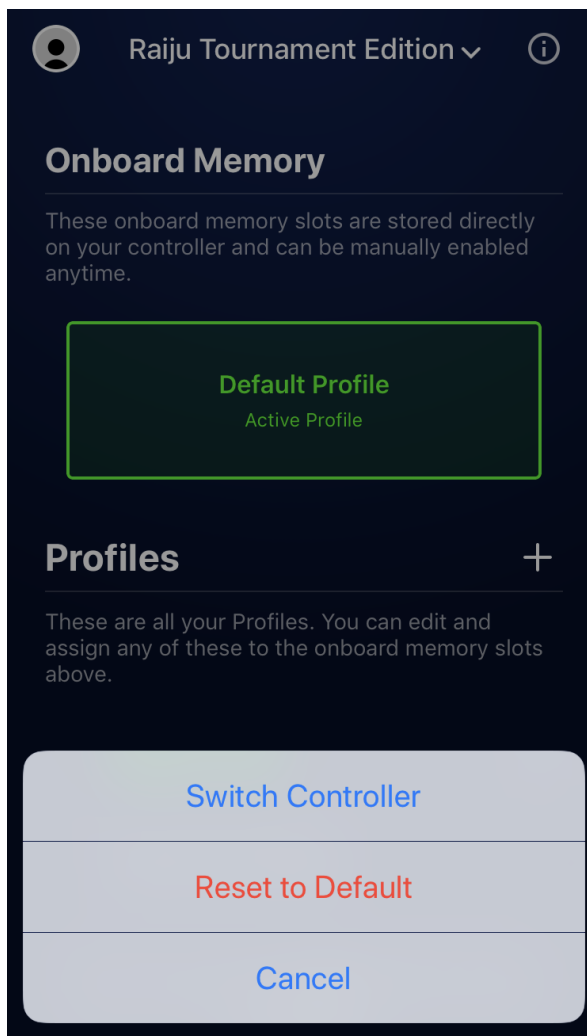
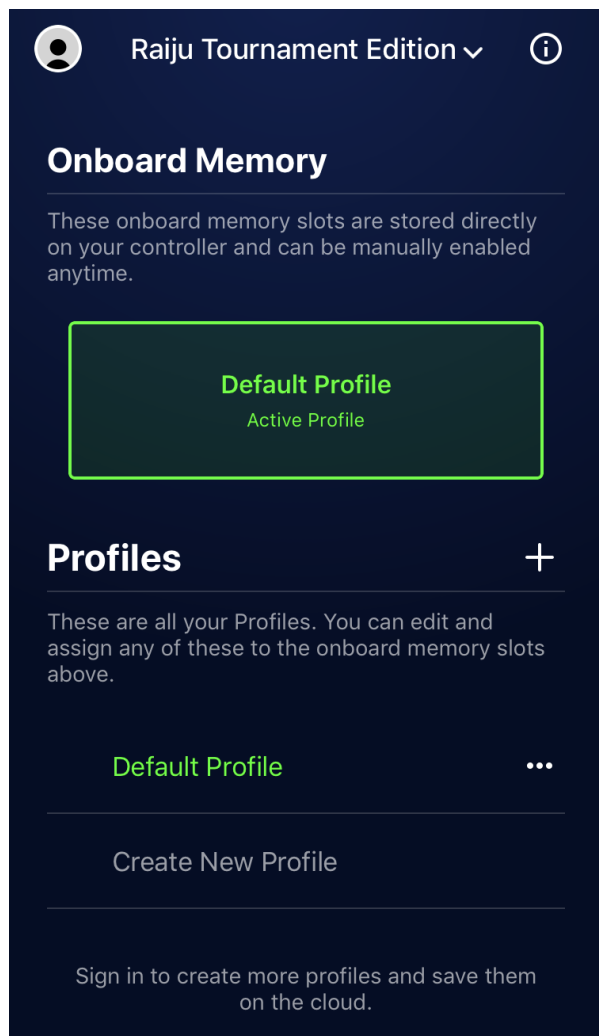

3. Faça login usando seu Razer ID ou inscreva-se em uma conta selecionando o ícone de conta (👤). A partir daqui, você pode alterar as configurações da sua conta, verificar o status de todos os controles emparelhados, enviar comentários, visualizar a lista de perguntas frequentes, exibir as Informações legais da Razer, enviar arquivos de registro para o Suporte Razer e sair do seu Razer ID.

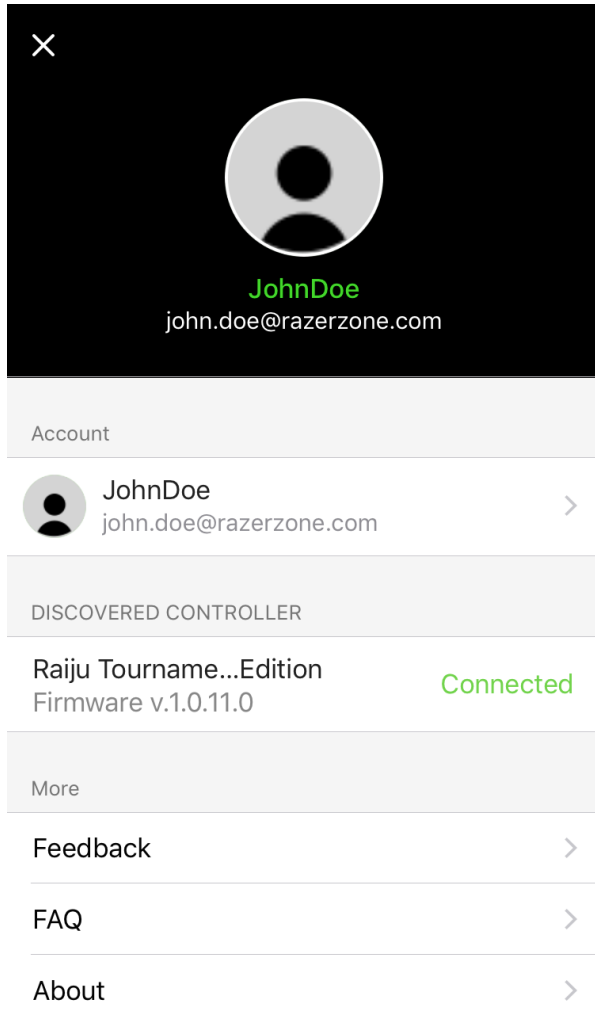
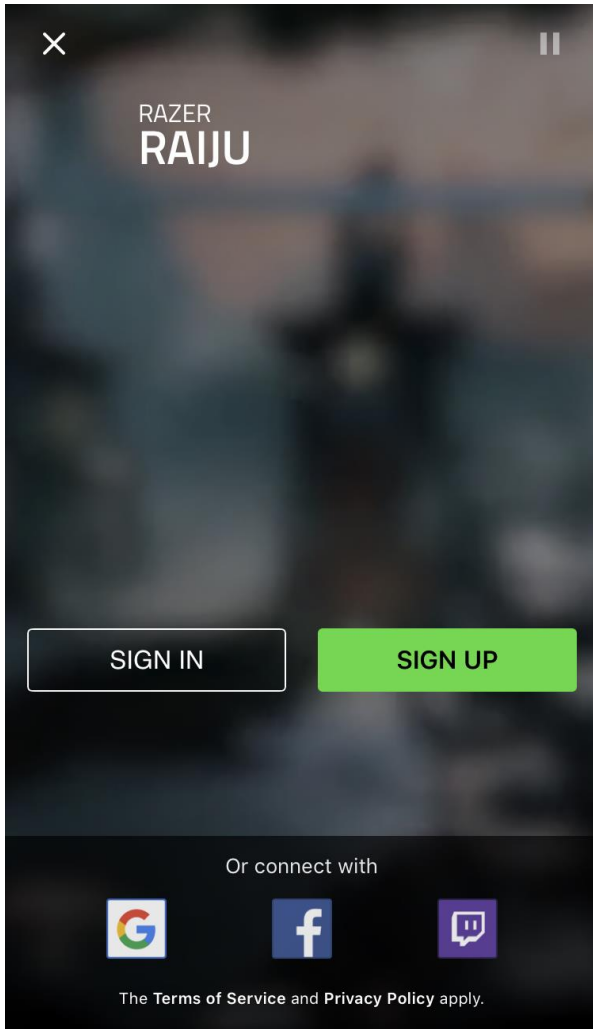

4. Para ativar um perfil interno, basta selecioná-lo na lista de memória interna. Selecionar o ícone de diversos (•••) permite renomear ou copiar um perfil existente.

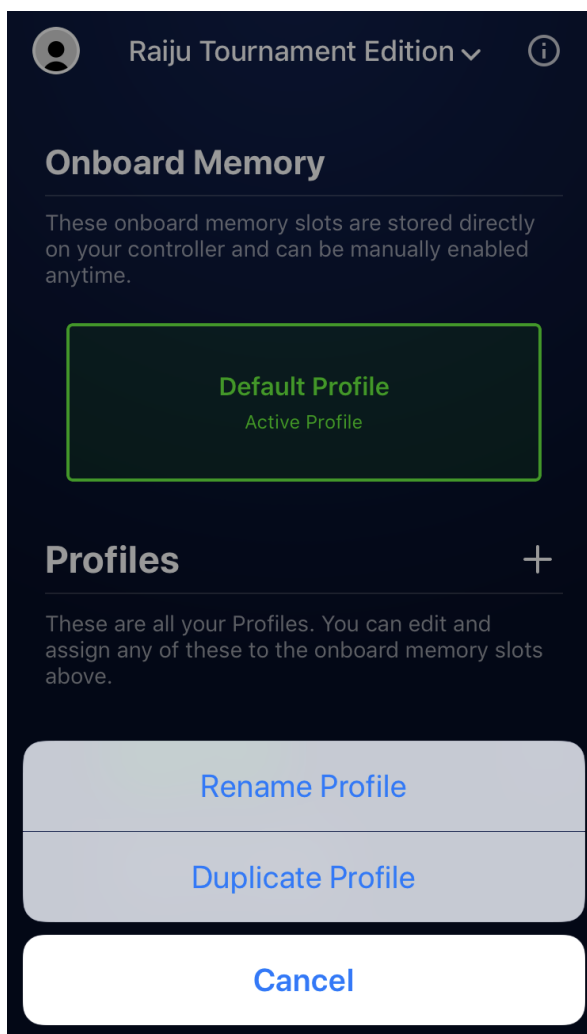
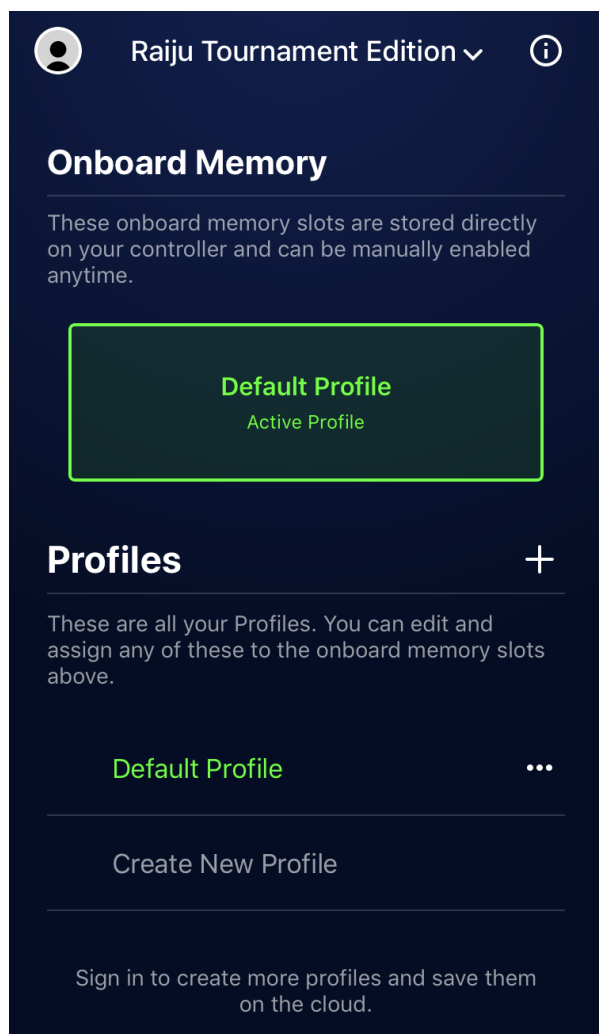

5. Para criar um perfil personalizado, você precisa fazer login usando sua conta Razer ID\* e, em seguida, selecionar o ícone de adicionar (+) ou selecionar um slot aberto na parte inferior da lista de perfis. Selecionar o ícone de diversos (•••) permite ativar, renomear, copiar ou excluir o perfil personalizado.

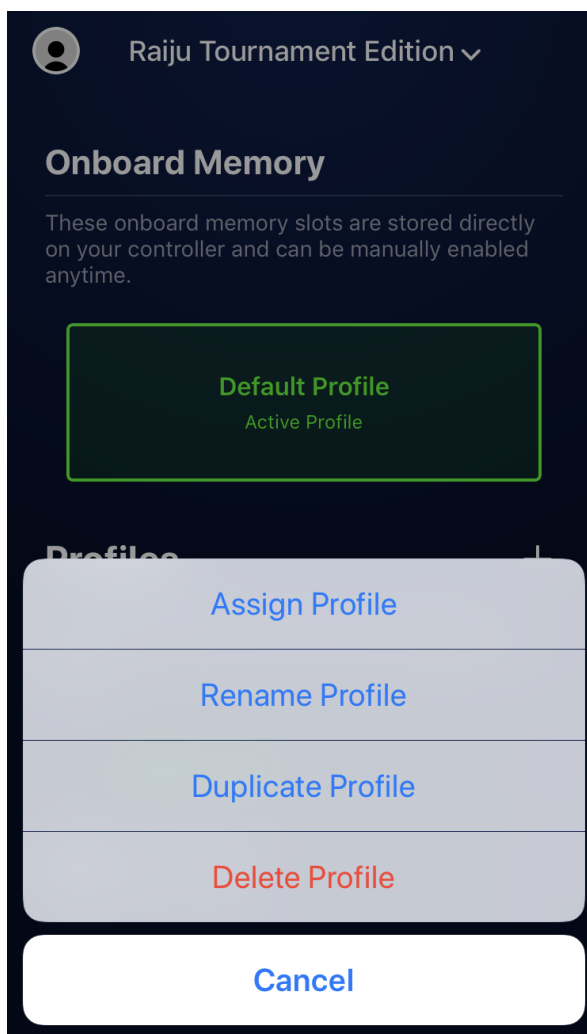
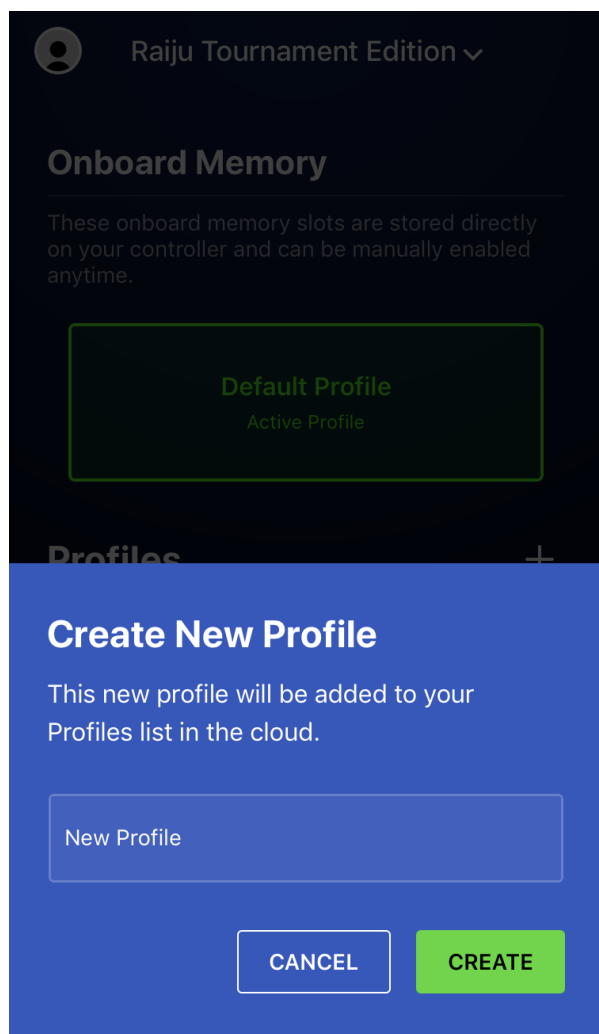

Observação: Para saber como fazer login ou se inscrever em uma conta Razer ID, [clique aqui](#).

6. Para editar as configurações do seu controle, escolha qualquer perfil personalizado na lista.

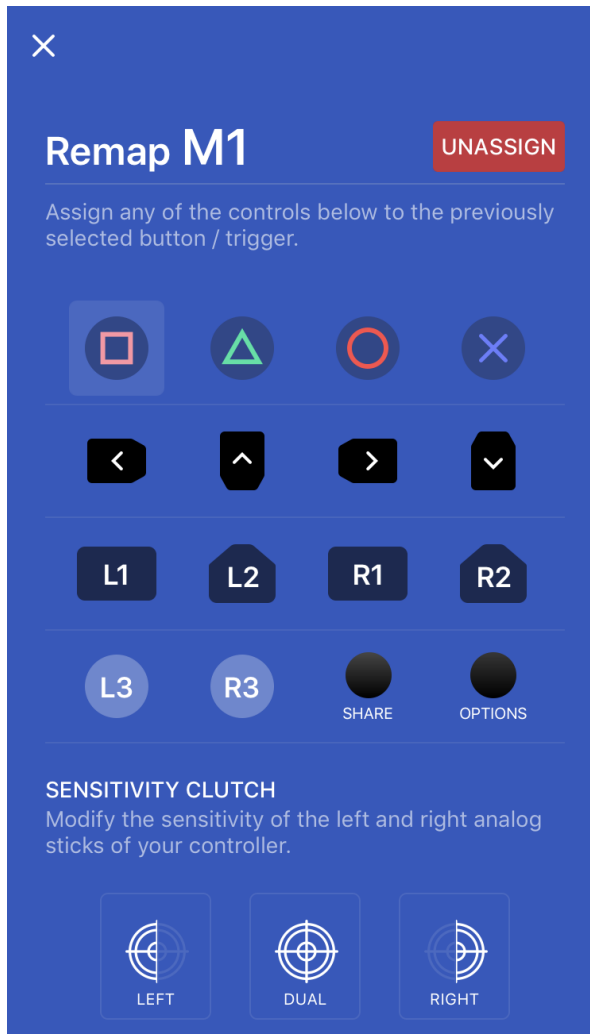
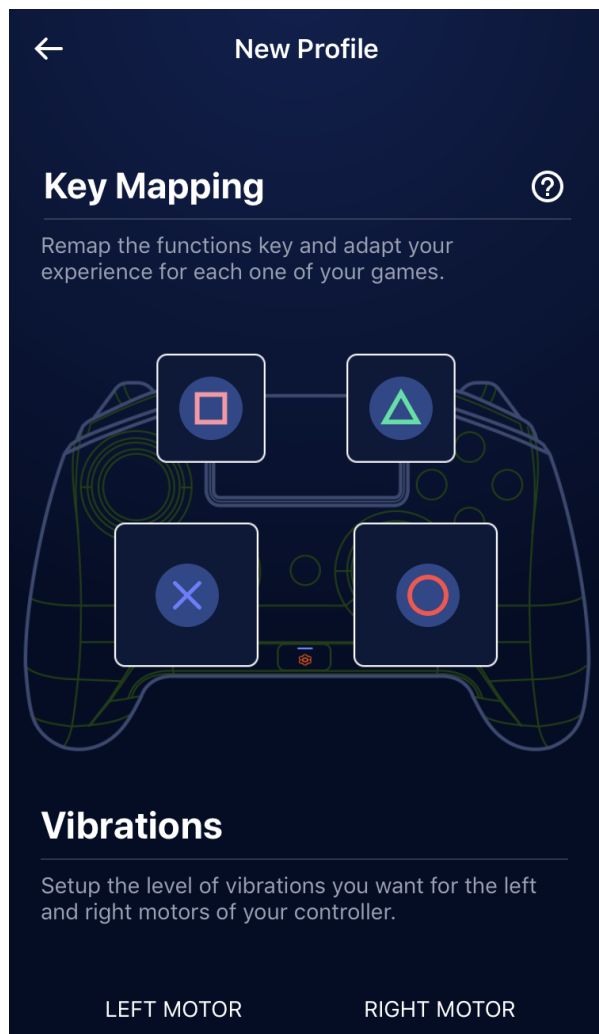

Na seção Mapeamento de Chaves, você pode remapear qualquer um dos Botões Multifuncionais para um botão do controle PlayStation. Você também pode definir o MFB como um gatilho com sensibilidade para diminuir a sensibilidade dos direcionais analógicos permitindo movimentos mais precisos.



7. A seção Vibrações permite que você defina a intensidade de cada motor no controle.

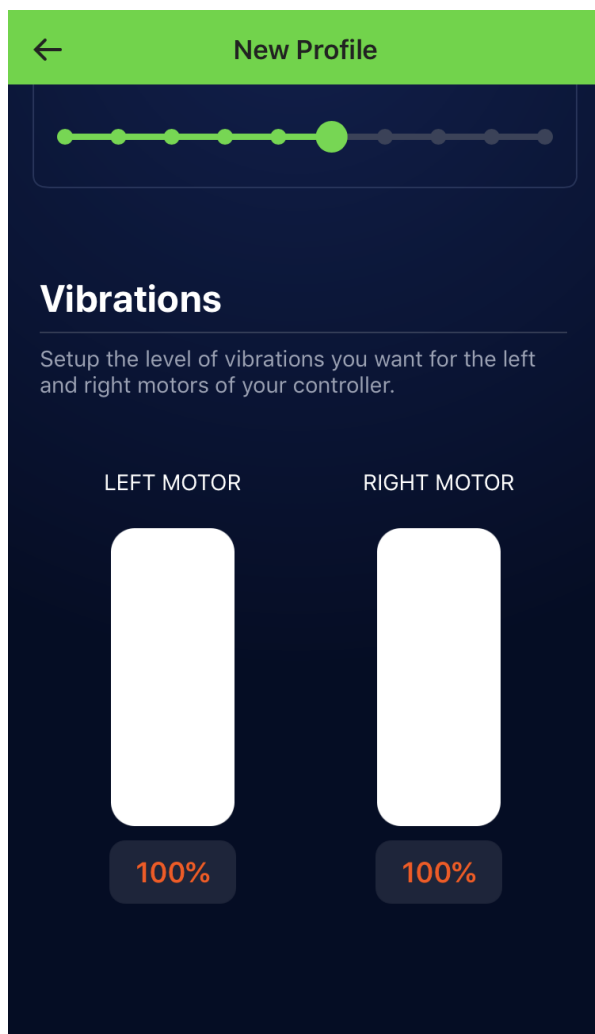

---

## 8. SEGURANÇA E MANUTENÇÃO

### DIRETRIZES DE SEGURANÇA

Para atingir a máxima segurança ao usar o Razer Raiju Tournament Edition, sugerimos que você adote as seguintes diretrizes:

Caso tenha problemas ao usar o dispositivo adequadamente e a solução de problemas não seja suficiente para resolvê-los, desconecte o dispositivo e entre em contato com a linha direta da Razer, ou visite [support.razer.com](https://support.razer.com) para receber suporte. Nunca tente fazer a manutenção ou consertar o dispositivo por conta própria.

Não desmonte o dispositivo (você perderá a garantia ao fazê-lo) nem tente operá-lo sob condições anormais de corrente.

Mantenha o dispositivo longe de líquidos ou umidade. Opere o dispositivo somente dentro das temperaturas indicadas de 0°C (32°F) a 40°C (104°F). Se a temperatura exceder essa faixa, desconecte e/ou desligue o dispositivo para que a temperatura se estabilize em um nível ideal.

### MANUTENÇÃO E USO

O Razer Raiju Tournament Edition exige uma manutenção mínima para manter suas condições ideais. Recomendamos que você desconecte o dispositivo do computador uma vez por mês e limpe-o usando um tecido macio ou um cotonete para evitar o acúmulo de sujeira. Não use sabão ou produtos de limpeza agressivos.

---

## 9. INFORMAÇÕES LEGAIS

### INFORMAÇÕES SOBRE DIREITOS AUTORAIS E PROPRIEDADE INTELECTUAL

©2018 Razer Inc. Todos os direitos reservados. Razer, o logotipo da cobra com três cabeças, o logotipo Razer , "For Gamers. By Gamers." e o logotipo "Powered by Razer Chroma" são marcas comerciais ou marcas comerciais registradas da Razer Inc. e/ou de empresas afiliadas nos Estados Unidos ou em outros países. Todas as outras marcas comerciais e nomes comerciais pertencem a seus respectivos proprietários, e outros nomes de empresas e produtos mencionados neste guia podem ser marcas comerciais de suas respectivas empresas.

iOS is a trademark or registered trademark of Cisco in the U.S. and other countries and is used under license. App Store is a service mark of Apple Inc.

Android™ and Google Play™ are trademarks of Google Inc.

The Bluetooth® word mark and logos are registered trademarks owned by Bluetooth SIG, Inc., and any use of such marks by Razer is under license.

", "PlayStation", "ΔOXΩ", "PS3" and "PS4" are registered trademarks of Sony Interactive Entertainment Inc. All rights reserved.

A Razer Inc. ("Razer") pode ser detentora de direitos autorais, marcas comerciais, segredos comerciais, patentes, aplicações de patentes ou outros direitos de propriedade intelectual (registrados ou não) referentes ao produto citado neste guia. O fornecimento deste guia não concede a você licença sobre qualquer direito autoral, marca comercial, patente ou direito de propriedade intelectual, seja qual for. O Razer Raiju Tournament Edition (o "Produto" ) pode ser diferente das imagens na caixa ou em outro contexto. A Razer não assume qualquer responsabilidade por tais diferenças nem por quaisquer erros que possam aparecer. As informações contidas neste guia estão sujeitas a alteração sem aviso prévio.

### GARANTIA LIMITADA DO PRODUTO

Para obter os termos atuais e mais recentes da Garantia Limitada do Produto, visite [razer.com/warranty](http://razer.com/warranty).

## LIMITAÇÃO DE RESPONSABILIDADE

Em nenhuma circunstância a Razer será responsável por qualquer perda de lucro, de informações ou de dados, danos especiais, acidentais, indiretos, indenizatórios ou provenientes de qualquer modo de distribuição, venda, revenda, uso ou incapacidade de uso do Produto. Em nenhuma circunstância a responsabilidade da Razer ultrapassará o valor de compra do Produto no varejo.

## GERAL

Estes termos serão regidos pela legislação da jurisdição na qual o Produto foi adquirido e serão interpretados segundo ela. Se qualquer termo neste manual for julgado inválido ou inexecutável, então tal termo (enquanto inválido ou inexecutável) será considerado sem efeito e excluído, sem invalidar quaisquer termos remanescentes. A Razer reserva-se o direito de emendar qualquer termo a qualquer momento e sem aviso prévio.